

Dell™ All-In-One Printer 948 -käyttöopas

Musteen tai tarvikkeiden tilaaminen Delliltä:

1. Kaksoisnapsauta työpöydällä olevaa kuvaketta.



2. Käy Dellin web-sivuilla tai tilaa Dell-tulostimen tarvikkeita soittamalla.

www.dell.com/supplies

Parhaan palvelun saat varaamalla Dell-tulostimen palvelutunnistenumeron valmiiksi.

[Tietojen paikallistaminen](#)

[Tietoja tulostimesta](#)

[Käyttöpaneelin valikkojen toiminta](#)

[Paperin ja alkuperäisten asiakirjojen lisääminen](#)

[Tulostaminen](#)

[Tulostaminen muistikortista tai USB-asemasta](#)

[Kopioiminen](#)

[Skannaaminen](#)

[Faksaaminen](#)

[Ohjelmiston toiminta](#)

[Langaton verkkoyhteys](#)

[Käyttäminen vertaisverkossa](#)

[Huolto](#)

[Vianmääritys](#)

[Tekniset tiedot](#)

[Liite](#)

[Käyttöoikeustietoja](#)

Huomautukset, muistutukset ja varoitukset

 **HUOMAUTUS: HUOMAUTUS** viittaa tärkeisiin tietoihin, jotka auttavat sinua hyödyntämään tulostintasi.

 **MUISTUTUS: MUISTUTUS** viittaa joko laitteiston vahingoittumisen mahdollisuuteen tai tietojen menettämiseen ja antaa tietoja ongelman välttämisestä.

 **VAARA: VAARA** viittaa mahdolliseen omaisuus- tai henkilövahinkoon tai kuolemanvaaraan.

Tämän asiakirjan tietoja voidaan muuttaa ilman erillistä ilmoitusta.

© 2007 Dell Inc. Kaikki oikeudet pidätetään.

Kaikenlainen kopioiminen ilman Dell Inc:n kirjallista lupaa on kielletty.

Tässä tekstissä käytetyt tavamerkit: *Dell*, *DELL*-logo, *Dell Picture Studio* ja *Dell Ink Management System* ovat Dell Inc:n tavamerkkejä. *Microsoft* ja *Windows* ovat Microsoft Corporationin rekisteröityjä tavamerkkejä Yhdysvalloissa ja/tai muissa maissa. *Windows Server* ja *Windows NT* ovat Microsoft Corporationin rekisteröityjä tavamerkkejä. *Windows Vista* on Microsoft Corporationin tavamerkki tai rekisteröity tavamerkki Yhdysvalloissa ja/tai muissa maissa. *Bluetooth* on Bluetooth SIG, Inc:n omistama rekisteröity tavamerkki, ja Dell Inc. käyttää sitä luvanvaraisesti. *EMC* on EMC Corporationin rekisteröity tavamerkki.

Muut tässä oppaassa mainitut tavamerkit ja tuotenimet viittaavat merkit tai nimet omistaviin yhteisöihin tai niiden tuotteisiin. Dell Inc. kieltää kaiken omistussuuden muihin kuin omiin tavamerkkeihin ja tuotenimiin.

YHDYSVALTAIN HALLINNON RAJOITETUT OIKEUDET



Tätä ohjelmistoa ja näitä ohjeita koskevat RAJOITETUT OIKEUDET. Käyttöä, kopiointia tai julkistamista valtionhallinnossa koskevat rajoitukset, jotka

on säädetty DFARS 252.227-7013 -säädöksen teknisten tietojen ja tietokoneohjelmistojen oikeuksia koskevan lausekkeen alakohdassa (c)(1)(ii) sekä sovellettavissa FAR-säännöksissä: Dell Inc., One Dell Way, Round Rock, Texas, 78682, USA.

Malli 948

Heinäkuu 2007 SRV UY127 Rev. A00

Tietojen paikallistaminen

Mitä tietoja etsit?	Etsi vastaus täältä
<ul style="list-style-type: none"> Tulostimen ohjaimet Käyttöopas 	<p><i>Ohjaimet ja apuohjelmat -CD-levy</i></p>  <p>Jos olet hankkinut Dell-tietokoneen ja -tulostimen samaan aikaan, tulostimen käyttöohjeet ja ohjaimet on jo asennettu tietokoneeseen. Voit poistaa tai asentaa uudelleen ohjaimia tai käyttää oppaita CD-levyn avulla. CD-levylle on voitu lisätä lueminut-tiedostoja, joissa on tietoja tulostimen uusista päivityksistä tai monimutkaisia teknisiä lisätietoja edistyneitä käyttäjiä tai teknisiä asiantuntijoita varten.</p>
<p>Tulostimen asentaminen</p>	<p><i>Tulostimen asentaminen -kaavio</i></p> 
<ul style="list-style-type: none"> Tärkeää tietoa turvallisuudesta Tulostimen asentaminen ja käyttäminen Takuu 	<p><i>Omistajan opas</i></p> 
<p>Pikapalvelukoodi ja palveluntunnistenumero</p>	<p>Pikapalvelukoodi ja palveluntunnistenumero</p>



Lisätietoja on kohdassa [Pikapalvelukoodi](#).

Dellin tukipalvelusivusto: support.dell.com

Dellin tukipalvelusivustossa on käytettävissä lukuisia online-työkaluja. Tässä muutama esimerkki:

- Ratkaisut – vianmääritysvinkit ja -ohjeet, teknisten asiantuntijoiden artikkelit ja online-kurssit
- Päivitykset – komponenttien, kuten muistin, päivitystiedot
- Asiakastuki – yhteystiedot, tilauksen tila, takuu ja korjaustiedot
- Ladattavat tiedostot – ajurit
- Apumateriaali – tulostimen oppaat ja tuotteen tekniset tiedot.

- Tulostimen uudet ohjaimet
- Vastaukset teknisiin kysymyksiin ja tukipyyntöihin
- Tulostimen oppaat

- Ohjeita Windows Vistan™ käyttämiseen
- Tulostimen oppaat

Windows Vistan ohje- ja tukipalvelut

1. Valitse  **Ohje- ja tukipalvelut**.
2. Kirjoita sana tai lause, joka kuvaa ongelmaa, ja napsauta sitten **nuolikuvaketta**.
3. Valitse aihe, joka kuvaa ongelmaasi.
4. Seuraa näytön ohjeita.

- Ohjeita Windows® XP:n käyttämiseen
- Tulostimen oppaat

Windows XP:n ohje- ja tukipalvelut

1. Valitse **Käynnistä**  **Ohje- ja tukipalvelut**.
2. Kirjoita sana tai lause, joka kuvaa ongelmaa, ja napsauta sitten **nuolikuvaketta**.
3. Valitse aihe, joka kuvaa ongelmaasi.
4. Seuraa näytön ohjeita.

Ohjelmiston toiminta

- [Dell All-In-One-keskuksen käyttäminen](#)
- [Dell Faksiratkaisut -ohjelmiston käyttäminen](#)
- [Tulostusmääritysten valitseminen](#)
- [Muistikortin hallinta -toiminnon käyttäminen](#)
- [Dell Ink Management System](#)
- [Ohjelmiston asennuksen poistaminen ja asentaminen uudelleen](#)

Tulostimen ohjelmiston osat

- **Dell All-In-One-keskus** – Tällä voit tehdä erilaisia skannaus-, kopiointi-, faksaus- ja tulostusoperaatioita vastaskannatuilla ja aiemmin tallennetuilla asiakirjoilla ja kuvilla.
- **Dell Faksiratkaisut -ohjelmisto**– Tällä voit faksata sähköisiä tai skannattuja asiakirjoja.
- **Tulostusmääritykset** – Tällä voit muuttaa tulostimen asetuksia.
- **Muistikortin hallinta** – Tämän avulla voit katsoa, hallita, muokata, tulostaa ja tallentaa valokuvia muistikortista tai USB-asemasta tietokoneeseen.
- **Dell Ink Management System™** – Tämä varoittaa, kun tulostimen muste käy vähiin.

Dell All-In-One-keskuksen käyttäminen

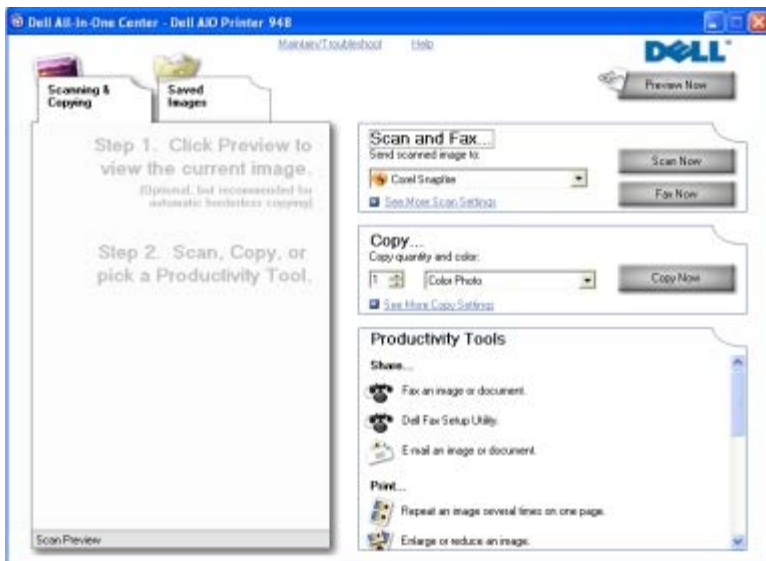

Dell All-In-One-keskuksesta voi käyttää seuraavia toimintoja:

- skannaaminen, kopioiminen, faksaaminen ja erikoistoiminnot
- skannatun kuvan lähetyskohteen valitseminen
- kopioiden määrän ja värin valitseminen

- vianmääritys- ja huoltotietojen käyttäminen
- tulostettavien tai kopioitavien kuvien esikatsominen
- valokuvien hallitseminen (kopiointi kansioihin, tulostaminen ja kopiointi luovasti).

Dell All-In-One-keskus avataan seuraavasti:

1. *Windows Vista™:*

- Valitse  **Ohjelmat**.
- Valitse **Dell-tulostimet**.
- Valitse **Dell AIO Printer 948**.

Windows® XP ja Windows 2000:

Valitse **Käynnistä® Ohjelmat** tai **Kaikki ohjelmat® Dell-tulostimet® Dell AIO Printer 948**.

2. Valitse **Dell All-In-One-keskus**.

Dell All-In-One-keskuksessa on neljä pääosaa:

Osa	Toiminnot:
Esikatselu	<ul style="list-style-type: none"> • Skannattavan tai kopioitavan osan valitseminen esikatselukuvasta. • Tulostettavan tai kopioitavan kuvan tarkasteleminen.
Skannaa ja faksaa	<ul style="list-style-type: none"> • Sen ohjelman valitseminen, johon skannattu kuva lähetetään. • Skannattavan kuvan muodon valitseminen. • Skannauksen laatuasetusten valitseminen. • Asiakirjan tai valokuvan skannaaminen valitsemalla Skannaa nyt. • Asiakirjan tai valokuvan skannaaminen ja faksaaminen valitsemalla Faksaa nyt. <p>HUOMAUTUS: Valitse Katso lisää skannausasetuksia, kun haluat tuoda kaikki asetukset näkyviin.</p>
Kopioi	<ul style="list-style-type: none"> • Kopioiden laadun ja värin valitseminen. • Kopion laatuasetusten valitseminen. • Tyhjän paperin koon määrittäminen. • Kopioitavan alkuperäisen asiakirjan koon määrittäminen. • Kopioiden vaalentaminen tai tummentaminen (tämän voi tehdä myös käyttöpaneelisti). • Kopioiden koon muuttaminen. • Kopioiminen valitsemalla Kopioi nyt. <p>HUOMAUTUS: Valitse Katso lisää kopiointiasetuksia, kun haluat tuoda kaikki asetukset näkyviin.</p>
Erikoistoiminnot	<ul style="list-style-type: none"> • Kuvan tai asiakirjan faksaaminen. • Dell Faksiasetukset -apuohjelmaan siirtyminen. • Kuvan tai asiakirjan lähettäminen sähköpostilla. • Kuvan toistaminen useasti samalla sivulla. • Kuvan koon muuttaminen. • Kuvan tulostaminen monisivuisena julisteena. • Useamman kuin yhden sivun tulostaminen paperiarkille. • Kuvan tallentaminen tietokoneeseen. • Useiden valokuvien tallentaminen. • Skannaaminen ja tallentaminen PDF-tiedostoon. • Skannatun asiakirjan tekstin muokkaaminen (optinen merkkien tunnistus). • Kuvan muokkaaminen kuvankäsittelyohjelmassa.

Saat lisätietoja valitsemalla **Ohje**-painikkeen **Dell All-In-One-keskuksessa**.

Dell Faksiratkaisut -ohjelmiston käyttäminen

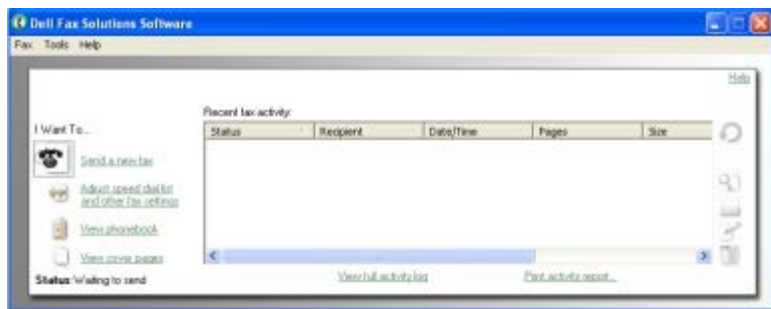

Dell Faksiratkaisut -ohjelmiston avulla voi

- lähettää faksin

Valitse **Lähetä uusi faksi** ja seuraa tietokoneen näytön ohjeita.

- säätää muita faksiasetuksia.

Voit muuttaa eri faksiasetuksia valitsemalla **Muuta pikavalintaluetteloa ja muita faksiasetuksia**.

- katsoa ja hallita puhelinluetteloa

Avaa puhelinluettelo valitsemalla **Näytä puhelinluettelo**. Voit lisätä, muokata tai poistaa yhteystietoja ja ryhmätietoja. Voit myös lisätä yhteystiedon tai ryhmän pikavalintaluetteloon.

- katsoa ja mukauttaa kansilehden

Avaa Kansilehdet -valintaikkuna valitsemalla **Näytä kansilehdet**. Voit muokata kansilehteä, lisätä siihen logoja tai valita faksiisi jonkin monista erilaisista valmiista kansilehdistä.

- katsoa faksihistoriaa

Valitsemalla **Näytä täysi toimintoloki** saat näkyviin eritellyn luettelon kaikesta faksiaktiviteetista.

- luoda faksiraportin

Voit katsoa tarkkaa raporttia kaikista faksitoiminnoista valitsemalla **Tulosta aktiviteettiraportti**. Voit tulostaa aktiviteettiraportin valitsemalla **Tulosta**-kuvakkeen.

Dell Faksiratkaisut -ohjelmisto avataan seuraavasti:

1. *Windows Vistassa:*

- a. Valitse  **Ohjelmat**.
- b. Valitse **Dell-tulostimet**.
- c. Valitse **Dell AIO Printer 948**.

Windows XP ja Windows 2000:

Valitse **Käynnistä® Ohjelmat** tai **Kaikki ohjelmat® Dell-tulostimet® Dell AIO Printer 948**.

2. Valitse **Dell Faksiratkaisut**.

Dell Faksiratkaisut -ohjelmisto -valintaikkuna avautuu.

Tulostusmäärittysten valitseminen



Tulostimen asetuksia voi muuttaa Tulostusmäärittys-ikkunassa projektin vaatimusten mukaan.

Tulostusmäärittys-ikkunan avaaminen, kun asiakirja on avattuna:

1. Valitse **Tiedosto** ® **Tulosta**.

Tulosta-valintaikkuna avautuu.

2. Valitse **Ominaisuudet**, **Asetukset** tai **Määrittökset** (käyttämäsi ohjelman ja käyttöjärjestelmän mukaan).

Näyttöön tulee **Tulostusmäärittys**-valintaikkuna.

Tulostusmäärittys-ikkunan avaaminen asiakirja suljettuna:

1. *Windows Vistassa:*

- a. Valitse  ® **Ohjauspaneeli**.

- b. Valitse **Laitteisto ja ääni**.

- c. Valitse **Tulostimet**.

Valitse *Windows XP:ssä* **Käynnistä** ® **Asetukset** ® **Ohjauspaneeli** ® **Tulostimet ja muut laitteet** ® **Tulostimet ja faksit**.

Valitse *Windows 2000:ssä* **Käynnistä** ® **Asetukset** ® **Tulostimet**.

2. Napsauta **Dell 948** -kuvaketta kakkospainikkeella.

3. Valitse **Tulostusmäärittys**.

 **HUOMAUTUS:** Tulostimet-kansiossa tehdyt tulostimen asetukset ovat useimmissa ohjelmissa käytössä oletusasetuksina.

Tulostusmäärittys-valintaikkunassa on kolme osaa:

Välilehti	Vaihtoehdot
Tulostusasetukset	Laatu/nopeus – Valitse Automaattinen, Vedos, Normaali tai Valokuva sen mukaan, miten laadukkaalla tulostusjäljellä haluat tulostaa. Vedos tulostuu kaikkein nopeimmin, mutta vaihtoehtoa ei kannata käyttää, jos tulostimeen on asennettu valokuvavärikasetti.
	Tulostusmateriaali – Paperilajin voi valita manuaalisesti tai tulostimen tunnistin voi tunnistaa paperilajin automaattisesti.
	Paperikoko – Valitse paperikoko.
	Tulosta mustavalkoisena – Värikuvien tulostaminen mustavalkoisina säästää värillisen värikasetin mustetta. HUOMAUTUS: Tätä asetusta ei voi valita, jos Käytä värillinen värikasettia kaikissa mustavalkotulosteissa -asetus on valittu.
	Reunukseton – Valitse tämä valintaruutu, jos haluat tulostaa reunuksettomia valokuvia.
	Suunta – Tällä asetuksella valitaan asiakirjan tulostussuunta paperilla. Voit tulostaa pysty- tai vaakasuunnassa.
	Kirjekuori – Valitse tämä valintaruutu, jos haluat tulostaa kirjekuoren. Paperikoko-osassa on tulostamiseen käytettävien kirjekuorikokojen luettelo.
	Kopiot – Tällä asetuksella valitaan tulostimen samasta tulostustyöstä tulostamien kopioiden tulostustapa: Lajittelu, Normaali tai Viimeinen sivu ensimmäisenä .
Lisäasetukset	Kaksipuolinen tulostus – Tällä asetuksella tulostetaan paperin kummallekin puolelle. Valitse Automaattinen, Manuaalinen tai Tulosta kaksipuolisesti .
	Pidennä kuivumisaikaa – Valitse tämä asetus, jos kaksipuolisten tulostustöiden alapuolen muste on tahriutunut. Tämän asetuksen ansiosta muste ehtii kuivua, ennen kuin arkinkääntäjä syöttää paperin takaisin tulostimeen ja tulostaa toiselle puolelle. HUOMAUTUS: Jos tämä toiminto otetaan käyttöön, kaksipuolisten tulostustöiden valmistumiseen kuluu muutama sekunti pidempään.
	Asettelu – Valitse Normaali, Pitkä lomake, Peilikuva, Monisivu, Juliste, Vihko tai Reunukseton .
	Kuvien automaattinen terävöittäminen – Tällä asetuksella tulostin valitsee automaattisesti parhaan mahdollisen terävöitystason kuvan sisällön mukaan.
	Dellin Customer Experience Improvement -ohjelma – Tällä asetuksella saat tietoja Dellin asiakaspalauteohjelmasta ja voit muuttaa asemaasi siinä.
	Lisää asetuksia – Tästä voit valita Ulkoasutila- ja Suorita tulostus loppuun -asetukset. Voit myös tarkistaa tulostimen havaitseman paperilajin.
Huolto	Värikasettien asentaminen
	Värikasettien puhdistaminen
	Värikasettien kohdistaminen
	Tulosta testisivu
	Verkkotuki

Muistikortin hallinta -toiminnon käyttäminen

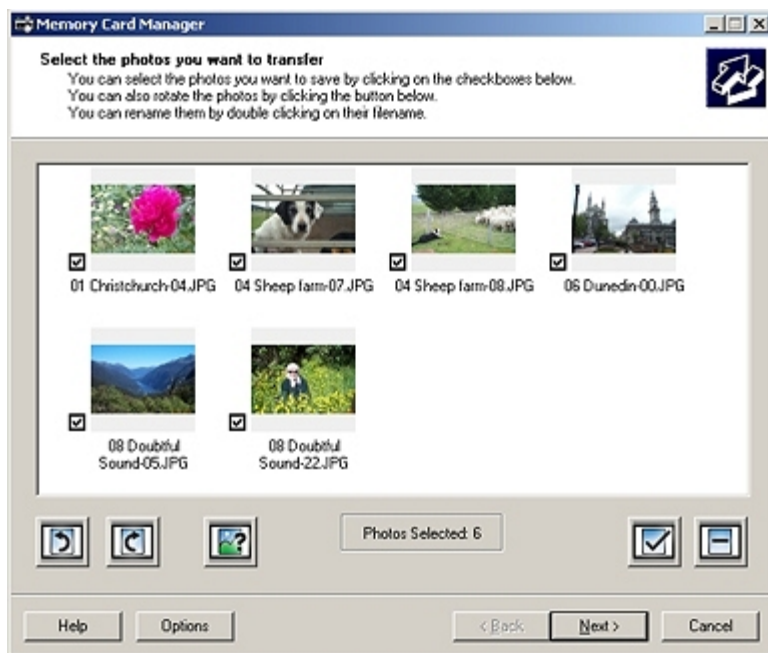

Muistikortin hallinta -toiminnon avulla voit katsoa, hallita, muokata, tulostaa ja tallentaa valokuvia muistikortista tai USB-asemasta tietokoneeseen.

Muistikortin hallinta -toiminnon käynnistäminen:

1. Aseta muistikortti tulostimen etuosassa olevaan muistikorttipaikkaan tai USB-asema PictBridge-porttiin.

MUISTUTUS: Älä irrota muistikorttia tai USB-asemaa äläkä kosketa tulostinta muistikortin tai USB-aseman läheltä, kun näitä laitteita luetaan, niihin kirjoitetaan tai niistä tulostetaan. Tiedot voivat tällöin vioittua.

2. *Windows Vistassa:*

- a. Valitse  **Ohjelmat**.
- b. Valitse **Dell-tulostimet**.
- c. Valitse **Dell AIO Printer 948**.

Windows XP ja Windows 2000:

Valitse **Käynnistä® Ohjelmat** tai **Kaikki ohjelmat® Dell-tulostimet® Dell AIO Printer 948**.

3. Valitse **Aktivoi muistikortin hallinta**.

Dell Ink Management System

Jokaisella tulostuskerralla näkyviin tulee näyttö, josta näkee tulostustyön etenemisen sekä jäljellä olevan musteen määrän ja arvion siitä, kuinka monta sivua kasetilla pystyy vielä tulostamaan. Sivulaskuria ei näytetä ensimmäisen 50 sivun tulostuksen aikana. Tällöin ohjelmisto seuraa tulostustapoja pystyäkseen antamaan tarkan arvion. Jäljellä oleva sivumäärä muuttuu, kun tulostimella tehdään erilaisia tulostustöitä.

Kun muste on vähissä, näyttöön tulee **Muste vähissä -virheilmoitus**, kun yrität tulostaa. Varoitus näytetään jokaisella tulostuskerralla, kunnes asennat uuden värikasetin. Aiheesta on lisätietoja kohdassa [Värikasettien vaihtaminen](#).

Kun toinen tai kumpikin mustekasetti on tyhjä, näyttöön tulee **Varasäiliö**-ikkuna, kun yrität tulostaa. Jos jatkat tulostamista, tulostustyö ei ehkä tulostu odotetulla tavalla.

Jos musta värikasetti on tyhjä, voit tulostaa värillisestä värikasetista mustaa (sekoitemustaa) valitsemalla **Suorita tulostus loppuun** -valintaruudun, ennen kuin valitset **Jatka tulostusta** -painikkeen. Jos valitset **Suorita tulostus loppuun** -

valintaruudun ja valitset **Jatka tulostusta**, mustavalkotulostukseen käytetään sekoitemustaa, kunnes musta värikasetti vaihdetaan tai valinta poistetaan **Tulostusmääritykset**-valintaikkunan **Lisäasetukset**-välilehden **Lisää asetuksia** -osasta. **Varasäiliö**-valintaikkuna tulee uudelleen näkyviin vasta, kun kasetti, jonka muste on vähissä, on vaihdettu. **Suorita tulostus loppuun** -valintaruudun valinta poistetaan automaattisesti, kun tulostimeen asennetaan uusi tai toinen värikasetti.



Jos värillinen värikasetti on tyhjä, voit tulostaa värilliset asiakirjat harmaasävyissä valitsemalla **Suorita tulostus loppuun** -valintaruudun, ennen kuin valitset **Jatka tulostusta** -painikkeeseen. Jos valitset **Suorita tulostus loppuun** -valintaruudun ja valitset **Jatka tulostusta**, väriasiakirjat tulostukseen mustavalkoisina, kunnes värillinen värikasetti vaihdetaan tai valinta poistetaan **Tulostusmääritykset**-valintaikkunan **Lisäasetukset**-välilehden **Lisää asetuksia** -osasta. **Varasäiliö**-valintaikkuna tulee uudelleen näkyviin vasta, kun kasetti, jonka muste on vähissä, on vaihdettu. **Suorita tulostus loppuun** -valintaruudun valinta poistetaan automaattisesti, kun tulostimeen asennetaan uusi tai toinen värikasetti.

Ohjelmiston asennuksen poistaminen ja asentaminen uudelleen

Jos tulostin ei toimi kunnolla tai jos näyttöön tulee tulostimen käytön aikana tiedonvälitykseen liittyvästä ongelmasta kertova virhesanoma, voit poistaa tulostinohjelmiston ja asentaa sen uudelleen.

1. Windows Vistassa:

- a. Valitse  **Ohjelmat**.
- b. Valitse **Dell-tulostimet**.
- c. Valitse **Dell AIO Printer 948**.

Windows XP ja Windows 2000:

Valitse **Käynnistä® Ohjelmat** tai **Kaikki ohjelmat® Dell-tulostimet® Dell AIO Printer 948**.

2. Valitse **Poista Dell AIO Printer 948**.

3. Seuraa näytön ohjeita.

4. Käynnistä tietokone uudelleen.

5. Aseta *Ohjaimet ja apuohjelmat* -CD-levy tietokoneeseen ja seuraa näytön ohjeita.

Jos ohjelmiston asennusikkuna ei tule näyttöön:

- a. Valitse *Windows Vistassa*  **Tietokone**.

Valitse *Windows XP:ssä* **Käynnistä** ® **Oma tietokone**.

Kaksoisnapsauta *Windows 2000:ssä* työpöydän **Oma tietokone** -kuvaketta.

- b. Kaksoisnapsauta **CD-ROM-aseman** kuvaketta ja kaksoisnapsauta sitten **setup.exe**.
- c. Kun tulostinohjelmiston asennusikkuna tulee näyttöön, valitse **USB-kaapelin avulla** tai **Langattoman verkon avulla**.
- d. Suorita asennus loppuun seuraamalla näytön ohjeita.

Tietoja tulostimesta

- [Tulostimen osien tehtävät](#)
- [Käyttöpaneelin toiminta](#)

Tulostinta voi käyttää monenlaisiin tehtäviin. Huomattavia asioita:

- Jos tulostin on kytketty tietokoneeseen, voit tulostaa laadukkaita asiakirjoja nopeasti joko tulostimen käyttöpaneelin tai tulostinohjelmiston avulla.
- Tulostin *on* kytkettävä tietokoneeseen tulostusta, skannausta tai **Tallenna valokuvat tietokoneeseen** -toiminnon tai **Office-tiedosto**-tilan käyttöä varten.
- Tulostinta *ei tarvitse* kytkeä tietokoneeseen valokopiointia, faksaamista tai muistikorteista tai PictBridge-yhteensopivasta kamerasta tulostamista varten.

 **HUOMAUTUS:** Tulostimen (olipa se kytkettynä tietokoneeseen tai ei) on oltava kytkettynä puhelinlinjaan ennen faksin lähettämistä.

 **HUOMAUTUS:** Jos käytät tietokoneessa DSL-modeemia (Digital Subscriber Line), tietokoneeseen kytkettyyn puhelinlinjaan on asennettava DSL-suodatin. Saat lisätietoja DSL-suodattimista DSL-palvelun toimittajalta.

Tulostimen osien tehtävät

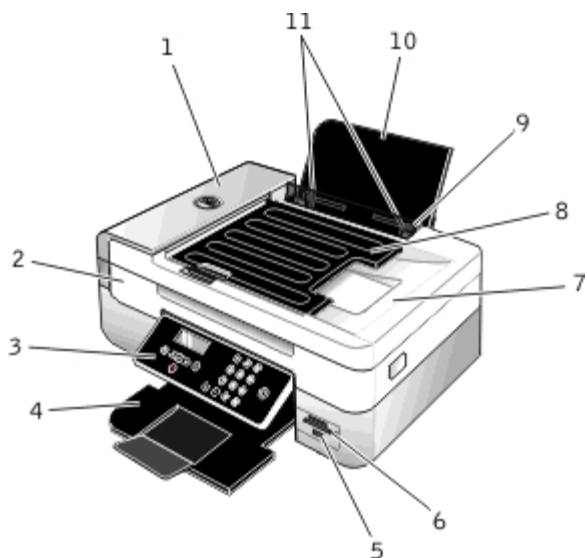

Numero	Osa	Kuvaus
1	Automaattinen asiakirjansyöttölaite	Tämä osa syöttää alkuperäiset asiakirjat tulostimeen.
2	Tulostinyksikkö	Päiset värikasetteihin käsiksi nostamalla tulostinyksikön ylös.
3	Käyttöpaneeli	Tulostimen käyttöpaneelilla hallitaan kopiointia, skannausta, faksausta ja tulostusta. Lisätietoja on kohdassa Käyttöpaneelin toiminta .
4	Paperin vastaanottoalusta	Tulostettu paperi saapuu tälle alustalle tulostuksen jälkeen. HUOMAUTUS: Voit laajentaa vastaanottoalustaa vetämällä paperin pysäytinosan ääriasentoon.

5	PictBridge-portti	Tällä portilla tulostimeen liitetään PictBridge-yhteensopiva digitaalikamera tai USB-asema.
6	Muistikorttipaikat	Tähän paikkaan asetetaan muistikortti, jossa on digitaalisia valokuvia.
7	Yläkansi, jossa on integroitu ADF-vastaanottoalusta	Tulostimen yläosa pitää asiakirjan tai valokuvan tasaisena skannauksen ajan. Alkuperäinen asiakirja jää tähän, kun se on kulkenut automaattisen asiakirjansyöttölaitteen läpi.
8	Asiakirjansyöttölaitteen syöttöalusta	Alkuperäiset asiakirjat asetetaan tähän alustaan. Sen avulla voi skannata, kopioida tai faksata monisivuisia asiakirjoja.
9	Vierasesinesuoja	Tämä osa estää pieniä vierasesineitä putoamasta paperiradalle.
10	Paperikaukalo	Paperikaukalo kannattelee laitteeseen lisättyä paperia.
11	Paperiohjaimet	Paperiohjaimet varmistavat, että paperi menee tulostimeen oikeassa asennossa.

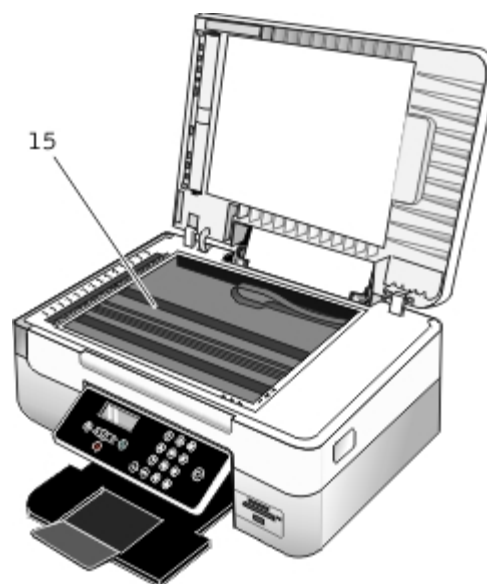
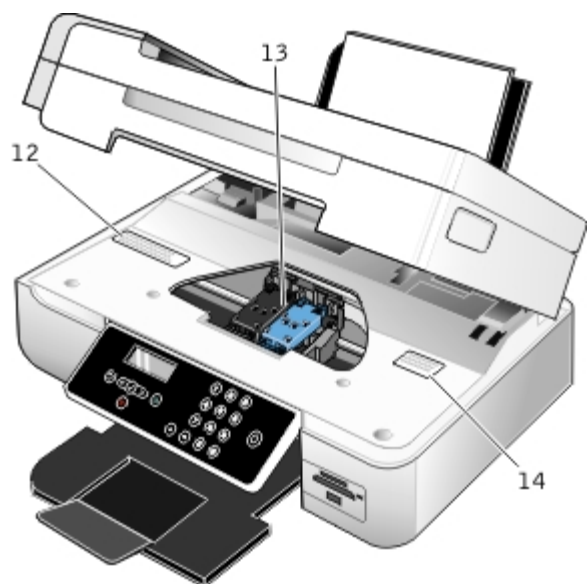

Numero	Osa	Kuvaus
12	Toimittajan merkintä uudelleentilausta varten	Värikasetteja tai paperia voi tilata käymällä osoitteessa www.dell.com/supplies .
13	Värikasetin vaunu	Tähän osaan asennetaan kaksi värikasettia, toinen värillinen värikasetti ja toinen musta tai valokuvavärikasetti.
14	Pikapalvelukoodi	<ul style="list-style-type: none"> Tätä tulostimen tunnistekoodia käytetään support.dell.com-sivustossa tai otettaessa yhteyttä tekniseen tukeen. Soitto ohjautuu ilmoittamasi pikapalvelukoodin mukaan, kun otat yhteyttä tekniseen tukeen. <p>HUOMAUTUS: Pikapalvelukoodi ei ole käytettävissä kaikissa maissa.</p>
15	Skannaustaso	Asiakirja tai valokuva asetetaan tälle tasolle kuvapuoli alaspäin kopiointia, skannausta tai faksauksia varten.

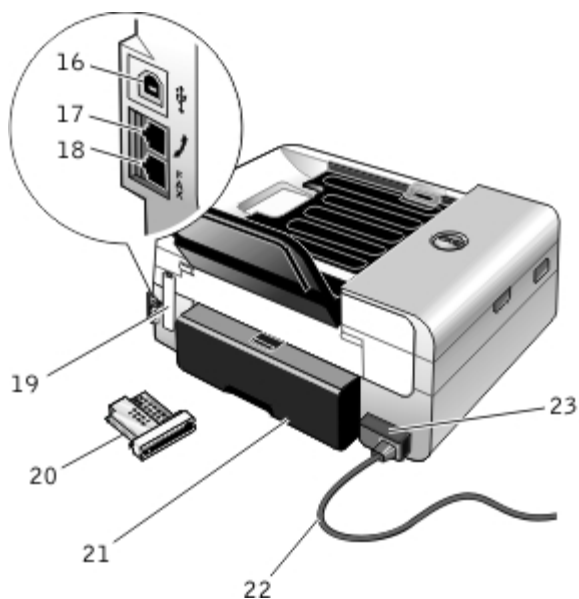

Numero	Osa	Kuvaus
16	USB-liitäntä	Tähän aukkoon liitetään USB-kaapeli (myydään erikseen). USB-kaapelin toinen pää liitetään tietokoneeseen.
17	PHONE-liitäntä (☎ – keskimäinen liitäntä)	Tähän tulostimen liitäntään voi kytkeä lisälaitteita, kuten data-/faksimodeemin, puhelimen tai vastaajan. Poista sininen suojus ennen käyttöä. HUOMAUTUS: Jos puhelintietoliikenne on maassasi sarjamoitoista (kuten Saksassa, Ruotsissa, Tanskassa, Itävallassa, Belgiassa, Italiassa, Ranskassa ja Sveitsissä), sininen suojus on poistettava PHONE-liitännästä (☎ – yläliitäntä) ja liitäntään on asennettava keltainen päätevastus, jotta faksi toimii oikein. Näissä maissa tähän liittimeen ei voi kytkeä muita laitteita.
18	Faksiliitäntä (☎ – alaliitäntä)	Tulostin kytketään tällä liitännällä aktiiviseen puhelinlinjaan faksien lähettämistä ja vastaanottamista varten. HUOMAUTUS: Älä kytke FAX-liitäntään (☎ – alaliitäntä) lisälaitteita. Jos kytket tulostimeen DSL- (digital subscriber line) tai ISDN-linjan (integrated services digital network), käytä digitaalista linjasuodatinta.
19	Takakansi	Tämä kansi avataan Dell Internal Wireless Adapter 1000 -sovittimen asentamista varten.
20	Valinnainen Dell Internal Wireless Adapter 1000	Tällä erikseen hankittavalla verkkolaitteella tulostin voidaan yhdistää langattomaan verkkoon.
21	Arkinkääntäjän kansi	Tämä osa peittää arkinkääntäjän. Arkinkääntäjällä voi tulostaa paperin kummallekin puolelle automaattisesti.
22	Virtajohto	Virtajohtolla tulostimen muuntaja kytketään asunnon tai toimiston pistorasiaan.
23	Muuntaja	Toimittaa virtaa tulostimeen. HUOMAUTUS: Muuntajan voi irrottaa. Kun muuntaja on irrotettu tulostimesta, mutta on kiinni pistorasiassa, muuntajassa palaa virran merkkivalo merkiksi siitä, että muuntaja saa yhä virtaa. HUOMAUTUS: Jos virta on katkaistu, kun irrotat tulostimen pistorasiasta, virta on katkaistu

myös, kun kytket sen uudelleen pistorasiaan.

Käyttöpaneelin toiminta

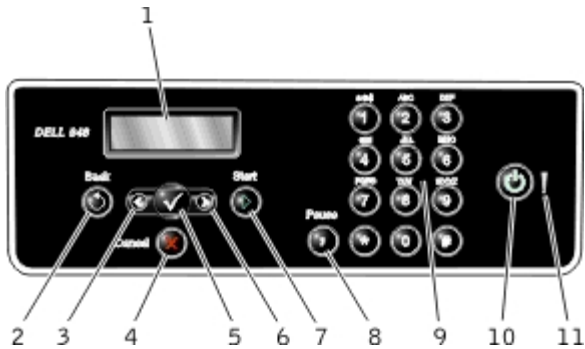

Numero	Osa		Toiminto:
1	Näyttö		Skannaus-, kopiointi-, faksaus- ja tulostusasetusten sekä tila- ja virheilmoitusten näyttäminen.
2	Paluu-näppäin	↶	Palaaminen edelliseen näyttöön.
3	Vasen nuolinäppäin	◀	<ul style="list-style-type: none"> Numeroarvon pienentäminen. Näytössä olevan luettelon selaaminen.
4	Peruuta-näppäin	✖	<ul style="list-style-type: none"> Käynnissä olevan skannaus-, tulostus- tai kopiointityön peruuttaminen Valikosta poistuminen valikkoasetuksiin tehtyjä muutoksia tallentamatta.
5	Valitse-näppäin	✓	<ul style="list-style-type: none"> Näkyvissä olevaan valikkoon siirtyminen. Valikkovaihtoehdon valitseminen. Paperin syötön tai poiston käynnistäminen, kun näppäintä pidetään alhaalla kolme sekuntia.
6	Oikea nuolinäppäin	▶	<ul style="list-style-type: none"> Numeroarvon kasvattaminen. Näytössä olevan luettelon selaaminen.
7	Aloita-näppäin	▶	Kopiointin, skannauksen tai faksauksen aloittaminen.
8	Tauko-painike	⏸	<p>kolmen sekunnin tauon lisääminen valittavaan numeroon, jotta voidaan odottaa ulkopuolista linjaa tai päästä automaattivastausjärjestelmän läpi.</p> <p>HUOMAUTUS: Lisää tauko vasta, kun olet aloittanut numeron kirjoittamisen.</p>
9	Numeronäppäimistö		Numeeristen tietojen tai tekstin kirjoittaminen.
10	Virtanäppäin	⏻	<p>Tulostimen virran kytkeminen päälle tai pois päältä.</p> <p>HUOMAUTUS: Tulostin sammutetaan pitämällä näppäintä painettuna yli kolme sekuntia. Jos näppäintä painetaan alle kolme sekuntia, tulostin siirtyy virransäästötilaan.</p> <p>HUOMAUTUS: Virtanäppäin ei sammuta tulostimen virtaa, jos PictBridge-porttiin on liitetty PictBridge-kamera, jossa on istunto käynnissä.</p>
11	Virheen merkkivalo	!	Tämä näyttää, kun tulostimessa on virhe.

Langaton verkkoyhteys

- [Käyttöönoton vähimmäisvaatimukset](#)
- [Langattoman verkon asetukset](#)
- [Langaton salaus](#)
- [Dell Wireless Adapter 1000 -sovittimen asentaminen ja asetusten määrittäminen](#)
- [Sovittimen asetusten määrittäminen Langattomat verkkoasetukset -apuohjelman avulla](#)



HUOMAUTUS: Dell™ Internal Wireless Adapter 1000 ei välttämättä ole saatavana kaikilla alueilla. Voit tarkistaa saatavuuden paikalliselta Dell-jälleenmyyjältä.

Käyttöönoton vähimmäisvaatimukset

- Sisäinen Dell Wireless Adapter 1000
 - Dell All-In-One-tulostin
 - olemassa oleva langaton verkko
 - Tulostimen mukana toimitettu *Ohjaimet ja apuohjelmat* -CD-levy.
 - tietokone, jossa on jokin seuraavista käyttöjärjestelmistä:
 - Windows Vista™
 - Microsoft® Windows® XP:n käyttämiseen
 - Microsoft Windows 2000
-

Langattoman verkon asetukset

Tulostimeen asennetun sovittimen asetusten määrittämiseen saatetaan tarvita joitakin langattoman verkon asetuksia. Tässä on joitakin mahdollisesti tarvittavista asetuksista:

- verkkonimi eli SSID (Service Set ID)
 - BSS-tyyppi (Basic Service Set) (käytössä olevan langattoman verkon tyyppi: Ad-Hoc tai Infrastruktuuri)
 - langattoman kanavan numero
 - verkkovahvistuksen ja salauksen tyyppi
 - suojausavaimet.
-

Langaton salaus

Seuraavia suojaustyyppejä tuetaan:

- Ei suojausta
- WEP 64- tai 128-bittisellä avaimella
- WPA 128-bittisellä TKIP-salausytimellä tai 128-bittisellä AES-CCMP-salausytimellä

Esijaettu WPA (WiFi Protected Access) -avain muistuttaa salasanaa, ja sen on täytettävä seuraavat edellytykset:

- Heksadesimaalimerkkejä käytettäessä kelvollisen avaimen pituus on 64 merkkiä.
- ASCII-avaimen on oltava vähintään 8 merkin mittainen.

Langattomassa verkossa voidaan käyttää yhdestä neljään WEP-avainta. WEP-avain muistuttaa salasanaa, ja sen on täytettävä seuraavat edellytykset:

- Heksadesimaalimerkkejä käytettäessä kelvollisen avaimen pituus on 10 tai 26 merkkiä.
- ASCII-avaimen on oltava joko 5 tai 13 merkin mittainen.

Dell Wireless Adapter 1000 -sovittimen asentaminen ja asetusten määrittäminen

Langattoman sovittimen asentaminen

1. Sammuta tulostin ja irrota virtajohto pistorasiasta.

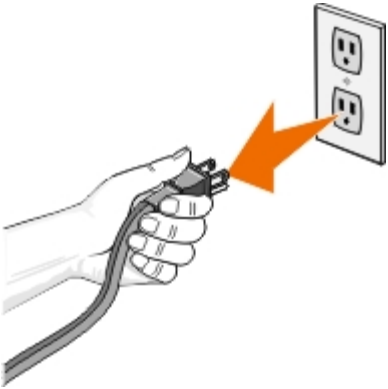

⚠ VAARA: Jos tulostinta ei irroteta pistorasiasta, tulostin ja sovitin voivat vaurioitua.

2. Irrota takakansi.

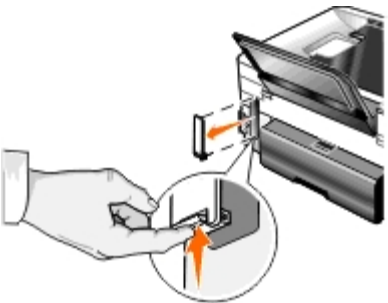

VAARA: Langattomat kortit ovat alltiita staattiselle sähkölle. Kosketa jotakin metallia, ennen kuin kosket sovittimeen.

3. Poista Dell Wireless Adapter 1000 pakkauksesta.

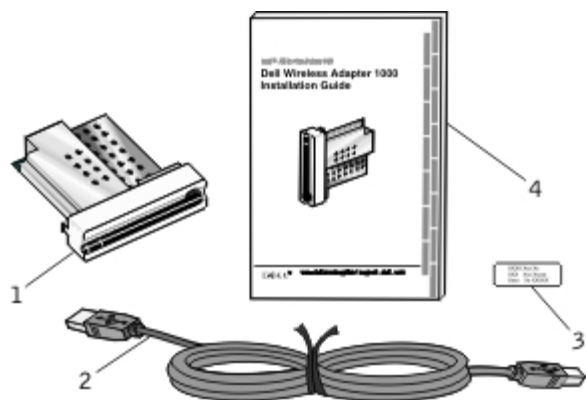

Selite	Osa
1	Dell Wireless Adapter 1000
2	USB-kaapeli
3	MAC-osoitetarra.
4	<i>Dell Wireless Adapter 1000 -asennusopas</i>

4. Kiinnitä MAC-osoitetarra tulostimen takaosaan.

5. Työnnä sovitinta tulostimen takaosaan, kunnes se *napsahtaa* paikalleen.

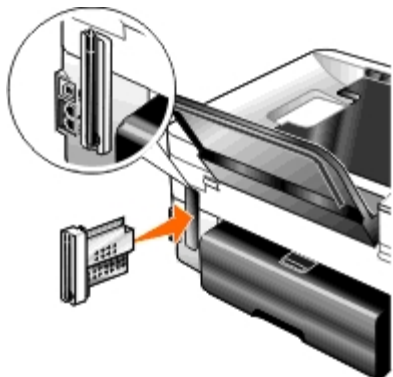

Olet nyt valmis määrittämään sovittimen asetukset langatonta verkkokäyttöä varten.

Langattoman tulostinsovittimen asetusten määrittäminen

1. Kytke tulostimen virtajohto pistorasiaan.

2. Paina **virtanäppäintä**.

Käyttöpaneelissa näkyy kolmen sekunnin ajan ilmoitus Langaton sovitin havaittu.

3. Jos tulostinta käytetään uudessa Dell-tietokoneessa, siirry kohtaan [vaihe 8](#).

Jos tulostinta käytetään aiemmin hankitussa tietokoneessa, siirry seuraavaan vaiheeseen.

4. Tarkista, että tietokone on käynnistetty, ja aseta *Ohjaimet ja apuohjelmat* -CD-levy tietokoneeseen.

5. Valitse **Langattoman verkon avulla** ja valitse sitten **Seuraava**.
6. Valitse **Hyväksyn tämän käyttöoikeussopimuksen ehdot** ja valitse sitten **Seuraava**.
7. Lue palomuurin poikkeuksia koskevat tiedot ja valitse **Seuraava**.
8. Kytke USB-kaapeli tulostimen takana olevaan porttiin ja tietokoneen takana olevaan porttiin.
9. Valitse **Määritä langattoman tulostinsovittimen asetukset** -valintaikkunassa **Luo tulostimen langattomat asetukset tai muuta niitä** ja valitse sitten **Seuraava**.

Seuraa näytön ohjeita. Lisätietoja sovittimen asetusten määrittämisestä verkkokäyttöä varten on kohdassa [Sovittimen asetusten määrittäminen Langattomat verkkoasetukset -apuohjelman avulla](#).

 **HUOMAUTUS:** Saatat tarvita sen langattoman verkon verkkonimen (SSID) ja suojausasetukset, johon tulostin halutaan yhdistää, jotta tämä ohjattu toiminto saadaan tehtyä valmiiksi. Lisätietoja saa langattoman verkon pääkäyttäjältä tai verkon käyttöohjeista.

Tulostimen liittäminen suoraan tietokoneeseen.



 **HUOMAUTUS:** Jotta seuraavat vaiheet voi tehdä, tulostimen pitää olla jo yhteydessä tietokoneeseen tai reitittimeen langattoman verkon välityksellä.

1. Tarkista, että tietokone on käynnistetty, ja aseta *Ohjaimet ja apuohjelmat* -CD-levy tietokoneeseen.
2. Valitse **Langattoman verkon avulla** ja valitse sitten **Seuraava**.
3. Valitse **Hyväksyn tämän käyttöoikeussopimuksen ehdot** ja valitse sitten **Seuraava**.
4. Lue palomuurin poikkeuksia koskevat tiedot ja valitse **Seuraava**.
5. Valitse **Määritä langattoman tulostinsovittimen asetukset** -valintaikkunassa **Säilytä tulostimen nykyiset langattomat asetukset** ja valitse sitten **Seuraava**.
6. Valitse portti tai kirjoita IP-osoite manuaalisesti, ja noudata sitten näytön ohjeita.

Sovittimen asetusten määrittäminen Langattomat verkkoasetukset -apuohjelman avulla

Asetusten määrittämisen esittely

Jotta sovittimen asetukset voi määrittää Langattomat verkkoasetukset -apuohjelmalla, tulostin, johon sovitin on asennettu, kytketään tietokoneeseen USB-kaapelilla ja *Ohjaimet ja apuohjelmat* -CD käynnistetään.

Langattoman sovittimen asetuksia voi muuttaa asennuksen jälkeen ilman CD-levyä. Käynnistä Langattomat verkkoasetukset -

apuohjelma.

Windows Vistassa:

1. Valitse  **Ohjelmat**.
2. Valitse **Dell-tulostimet**.
3. Valitse **Dell AIO Printer 948**.
4. Valitse **Langattomat verkkoasetukset -apuohjelma**.

Windows XP ja Windows 2000:

1. Valitse **Käynnistä® Ohjelmat** tai **Kaikki ohjelmat® Dell-tulostimet® Dell AIO Printer 948**.
2. Valitse **Langattomat verkkoasetukset -apuohjelma**.

Langattomat asetukset -apuohjelma opastaa asetusten määrittämisen läpi vaihe vaiheelta. Ohjattu toiminto havaitsee langattoman verkon asetukset automaattisesti tai mahdollistaa verkkokokoonpanoasetusten syöttämisen käsin.

Tarkista ennen sovittimen asetusten määrittämistä, että tulostin on otettu oikein käyttöön:

- Sovitin on asennettu oikein tulostimeen.
- Värikasetit on asennettu oikein.
- Tulostimeen on lisätty paperia.
- USB-kaapeli on liitetty sekä tulostimeen että tietokoneeseen.
- Tulostimeen on kytketty virta ja se on valmis asennettavaksi.

Käytettävissä olevan langattoman verkkokokoonpanon käyttäminen

1. Valitse **Alueelta löytyneet langattomat verkot** -näytön luettelosta asianmukainen **Verkkonimi (SSID)** ja valitse sitten **Seuraava**-painike.
2. Varmista, että asetukset ovat oikein, tarkistamalla jokainen verkkoasetus **Ota langattomat asetukset käyttöön ja tarkista ne** -näytössä, ja ota asetukset sitten käyttöön valitsemalla **Seuraava**-painike.



HUOMAUTUS: Kun valitset **Seuraava**, asetusohjelma tarkistaa langattoman tiedonsiirron tulostimen kanssa. Tarkistusmenettelyyn voi kulua jopa 120 sekuntia.

3. Tarkista, että sovitin saa yhteyden verkkoon. Lisätietoja on kohdassa [Verkkoyhteyden tarkistaminen](#).

Toisen langattoman verkon kokoonpanon kirjoittaminen

1. Valitse **Alueelta löytyneet langattomat verkot** -näytössä **Haluan syöttää toisen kokoonpanon** ja valitse sitten **Seuraava**-painike.
2. Jos **SSID-verkkonimi**, jota haluat käyttää, on käytettävissä, valitse se luettelosta ja valitse sitten **Seuraava**.

Jos SSID-verkkonimi ei ole käytettävissä

- a. Valitse **Haluan syöttää toisen verkkonimen** ja valitse sitten **Seuraava**.

- b. Kirjoita **Verkkonimi (SSID)**.
- c. Valitse asianmukainen **Kanava** avattavasta luettelosta. (Oletusarvo on **Automaattinen**.)
- d. Valitse **Langaton tila**.
 - Valitse *infrastruktuuritilassa* **Ota yhteys olemassa olevaan verkkoon langattoman reitittimen välityksellä (infrastruktuuritila) - tyyppinen** ja valitse sitten **Seuraava**.

Lisää asennusohjeita on kohdassa [Sovittimen asetusten määrittäminen manuaalisesti infrastruktuuritilassa](#).
 - Valitse *Ad-Hoc-tilaa* varten **Ota yhteys muihin tietokoneisiin suoraan ilman langatonta reititintä (Ad-Hoc-tila)** ja valitse sitten **Seuraava**.

Lisää asennusohjeita on kohdassa [Sovittimen asetusten määrittäminen manuaalisesti Ad-Hoc-tilassa](#).
3. Valitse asianmukainen suojaustapa ja valitse **Seuraava**. Jos suojausta ei havaittu, siirry kohtaan [vaihe 5](#).
4. Kirjoita verkon suojausavaimet ja valitse **Seuraava**.
5. Varmista, että asetukset ovat oikein, tarkistamalla jokainen verkkoasetus **Ota langattomat asetukset käyttöön ja tarkista ne** -näytössä, ja ota asetukset sitten käyttöön valitsemalla **Seuraava**-painike.
 **HUOMAUTUS:** Kun valitset **Seuraava**, asetusohjelma tarkistaa langattoman tiedonsiirron tulostimen kanssa. Tarkistusmenettelyyn voi kulua jopa 120 sekuntia.
6. Tarkista, että sovitin saa yhteyden verkkoon. Lisätietoja on kohdassa [Verkkoyhteyden tarkistaminen](#).

Sovittimen asetusten määrittäminen manuaalisesti infrastruktuuritilassa

Sovittimen asetusten määrittämisen vaiheet infrastruktuuritilassa vaihtelevat valittujen suojausmääritysten perusteella.

- *Jos et halua laisinkaan suojausta*
 1. Valitse **Langattomat suojausasetukset** -näytössä **Ei suojausta** ja valitse sitten **Seuraava**.
 2. Varmista, että asetukset ovat oikein, tarkistamalla jokainen verkkoasetus **Ota langattomat asetukset käyttöön ja tarkista ne** -näytössä, ja ota asetukset sitten käyttöön valitsemalla **Seuraava**-painike.
 3. Tarkista, että sovitin saa yhteyden verkkoon. Lisätietoja on kohdassa [Verkkoyhteyden tarkistaminen](#).
- *Jos haluat käyttää WEP-suojausta (Wired Equivalent Privacy)*
 1. Valitse **Langattomat suojausasetukset** -näytössä **WEP (Wired Equivalent Privacy)** ja valitse sitten **Seuraava**.

WEP-suojaustiedot-näyttö tulee näkyviin.
 2. Kirjoita asianmukainen **Verkkoavain** ja valitse sitten **Seuraava**-painike.
 3. Varmista, että asetukset ovat oikein, tarkistamalla jokainen verkkoasetus **Ota langattomat asetukset käyttöön ja tarkista ne** -näytössä, ja ota asetukset sitten käyttöön valitsemalla **Seuraava**-painike.
 4. Tarkista, että sovitin saa yhteyden verkkoon. Lisätietoja on kohdassa [Verkkoyhteyden tarkistaminen](#).

- *Jos haluat käyttää WPA-suojausta (Wi-Fi Protected Access)*
 1. Valitse **Langattomat suojausasetukset** -näytössä **WPA (Wi-Fi Protected Access)** ja valitse sitten **Seuraava**.
WPA-suojautiedot-näyttö tulee näkyviin.
 2. Kirjoita asianmukainen **WPA-verkkoavain** ja valitse sitten **Seuraava**.
 3. Varmista, että asetukset ovat oikein, tarkistamalla jokainen verkkoasetus **Ota langattomat asetukset käyttöön ja tarkista ne** -näytössä, ja ota asetukset sitten käyttöön valitsemalla **Seuraava**-painike.
 4. Tarkista, että sovitin saa yhteyden verkkoon. Lisätietoja on kohdassa [Verkkoyhteyden tarkistaminen](#).
- *Jos haluat ottaa yhteyden vain käyttöpisteisiin, jotka tukevat WPA2-suojausta*
 1. Valitse **Langattomat suojausasetukset** -näytössä **WPA (Wi-Fi Protected Access)** ja valitse sitten **WPA-lisäasetukset**.
WPA-lisäasetukset -valintaikkuna avautuu.
 2. Valitse **Käytä vain WPA2-vahvistusta** -valintaruutu ja valitse sitten **OK**.
Palaat **Langattomat suojausasetukset** -näyttöön.
 3. Valitse **Seuraava**.
 4. Kirjoita asianmukainen **WPA-verkkoavain** ja valitse sitten **Seuraava**.
 5. Varmista, että asetukset ovat oikein, tarkistamalla jokainen verkkoasetus **Ota langattomat asetukset käyttöön ja tarkista ne** -näytössä, ja ota asetukset sitten käyttöön valitsemalla **Seuraava**-painike.
 6. Tarkista, että sovitin saa yhteyden verkkoon. Lisätietoja on kohdassa [Verkkoyhteyden tarkistaminen](#).

Sovittimen asetusten määrittäminen manuaalisesti Ad-Hoc-tilassa

Sovittimen asetusten määrittämisen vaiheet Ad-Hoc-tilassa vaihtelevat valittujen suojausmääritysten perusteella. Ad-Hoc-tilassa on vähemmän suojausvaihtoehtoja kuin infrastruktuuritilassa.

- *Jos et halua laisinkaan suojausta*
 1. Valitse **Langattomat suojausasetukset** -näytössä **Ei suojausta** ja valitse sitten **Seuraava**.
 2. Varmista, että asetukset ovat oikein, tarkistamalla jokainen verkkoasetus **Ota langattomat asetukset käyttöön ja tarkista ne** -näytössä, ja ota asetukset sitten käyttöön valitsemalla **Seuraava**-painike.
 3. Tarkista, että sovitin saa yhteyden verkkoon. Lisätietoja on kohdassa [Verkkoyhteyden tarkistaminen](#).
- *Jos haluat käyttää WEP-suojausta (Wired Equivalent Privacy)*
 1. Valitse **Langattomat suojausasetukset** -näytössä **WEP (Wired Equivalent Privacy)** ja valitse sitten **Seuraava**.
 2. Kirjoita asianmukainen **Verkkoavain**.
 3. Jos verkkoavaimia on useita, valitse **Verkko edellyttää useita verkkoavaimia** -valintaruutu ja kirjoita sitten muut verkkoavaimet.
 4. Valitse **Seuraava**.

5. Varmista, että asetukset ovat oikein, tarkistamalla jokainen verkkoasetus **Ota langattomat asetukset käyttöön ja tarkista ne** -näytössä, ja ota asetukset sitten käyttöön valitsemalla **Seuraava**-painike.
6. Tarkista, että sovitin saa yhteyden verkkoon. Lisätietoja on kohdassa [Verkkoyhteyden tarkistaminen](#).

Verkkoyhteyden tarkistaminen

Sovittimen yhteys verkkoon kannattaa tarkistaa ennen tulostinohjelmiston asennuksen valmiiksi saattamista.

- *Jos sovittimen asetusten määrittäminen onnistui ja se näkyy verkossa, jatka tulostinohjelmiston asennusta poistamalla USB-kaapeli ja valitsemalla **Seuraava**.*
- *Jos sovitin ei kyennyt muodostamaan yhteyttä langattomaan verkkoon, kokeile jotakin seuraavista ehdotuksista:*
 - Tarkista, että asetukset ovat oikein, valitsemalla **Näytä asetukset**.
 - Valitse **Haluan muuttaa syöttämiäni asetuksia** ja valitse sitten **Seuraava**-painike.

Päivitä langattomat asetukset seuraamalla näytön ohjeita.
 - Valitse **Siirsin langattoman tulostimen lähemmäksi langatonta reititintä. Haluan kokeilla yhteyden muodostamista uudelleen** ja valitse sitten **Seuraava**-painike.







Käyttöpaneelin valikkojen toiminta

- [Kopiointitila](#)
- [Skannaustila](#)
- [Faksitila](#)
- [Valokuvatila](#)
- [Office-tiedostotila](#)
- [PictBridge-tila](#)
- [Bluetooth-tila](#)
- [Asetustila](#)
- [Huoltotila](#)

Kopiointitila

Päävalikko	Tilan päävalikko
Kopioi	Värikopio
	Kopiot
	Laatu
	Tumma
	Paperin asetukset
	2-puoliset kopiot
	Zoom
	Alkuper. koko
	Alkuperäinen tyyppi

Kopiointitila-valikon asetuksia voi katsoa tai muuttaa seuraavasti:

- Siirry päävalikossa vasemmalla tai oikealla **nuolinäppäimellä**  kohtaan KOPIOI.
- Paina **Valitse**-näppäintä .
- Painele vasenta tai oikeaa **nuolinäppäintä** , kunnes haluttu otsikko näkyy näytössä, ja paina sitten **Valitse**-näppäintä .
- Voit selata valikkovaihtoehtoja vasemmalla ja oikealla **nuolinäppäimellä** .
- Voit tallentaa asetuksen painamalla **Valitse**-näppäintä , kun haluttu asetus on näytössä.

Valikkovaihtoehto:	Toiminnot:
Kopion väri	Väri-, Harmaa- tai Mustavalko-asetuksen valitseminen kopiointia varten. <ul style="list-style-type: none"> • Väri** • Musta
Kopiot	Kopioiden lukumäärän valitseminen (1–99).

Laatu	<p>Kopion laadun valitseminen.</p> <ul style="list-style-type: none"> • Automaattinen* • Vedos • Normaali • Valokuva
Tumma	<p>Voit säätää kirkkausasetusta painamalla ensin Valitse-näppäintä <input checked="" type="checkbox"/> ja sen jälkeen vasenta tai oikeaa nuolinäppäintä .</p>
Paperin asetukset	<p>Paperin syöttöalustalla olevan paperin koon ja lajin valitseminen.</p> <ul style="list-style-type: none"> • Paperikoko <ul style="list-style-type: none"> ◦ 8,5 x 11 tuumaa* ◦ 8,5 x 14 tuumaa ◦ A4 ◦ B5 ◦ A5 ◦ A6 ◦ L ◦ 2L ◦ Hagaki ◦ 3 x 5 tuumaa ◦ 3,5 x 5 tuumaa ◦ 4 x 6 tuumaa ◦ 4 x 8 tuumaa ◦ 5 x 7 tuumaa ◦ 10x15 cm ◦ 10x20 cm ◦ 13x18 cm • Paperilaji <ul style="list-style-type: none"> ◦ Automaattinen tunnistus** ◦ Tavallinen ◦ Painava matta ◦ Valokuva ◦ piirtoheitinkalvo
2-puoliset kopiot	<p>Kopion tyypin valitseminen.</p> <ul style="list-style-type: none"> • Yksipuolinen alkuperäinen, yksipuolinen kopio** • Yksipuolinen alkuperäinen, kaksipuolinen kopio* • Kaksipuolinen alkuperäinen, yksipuolinen kopio* • Kaksipuolinen alkuperäinen, kaksipuolinen kopio*
Zoom	<p>Sen määrittäminen, paljonko alkuperäistä asiakirjaa suurennetaan kopiassa.</p> <ul style="list-style-type: none"> • 50 % • 100 %* • 150 % • 200 % • Mukautettu % • Sovita sivulle • 2x2 juliste • 3x3 juliste • 4x4 juliste
Alkuper. koko	<p>Alkuperäisen kopioitavan asiakirjan koon valitseminen.</p> <ul style="list-style-type: none"> • Automaattinen* • 8,5 x 11 tuumaa • 2,25 x 3,25 tuumaa • 3 x 5 tuumaa • 3,5 x 5 tuumaa • 4 x 6 tuumaa







	<ul style="list-style-type: none"> • 4 x 8 tuumaa • 5 x 7 tuumaa • 8 x 10 tuumaa • L • 2L • Hagaki • A6 • A5 • B5 • A4 • 60x80 mm • 9x13 cm • 10x15 cm • 10x20 cm • 13x18 cm • 20x25 cm
Alkuperäinen tyyppi	Alkuperäisen kopioitavan asiakirjan tyyppin valitseminen. <ul style="list-style-type: none"> • Teksti/grafiikka** • Vain teksti • Valokuva
*Tehdasasetus/käyttäjän valitsema nykyinen asetus	

Skannaustila

Skannaustila-valikko on käytettävissä vain, jos tulostin on kytketty tietokoneeseen tai verkkosovittimeen.

Päävalikko	Tilan päävalikko
Skannaa	Skannausväri
	Skannaa tietokoneeseen
	Skannaa tallennuslaitteeseen
	Laatu
	Alkuperäinen koko

Skannaustilan valikkoasetusten katsominen tai muuttaminen:

1. Siirry päävalikossa vasemmalla tai oikealla **nuolinäppäimellä**  kohtaan SKANNAA.
2. Paina **Valitse**-näppäintä .
3. Painele vasenta tai oikeaa **nuolinäppäintä** , kunnes haluttu otsikko näkyy näytössä, ja paina sitten **Valitse**-näppäintä .
4. Voit selata valikkovaihtoehtoja vasemmalla ja oikealla **nuolinäppäimellä** .
5. Voit tallentaa asetuksen painamalla **Valitse**-näppäintä , kun haluttu asetus on näytössä.

Valikkovaihtoehto:	Toiminnot:
Skannausväri	Väri-, Harmaa- tai Mustavalko-asetuksen valitseminen kopiointia varten.

	<ul style="list-style-type: none"> • Väri** • Musta
Skannaa tietokoneeseen	<ul style="list-style-type: none"> • <i>Jos tulostin on kytketty paikallisesti:</i> <p>Valitse vasemmalla ja oikealla nuolinäppäimellä <> sovellus, johon haluat lähettää skannatun kuvan tai asiakirjan.</p> <ul style="list-style-type: none"> • <i>Jos tulostin on liitetty verkkoon:</i> <p>Selaa verkon tietokoneita vasemmalla ja oikealla nuolinäppäimellä <> ja siirry kyseisen tietokoneen sovellusluetteloon painamalla Valitse-näppäintä <input checked="" type="checkbox"/>.</p> <p>HUOMAUTUS: Jos tietokone, johon lähetät skannatut kuvat tai asiakirjat, vaatii PIN-koodia, sinua pyydetään kirjoittamaan PIN-koodi, ennen kuin skannaus alkaa. Lisätietoja skannaamisesta verkon välityksellä on kohdassa Asiakirjan tai valokuvan skannaaminen verkon kautta.</p>
Skannaa tallennuslaitteeseen	Skannaustasolla tai asiakirjansyöttölaitteessa olevien asiakirjojen tai kuvien tallentaminen automaattisesti tulostimeen asetettuun muistikorttiin tai USB-asemaan.
Laatu	Alkuperäisen asiakirjan tai kuvan skannaustarkkuuden valitseminen. <ul style="list-style-type: none"> • Automaattinen* • 75 dpi • 150 dpi • 300 dpi • 600 dpi
Alkuperäinen koko	Alkuperäisen skannattavan asiakirjan koon valitseminen. <ul style="list-style-type: none"> • Automaattinen tunnistus** • 8,5 x 11 tuumaa • 2,25 x 3,25 tuumaa • 3 x 5 tuumaa • 3,5 x 5 tuumaa • 4 x 6 tuumaa • 4 x 8 tuumaa • 5 x 7 tuumaa • 8 x 10 tuumaa • L • 2L • Hagaki • A6 • A5 • B5 • A4 • 60x80 cm • 9x13 cm • 10x15 cm • 10x20 cm • 13x18 cm • 20x25 cm
*Tehtasasetus/käyttäjän valitsema nykyinen asetus	







Faksitila

Päävalikko	Tilan päävalikko	Tilan alivalikko	Tilan alivalikko
Faksaa	Faksin väri	Mustavalko*	

	Väri	
Puhelinluettelo	Näytä	
	Lisää	
	Poista	
	Muokkaa	
	Tulosta	
Valinta luuri paikallaan		
Ajoita faksi	Viivytys	
	Katso jonossa olevia	
Laatu	Vakio	
	Hieno	
	Erittäin hieno	
	Ultrahieno	
Tumma		
Faksiasetukset	Raportit	Aktiviteettiraportti
		Vahvistus
		Tulosta raportit
	Soitto ja vastaus	Automaattivastaus
		Soittoäänen voimakkuus
		Vastaa faksiin
		Tunnistesoitto
		Faksin välitys
		Soittajan numero -palvelun tunnuskuvio
	Faksitulostus	Paperin asetukset
		Sovita faksi sivulle
		Faksin alatunniste
		2-puolinen faksitulostus
	Valitseminen ja lähettäminen	Oma faksinumero
		Oma faksinimi
		Valintamenetelmä
		Uudelleenvalintayritysten väli
		Uudelleenvalintayritysten määrä
		Valinnan etuliite
		Valintaäänien voimakkuus
		Skannaa
		Enimmäisnopeus
		Faksin automaattinen muunto
		Virheenkorjaus
	Faksiesto	Käyttöön/pois
		Lisää

			Poista
			Muokkaa
			Tulosta
			Estä tunnuksettomat soitot

Faksitila-valikon asetuksia voi katsoa tai muuttaa seuraavasti:

1. Siirry päävalikossa vasemmalla tai oikealla **nuolinäppäimellä**  kohtaan **FAKSAA**.
2. Paina **Valitse**-näppäintä .
3. Näytössä pyydetään puhelinnumeroa. Paina **Valitse**-näppäintä .
4. Paina oikeaa **nuolinäppäintä** , kunnes haluttu otsikko näkyy näytössä, ja paina sitten **Valitse**-näppäintä .
5. Voit selata valikkovaihtoehtoja vasemmalla ja oikealla **nuolinäppäimellä** .
6. Voit tallentaa asetuksen tai siirtyä alivalikkoon painamalla **Valitse**-näppäintä , kun haluttu asetus on näytössä.

Jotta faksaus toimii oikein:

- Tulostimen FAX-liittimen (i – alaliitin) on oltava liitettynä aktiiviseen puhelinlinjaan. Asentamisesta on tietoja kohdassa [Tulostimen liittäminen ulkoisiin laitteisiin](#).



HUOMAUTUS: DSL- (digital subscriber line) tai ISDN-linjalla (integrated signature digital network) voi faksata vain hankkimalla digitaalisen linjasuodattimen. Lisätietoja saa Internet-palveluntuottajalta.



- Jos lähetät faksin sovelluksesta, tulostimen pitää olla kytketty tietokoneeseen USB-kaapelilla.

Valikkovaihtoehto:	Toiminnot:
Faksin väri	Sen valitseminen, onko faksi värillinen vai mustavalkoinen. <ul style="list-style-type: none"> • Mustavalko* • Väri
Puhelinluettelo	Puhelinluettelossa tehtävän toiminnon määrittäminen. <ul style="list-style-type: none"> • Näytä • Lisää • Poista • Muokkaa • Tulosta Lisätietoja puhelinluettelosta on kohdassa Pikavalinnan käyttäminen .
Valinta luuri paikallaan	Jos haluat, että tulostin katkaisee puhelun, paina Valitse -näppäintä  .
Ajoita faksi	Faksin lähettäminen ajoitettuna tai lähetystä odottavien faksien katsominen. <ul style="list-style-type: none"> • Viivytys • Katso jonossa olevia
Laatu	Lähetettävän faksin laadun (tarkkuuden) määrittäminen. <ul style="list-style-type: none"> • Vakio** • Hieno • Erittäin hieno

	<ul style="list-style-type: none"> • Ultrahieno
Tumma	Määritä tummuusasetus vasemmalla ja oikealla nuolinäppäimellä  . Tummuusasetus on oletusarvossa, kun tähti (*) on keskellä palkkia.
Faksiasetukset	<p>Tulostimen faksiasetusten erinäisten asetusominaisuuksien määrittäminen.</p> <ul style="list-style-type: none"> • Raportit • Soitto ja vastaus • Faksitulostus • Valitseminen ja lähettäminen • Faksiesto
* Tehdasasetus/käyttäjän valitsema nykyinen asetus	

Faksiasetukset-valikko

Faksiasetukset-otsikossa valittu vaihtoehto ohjaa näytössä näytettyjä asetuksia.



1. Voit siirtyä **Faksiasetukset**-valikon vaihtoehtoihin vasemmalla tai oikealla **nuolinäppäimellä** .
2. Paina **Valitse**-näppäintä .

Faksiasetukset-valikko

Valikkovaihtoehto:	Toiminnot:
Raportit	<p>Sen raporttilajin määrittäminen, jonka tulostusasetukset halutaan määrittää.</p> <ul style="list-style-type: none"> • Aktiviteettiraportti • Vahvistus • Tulosta raportit <p>Raportit-otsikon alaisista asetuksista on lisätietoja kohdassa Faksaamisen lisäasetukset.</p>
Soitto ja vastaus	<p>Tulostimen faksiasetusten erinäisten soitto- ja vastaustoimintojen määrittäminen.</p> <ul style="list-style-type: none"> • Automaattivastaus • Soittoäänen voimakkuus • Vastaa faksiin • Tunnistesoitto • Faksin välitys • Soittajan numero -palvelun tunnuskuvio <p>Soitto ja vastaus -otsikon alaisista asetuksista on lisätietoja kohdassa Faksaamisen lisäasetukset.</p>
Faksitulostus	<p>Faksien tulostusasetusten määrittäminen.</p> <ul style="list-style-type: none"> • Paperin asetukset • Sovita faksi sivulle • Faksin alatunniste • Kaksipuolinen faksitulostus <p>Faksitulostus-otsikon alaisista asetuksista on lisätietoja kohdassa Faksaamisen lisäasetukset.</p>
Valitseminen ja lähettäminen	<p>Erinäisten faksilähetysasetusten määrittäminen.</p> <ul style="list-style-type: none"> • Oma faksinumero – Kirjoita oma faksinumerosi numeronäppäimillä. Tätä numeroa käytetään faksin alatunnisteessa. • Oma faksinimi – Kirjoita oma faksinimesi numeronäppäimillä. Tätä nimeä käytetään faksin alatunnisteessa. • Valintamenetelmä • Uudelleenvalintayritysten väli • Uudelleenvalintayritysten määrä • Valinnan etuliite • Valintaaänen voimakkuus

	<p>Skannaa</p> <ul style="list-style-type: none"> • Enimmäisnopeus • Faksin automaattinen muunto • Virheenkorjaus <p>Valitseminen ja lähettäminen -otsikon alaisista asetuksista on lisätietoja kohdassa Faksaamisen lisäasetukset.</p>
Faksiesto	<p>Sellaisten numeroiden lisääminen tai poistaminen, joista tulevat faksit halutaan estää.</p> <ul style="list-style-type: none"> • Käyttöön/pois • Lisää • Poista • Muokkaa • Tulosta • Estä tunnuksettomat soitot <p>Faksin esto -otsikon alaisista asetuksista on lisätietoja kohdassa Faksaamisen lisäasetukset.</p>

Faksaamisen lisäasetukset

1. Voit selata asetuksia vasemmalla ja oikealla **nuolinäppäimellä** .
2. Voit tallentaa asetuksen painamalla **Valitse**-näppäintä , kun haluttu asetus on näytössä.

Faksaamisen lisäasetukset

Valikkovaihtoehto:	Toiminnot:
Aktiviteettiraportti	<p>Sen valitseminen, milloin faksin aktiviteettiraportti tulostetaan.</p> <ul style="list-style-type: none"> • Pyynnöstä* • 40 faksin jälkeen
Vahvistus	<p>Sen valitseminen, miten usein faksivahvistus tulostetaan.</p> <ul style="list-style-type: none"> • Virhetilanteessa* • Ei käytössä • Tulosta kaikista
Tulosta raportit	<p>Tulostettavan raportin tai lokin määrittäminen.</p> <ul style="list-style-type: none"> • Aktiviteettiraportti • Lähetysloki • Vastaanottoloki • Asetusluettelo
Automaattivastaus	<p>Automaattivastaus-asetusten määrittäminen.</p> <ul style="list-style-type: none"> • Käytössä** • Ajast. • Ei käytössä
Soittoäänen voimakkuus	<p>Tulostimen sisäisen kaiuttimen soittoäänen voimakkuuden määrittäminen.</p> <ul style="list-style-type: none"> • Ei käytössä • Matala** • Korkea
Vastaa faksiin	<p>Sen määrittäminen, kuinka monta kertaa puhelimen halutaan soivan, ennen kuin tulostin vastaa faksiin ollessaan Automaattivastaus-tilassa.</p> <ul style="list-style-type: none"> • 1 soiton jälkeen • 2 soiton jälkeen

	<ul style="list-style-type: none"> • 3 soiton jälkeen* • 5 soiton jälkeen <p>HUOMAUTUS: Jotta faksiestoa voi käyttää, valittuna on oltava vähintään kaksi soittoa.</p>
Tunnistesoitto	<p>Sellaisen soiton määrittäminen, jolla saapuviin puheluihin tulostin vastaa pelkästään. Jos valittuna on Mikä tahansa, tulostin vastaa kaikkiin saapuviin puheluihin.</p> <ul style="list-style-type: none"> • Yksi* • Kaksois • Kolmois • Mikä tahansa
Faksin välitys	<p>Sen määrittäminen, halutaanko saapuvat faksit välittää toiseen faksinumeroon.</p> <ul style="list-style-type: none"> • Ei käytössä* • Välitä • Tulosta ja välitä
Soittajan numero - palvelun tunnuskuvio	<p>Käytettävän Soittajan numero -palvelun tunnuskuvion määrittäminen.</p> <ul style="list-style-type: none"> • Kuvio 1* • Soittokuvio 2 • Kuvio n <p>HUOMAUTUS: Kuvioiden lukumäärä määräytyy maavalinnan perusteella.</p>
Paperin asetukset	<p>Paperin syöttöalustalla olevan paperin koon ja lajin valitseminen.</p> <ul style="list-style-type: none"> • Paperikoko <ul style="list-style-type: none"> ◦ 8,5 x 11 tuumaa* ◦ 8,5 x 14 tuumaa ◦ A4 ◦ B5 ◦ A5 ◦ A6 ◦ L ◦ 2L ◦ Hagaki ◦ 3 x 5 tuumaa ◦ 3,5 x 5 tuumaa ◦ 4 x 6 tuumaa ◦ 4 x 8 tuumaa ◦ 5 x 7 tuumaa ◦ 10x15 cm ◦ 10x20 cm ◦ 13x18 cm • Paperilaji <ul style="list-style-type: none"> ◦ Automaattinen tunnistus** ◦ Tavallinen ◦ Painava matta ◦ Valokuva ◦ piirtoheitinkalvo
Sovita faksi sivulle	<p>Sen määrittäminen, halutaanko ylikokoiset faksit skaalata siten, että ne sopivat paperin syöttöalustalla olevalle paperille.</p> <ul style="list-style-type: none"> • Sovita sivulle** • Käytä kaksi sivua
Faksin alatunniste	<p>Sen määrittäminen, halutaanko jokaisen vastaanotetun faksin alareunaan Aika/Päivämäärä/Sivunumero/Järjestelmän tunniste.</p> <ul style="list-style-type: none"> • Käytössä** • Ei käytössä

Kaksipuolinen faksitulostus	<p>Sen määrittäminen, miten faksi tulostetaan.</p> <ul style="list-style-type: none"> • Kaksipuolinen • Yksipuolinen
Valintamenetelmä	<p>Tulostimen numeronvalintamenetelmän määrittäminen.</p> <ul style="list-style-type: none"> • Äänitaajuus* • Pulssi • Vaihteen takana
Uudelleenvalintayritysten väli	<p>Sen määrittäminen, kuinka kauan tulostimen tulee odottaa, ennen kuin epäonnistunut faksi yritetään lähettää uudelleen.</p> <ul style="list-style-type: none"> • 1 minuutti • 2 minuuttia* • 3 minuuttia • 4 minuuttia • 5 minuuttia • 6 minuuttia • 7 minuuttia • 8 minuuttia
Uudelleenvalintayritysten määrä	<p>Sen määrittäminen, kuinka monta kertaa tulostin yrittää lähettää epäonnistuneen faksin uudelleen.</p> <ul style="list-style-type: none"> • Kerran • Kerran • 2 kertaa • 3 kertaa* • 4 kertaa • 5 kertaa
Valinnan etuliite	<p>Kunkin valitun numeron alkuun lisättävän, enintään kahdeksan numeron pituisen etuliitteen määrittäminen.</p> <p>HUOMAUTUS: Etuliitteen jälkeen lisätään automaattisesti tauko, kun numero valitaan.</p> <p>Jos etuliitettä ei ole määritetty:</p> <ul style="list-style-type: none"> • Ei mitään* • Luo <p>Jos etuliite on määritetty:</p> <ul style="list-style-type: none"> • Nykyinen etuliite tulee näkyviin • ei mitään
Valintääänen voimakkuus	<p>Valinnan äänenvoimakkuuden määrittäminen.</p> <ul style="list-style-type: none"> • Ei käytössä • Matala** • Korkea
Skannaa	<p>Sen määrittäminen, halutaanko alkuperäinen asiakirja skannata muistiin ennen faksinumeron valitsemista vai sen jälkeen.</p> <ul style="list-style-type: none"> • Ennen valintaa* • Soiton jälkeen
Enimmäisnopeus	<p>Faksin enimmäislähetysnopeuden määrittäminen.</p> <ul style="list-style-type: none"> • 2400 • 4800 • 7200

	<ul style="list-style-type: none"> • 9600 • 12000 • 14400 • 16800 • 19200 • 21600 • 24000 • 26400 • 28800 • 31200 • 33600*
Faksin automaattinen muunto	<p>Faksin automaattinen muunto -toiminnon ottaminen käyttöön tai poistaminen käytöstä. Jos faksaat tarkkoja asiakirjoja faksilaitteeseen, joka pystyy tulostamaan vain vähemmän tarkkoja asiakirjoja, tulostin muuntaa tarkkuuden automaattisesti vastaanottavan faksilaitteen mukaiseksi.</p> <ul style="list-style-type: none"> • Käytössä** • Ei käytössä
Virheenkorjaus	<p>Sen määrittäminen, halutaanko virheenkorjaus käyttöön vai ei.</p> <ul style="list-style-type: none"> • Käytössä** • Ei käytössä
Käyttöön/pois	<p>Faksieston ottaminen käyttöön tai poistaminen käytöstä.</p> <ul style="list-style-type: none"> • Käytössä • Ei käytössä*
Estä tunnuksettomat soitot	<p>Tunnuksettomien faksien estämisen ottaminen käyttöön tai poistaminen käytöstä.</p> <ul style="list-style-type: none"> • Käytössä • Ei käytössä*
<p>* Tehdasasetus/käyttäjän valitsema nykyinen asetus</p>	

Valokuvatila

Valokuvatila on käytettävissä vain, kun tulostimeen on asetettu muistikortti tai jos PictBridge-porttiin on kytketty USB-asema tai PictBridge-yhteensopiva digitaalikamera.



Päävalikko	Tilan päävalikko
Valokuva	Valitse tietokone
	Vedosarkki
	Tulosta DPOF-valinta
	Valokuvan väri
	Automaattinen parannus
	Tallenna valokuvat
	Tulosta kuvat
	Valokuvan koko
	Paperin asetukset
	Laatu

Valokuvatila-valikon asetuksia voi katsoa tai muuttaa seuraavasti:

1. Aseta muistikortti muistikorttipaikkaan tai USB-asema PictBridge-porttiin.





MUISTUTUS: Älä irrota muistikorttia tai USB-asemaa äläkä kosketa tulostinta muistikortin tai USB-aseman läheltä, kun näitä laitteita luetaan, niihin kirjoitetaan tai niistä tulostetaan. Tiedot voivat tällöin vioittua.

2. Jos muistikortissa tai USB-asemassa on vain asiakirjoja, näytön tekstiksi vaihtuu automaattisesti VALOKUVA. Painele vasenta tai oikeaa **nuolinäppäintä** , kunnes haluttu otsikko näkyy näytössä, ja paina sitten **Valitse**-näppäintä.

Jos muistikortissa tai USB-asemassa on sekä asiakirjoja että valokuvia, tulostin kysyy, mitä tiedostoja tulostetaan. Siirry vasemmalla tai oikealla **nuolinäppäimellä**  kohtaan Valokuvat ja paina **Valitse**-näppäintä .

3. Voit selata valikkovaihtoehtoja vasemmalla ja oikealla **nuolinäppäimellä** .

4. Voit tallentaa asetuksen painamalla **Valitse**-näppäintä , kun haluttu asetusta on näytössä.

Valikkovaihtoehto:	Toiminnot:
Valitse tietokone	Sen tietokoneen valitseminen, johon valokuvat lähetetään. Toiminto on käytettävissä vain, kun tulostin on liitetty verkkoon ja on vastaanottanut luettelon tietokoneista, jotka tukevat verkkotallennusyhteyttä.
Vedosarkki	Valokuvien tulostamisen hallinta vedosarkin avulla. <ul style="list-style-type: none"> • Valitse Tulosta vedosarkki -alivalikosta nuolinäppäimillä  jokin seuraavista asetuksista: <ul style="list-style-type: none"> ◦ Kaikki ◦ Viimeisimmät 25 ◦ Päivämääräalue • Aloita vedosarkin skannaaminen painamalla Skannaa vedosarkki -alivalikossa Aloita-näppäintä . Lisätietoja on kohdassa Valokuvien tulostaminen vedosarkin avulla.
Tulosta DPOF HUOMAUTUS: Tämä valikkovaihtoehto on käytettävissä vain, kun tulostimeen asetetaan muistikortti, jossa on DPOF (Digital Print Order Format) -kuvia tai kun PictBridge-porttiin liitetään PictBridge-yhteensopiva digitaalikamera, jossa on DPOF-kuvia.	Voit tulostaa kaikki muistikortilla olevat DPOF-kuvat painamalla Aloita -näppäintä  . Lisätietoja on kohdassa Valokuvien tulostaminen PictBridge-yhteensopivasta kamerasta .
Valokuvan väri	Valokuvien värin määrittäminen. <ul style="list-style-type: none"> • Väri** • Mustavalko • Seepia
Automaattinen parannus	Valokuvien laadun parantaminen automaattisesti. <ul style="list-style-type: none"> • Ei käytössä* • Käytössä
Tallenna valokuvat	Voit käynnistää Muistikortin hallinta -sovelluksen tietokoneessa painamalla Aloita -näppäintä  .
Tulosta kuvat	Voit tulostaa kaikki muistikorttiin, USB-asemaan tai PictBridge-yhteensopivaan digitaalikameraan tallennetut kuvat painamalla Valitse -näppäintä  .

<p>Valokuvan koko</p>	<p>Valokuvan koon määrittäminen.</p> <ul style="list-style-type: none"> • 4 x 6 tuumaa* • 5 x 7 tuumaa • 8 x 10 tuumaa • L • 2L • 6x8 cm • 10x15 cm • 13x18 cm • 8,5 x 11 tuumaa • A4 • A5 • B5 • A6 • Hagaki • Lompakko • 3,5 x 5 tuumaa
<p>Paperin asetukset</p>	<p>Paperin syöttöalustalla olevan paperin koon ja lajin määrittäminen.</p> <ul style="list-style-type: none"> • Paperikoko <ul style="list-style-type: none"> ◦ 8,5 x 11 tuumaa* ◦ 8,5 x 14 tuumaa ◦ 4 x 6 tuumaa ◦ A4 ◦ B5 ◦ A5 ◦ A6 ◦ L ◦ 2L ◦ Hagaki ◦ 3 x 5 tuumaa ◦ 3,5 x 5 tuumaa ◦ 4 x 6 tuumaa ◦ 4 x 8 tuumaa ◦ 5 x 7 tuumaa ◦ 10x15 cm ◦ 10x20 cm ◦ 13x18 cm • Paperilaji <ul style="list-style-type: none"> ◦ Automaattinen tunnistus** ◦ Tavallinen ◦ Painava matta ◦ Valokuva ◦ piirtoheitinkalvo
<p>Laatu</p>	<p>Valokuvien laadun asettaminen.</p> <ul style="list-style-type: none"> • Automaattinen* • Vedos • Normaali • Valokuva
<p>* Tehdasasetus/käyttäjän valitsema nykyinen asetus</p>	

Office-tiedostotila

Office-tiedostotila on käytettävissä vain, kun tulostimeen on asetettu muistikortti tai USB-asema, jossa on asiakirjoja.

Tulostin tunnistaa tiedostot, joilla on seuraavat tiedostotunnisteet:



- .doc (Microsoft® Word)
- .xls (Microsoft Excel)
- .ppt (Microsoft PowerPoint®)
- .pdf (Adobe® Portable Document Format)
- .rtf (Rich Text Format)
- .docx (Microsoft Word Open Document Format)
- .xlsx (Microsoft Excel Open Document Format)
- .pptx (Microsoft PowerPoint Open Document Format)
- .wps (Microsoft Works)
- .wpd (Word Perfect).



 **HUOMAUTUS:** Jotta **Office-tiedostotilan** valikkoja voi käyttää, tulostin on liitettävä tietokoneeseen USB-kaapelilla ja tietokoneeseen on asennettava asianmukainen tulostinohjelmisto.



Office-tiedostotilan valikkoasetuksia voi katsoa tai muuttaa seuraavasti:



1. Tarkista, että tulostin on liitetty tietokoneeseen ja että tulostimeen on kytketty virta.
2. Aseta muistikortti muistikorttipaikkaan tai USB-asema PictBridge-porttiin.

 **MUISTUTUS:** Älä irrota muistikorttia tai USB-asemaa äläkä kosketa tulostinta muistikortin tai USB-aseman läheltä, kun näitä laitteita luetaan, niihin kirjoitetaan tai niistä tulostetaan. Tiedot voivat tällöin vioittua.

3. Jos muistikortissa tai USB-asemassa on vain asiakirjoja, näyttö vaihtuu automaattisesti OFFICE-TIEDOSTO-tilaan. Selaa tiedostoja vasemmalla tai oikealla **nuolinäppäimellä**  ja tulosta tiedosto painamalla **Valitse**-näppäintä .

Jos muistikortissa tai USB-asemassa on sekä asiakirjoja että valokuvia, näytössä kysytään, mitä tiedostoja tulostetaan. Siirry vasemmalla tai oikealla **nuolinäppäimellä**  kohtaan **Asiakirjat** ja paina **Valitse**-näppäintä .

4. Painele vasenta tai oikeaa **nuolinäppäintä** , kunnes haluttu otsikko näkyy näytössä, ja paina sitten **Valitse**-näppäintä .





Valikkovaihtoehto:	Toiminnot:
OFFICE-TIEDOSTO	Voit selata USB-asemaan tai muistikorttiin tallennettuja kansioita ja Office-tiedostoja vasemmalla ja oikealla nuolinäppäimellä  . Voit siirtyä kansion sisältöön tai valita tulostettavan tiedoston Valitse -näppäimellä  .

PictBridge-tila

Tulostin siirtyy automaattisesti PictBridge-tilaan, kun siihen kytketään PictBridge-yhteensopiva kamera. Kuvia voi tulostaa kameran ohjainten avulla. Lisätietoja on kohdassa [Valokuvien tulostaminen PictBridge-yhteensopivasta kamerasta](#).

Päävalikko	Tilan päävalikko
-------------------	-------------------------

PictBridge	Paperikoko
	Valokuvan koko
	Asettelu
	Laatu
	Paperilaji

1. Kun tulostin siirtyy PictBridge-tilaan, painele vasenta tai oikeaa **nuolinäppäintä** , kunnes haluttu otsikko näkyy näytössä, ja paina sitten **Valitse**-näppäintä .
2. Voit selata valikkovaihtoehtoja vasemmalla ja oikealla **nuolinäppäimellä** .
3. Voit tallentaa asetuksen painamalla **Valitse**-näppäintä , kun haluttu asetus on näytössä.





Valikkovaihtoehto:	Toiminnot:
Paperikoko	<p>Paperin syöttöalustalle lisätyn paperin koon valitseminen.</p> <ul style="list-style-type: none"> • 8,5 x 11 tuumaa • 8,5 x 14 tuumaa • 4 x 6 tuumaa • A4 • B5 • A5 • A6 • L • 2L • Hagaki • 3 x 5 tuumaa • 3,5 x 5 tuumaa • 4 x 6 tuumaa • 4 x 8 tuumaa • 5 x 7 tuumaa • 10x15 cm • 10x20 cm • 13x18 cm
Valokuvan koko	<p>Tulostettavien valokuvien koon valitseminen.</p> <ul style="list-style-type: none"> • 2,25 x 3,25 tuumaa • 3,5 x 5 tuumaa • 4 x 6 tuumaa* • 5 x 7 tuumaa • 8 x 10 tuumaa • 8 x 11 tuumaa • L • 2L • Hagaki • A6 • A5 • B5 • A4 • 60 x 80 mm • 9 x 13 cm • 10 x 15 cm • 13 x 18 cm • 20 x 25 cm
Asettelu	Tulostettavien valokuvien asettelun määrittäminen tulostettavalla sivulla.

	<ul style="list-style-type: none"> • Automaattinen* • Reunukseton • 1/sivu • 2/sivu • 3/sivu • 4/sivu • 6/sivu • 8/sivu • 16/sivu • 1 keskitetty
Laatu	<p>Tulostettavien valokuvien tulostuslaadun (tarkkuuden) määrittäminen.</p> <ul style="list-style-type: none"> • Automaattinen* • Vedos • Normaali • Valokuva
Paperilaji	<p>Paperin syöttöalustalle lisätyn paperilajin määrittäminen.</p> <ul style="list-style-type: none"> • Automaattinen tunnistus** • Tavallinen • Painava matta • Valokuva • piirtoheitinkalvo
<p>* Tehdasasetus/käyttäjän valitsema nykyinen asetus</p>	

Bluetooth-tila

Kun tulostimen PictBridge-porttiin asetetaan Bluetooth™-sovitin (myydään erikseen), tulostin siirtyy automaattisesti Bluetooth-tilaan.

Päävalikko	Tilan päävalikko
Bluetooth	Ota käyttöön
	Löytäminen
	Tulostimen nimi
	Suojaustaso
	Salausavain
	Tyhjennä laiteluettelo

1. Painele vasenta tai oikeaa **nuolinäppäintä** , kunnes haluttu otsikko näkyy näytössä, ja paina sitten **Valitse**-näppäintä .
2. Voit selata valikkovaihtoehtoja vasemmalla ja oikealla **nuolinäppäimellä** .
3. Voit tallentaa asetuksen painamalla **Valitse**-näppäintä , kun haluttu asetus on näytössä.

Valikkovaihtoehto:	Toiminnot:
Ota käyttöön	Tulostin voi hyväksyä Bluetooth-yhteydet ja antaa USB-Bluetooth-sovittimen muodostaa yhteyden muiden Bluetooth-laitteiden kanssa.







	<ul style="list-style-type: none"> • Ei käytössä • Käytössä**
Löytäminen	<p>Muut Bluetooth-yhteensopivat laitteet voivat havaita tulostimeen liitetyn USB-Bluetooth-sovittimen.</p> <ul style="list-style-type: none"> • Ei käytössä • Käytössä**
Tulostimen nimi	<p>Tulostimen nimi ja palvelukoodi näkyvät näytössä.</p> <p>HUOMAUTUS: Nimi näkyy niiden tulostinten luettelossa, jotka ovat langattomassa <i>Bluetooth</i>-yhteydessä tietokoneeseen.</p>
Suojaustaso	<p>Bluetooth-yhteyden suojausasetusten määrittäminen.</p> <ul style="list-style-type: none"> • Korkea • Matala**
Salausavain	<p>Määritä salausavain. Tämä salausavain on syötettävä ulkoiseen Bluetooth-yhteensopivaan laitteeseen, ennen kuin siitä lähetetään tulostustyö.</p> <p>HUOMAUTUS: Salausavain on määritettävä vain, jos suojaustasoksi on valittu Korkea.</p>
Tyhjennä laiteluettelo	<p>Luettelossa olevien laitteiden nimien poistaminen. Voit tyhjentää laiteluettelon painamalla Valitse-näppäintä <input checked="" type="checkbox"/>. Näkyviin tulee vahvistusilmoitus, ennen kuin luettelo tyhjenetään.</p> <p>HUOMAUTUS: Tämä alivalikko on käytettävissä vain, jos suojaustasoksi on valittu Korkea.</p> <p>HUOMAUTUS: Tulostimeen voi tallentaa enintään kahdeksan ulkoista Bluetooth-yhteensopivaa laitetta. Kun tulostin havaitsee yli kahdeksan laitetta, se laite, jonka käyttämisestä on kulunut eniten aikaa, poistetaan luettelosta.</p>
*Tehtasasetus/käyttäjän valitsema nykyinen asetus	

Asetustila

Päävalikko	Tilan päävalikko	Tilan alivalikko	Tilan alivalikko
Asetukset	Paperin asetukset	Paperikoko	
		Paperilaji	
	Laitteasetukset	Kieli	
		Maa	
		Päivämäärä/aika	
		Isännän faksiasetukset	
		Painikkeen ääni	
		Virransäästö	
		Tyhjennä asetusten aikakatkaisu	
	Oletukset	Valokuvan tulostuskoko	
Valitse oletusasetukset			
Verkkoasetukset	Tulosta asetussivu		
	Langattomat asetukset	Verkkonimi	
		Langattoman signaalin laatu	
		Palauta verkkosovitin tehdasasetuksiin	

	TCP/IP-valikko	Ota käyttöön DHCP
		Aseta IP-osoite/Näytä IP-osoite
		Aseta IP-verkkomaski/Näytä IP-verkkomaski
		Aseta IP-yhdyskäytävä/Näytä IP-yhdyskäytävä
	Verkon aikatieto	

Asetustila-valikkoon pääsee seuraavasti:

1. Siirry päävalikossa vasemmalla tai oikealla **nuolinäppäimellä**  kohtaan **ASETUKSET** ja paina **Valitse**-näppäintä .
2. Painele vasenta tai oikeaa **nuolinäppäintä** , kunnes haluttu otsikko näkyy näytössä, ja paina sitten **Valitse**-näppäintä .
3. Selaa käytössä olevia valikkovaihtoehtoja vasemmalla ja oikealla **nuolinäppäimellä**  ja tallenna asetukset painamalla **Valitse**-näppäintä .

Asetustilan valikko

Valikko:	Toiminnot:
Paperin asetukset	<p>Paperin syöttöalustalla olevan paperin koon ja lajin valitseminen.</p> <ul style="list-style-type: none"> • Paperikoko <ul style="list-style-type: none"> ◦ 8,5 x 11 tuumaa* ◦ 8,5 x 14 tuumaa ◦ A4 ◦ B5 ◦ A5 ◦ A6 ◦ L ◦ 2L ◦ Hagaki ◦ 3 x 5 tuumaa ◦ 3,5 x 5 tuumaa ◦ 4 x 6 tuumaa ◦ 4 x 8 tuumaa ◦ 5 x 7 tuumaa ◦ 10x15 cm ◦ 10x20 cm ◦ 13x18 cm • Paperilaji <ul style="list-style-type: none"> ◦ Automaattinen tunnistus** ◦ Tavallinen ◦ Painava matta ◦ Valokuva ◦ piirtoheitinkalvo
Laitteasetukset	<p>Muutettavien käyttöpaneeliasetusten valitseminen.</p> <ul style="list-style-type: none"> • Kieli • Maa • Päivämäärä/aika • Isännän faksiasetukset • Painikkeen ääni • Virransäätö • Tyhjennä asetusten aikakatkaisu <p>Lisätietoja on kohdassa Laitteasetukset.</p>
Oletukset	Oletusasetusten muuttaminen tehdasasetuksista käyttäjän määrittämiin asetuksiin.

	<ul style="list-style-type: none"> • Valokuvan tulostuskoko • Valitse oletusasetukset <p>Lisätietoja on kohdassa Oletusasetukset.</p>
Verkkoasetukset	<p>Verkkoasetusten määrittäminen.</p> <ul style="list-style-type: none"> • Tulosta asetussivu • Langattomat asetukset • TCP/IP-valikko • Verkon aikatieto <p>Lisätietoja on kohdassa Verkkoasetukset.</p>
* Tehdasasetus/käyttäjän valitsema nykyinen asetus	

Laiteasetukset

Käyttöpaneelin asetuksia voi muuttaa valitsemalla Asetukset-valikosta Laiteasetukset.

Laiteasetukset-valikko

Valikko:	Toiminnot:
Kieli	Kieliasetusten määrittäminen.
Maa	Maa-asetusten määrittäminen.
Päivämäärä/alka	Nykyisen päivämäärän ja kellonajan kirjoittaminen.
Isännän faksiasetukset	<p>Sen määrittäminen, sallitaanko tulostimen faksiasetuksien muuttaminen Tulostinasetukset-apuohjelmalla.</p> <ul style="list-style-type: none"> • Salli** • Estä
Painikkeen ääni	<p>Sen määrittäminen, kuuluuko käyttöpaneelin näppäimistä ääni, kun niitä painetaan.</p> <ul style="list-style-type: none"> • Käytössä** • Ei käytössä
Virransäästö	<p>Sen määrittäminen, kuinka kauan tulostin odottaa ennen siirtymistä virransäästötilaan.</p> <ul style="list-style-type: none"> • Ei koskaan • 60 min kuluttua* • 30 min kuluttua • 10 min kuluttua • Nyt
Tyhjennä asetusten aikakatkaisu	<p>Sen valitseminen, kuinka kauan muutokset ovat voimassa, ennen kuin asetusluettelo palautetaan oletusarvoihin.</p> <ul style="list-style-type: none"> • 2 minuuttia* • Ei koskaan
* Tehdasasetus/käyttäjän valitsema nykyinen asetus	

Oletusasetukset

Käyttöpaneelin oletusasetukset voi määrittää valitsemalla Asetukset-valikosta Oletukset.

Oletukset-valikko

Valikko:	Toiminnot:
Valokuvan tulostuskoko	Valokuvan koon määrittäminen.

Valitse oletusasetukset	Sen määrittäminen, mitä asetuksia tulostimessa käytetään. <ul style="list-style-type: none"> Nykyiset asetukset Tehdasasetus
-------------------------	--

Verkkoasetukset

Verkkoasetukset voi määrittää valitsemalla Asetukset-valikosta Verkkoasetukset.

Verkkoasetukset-valikko

Valikko:	Toiminnot:
Tulosta asetussivu	Nykyisten langattomien verkkoasetusten luettelon tulostaminen.
Langattomat asetukset	Langattomien verkkoasetusten katsominen. <ul style="list-style-type: none"> Verkkonimi Langattoman signaalin laatu
TCP/IP-valikko	TCP/IP-asetusten määrittäminen. <ul style="list-style-type: none"> Ota DHCP k. Jos DHCP ei ole käytössä, seuraavat kohteet näkyvät näytössä: <ul style="list-style-type: none"> Määritä IP-osoite Määritä IP-verkkomaski Määritä IP-yhdyskäytävä Jos DHCP on käytössä, seuraavat kohteet näkyvät näytössä: <ul style="list-style-type: none"> Näytä IP-osoite Näytä IP-verkkomaski Näytä IP-yhdyskäytävä
Verkon aikatieto	Sen salliminen, että tulostin päivittää sisäisen kellonsa verkon aikapalvelimen perusteella. <ul style="list-style-type: none"> Ota käyttöön Poista käytöstä
Palauta verkkosovitin tehdasasetuksiin	Kaikkien langattomien verkkoasetusten tyhjentäminen.

Langattomat asetukset -valikko

Valikko:	Toiminnot:
Verkkonimi	Käytössä olevan SSID-verkkonimen katsominen. HUOMAUTUS: Verkkonimi-asetusta ei voi vaihtaa.
Langattoman signaalin laatu	Langattoman signaalin nykyisen vahvuuden katsominen.

TCP/IP-valikko



Valikko:	Toiminnot:
Ota DHCP k.	DHCP-toiminnon ottaminen käyttöön tulostimessa. <ul style="list-style-type: none"> Kyllä* Ei HUOMAUTUS: Jos DHCP-toiminto on käytössä, IP-osoite-, IP-verkkomaski- ja IP-yhdyskäytäväasetusta ei voi muuttaa tai määrittää.
Määritä IP-osoite	Kirjoita IP-osoite numeronäppäimillä. Tallenna asetukset painamalla Valitse -näppäintä  .

	HUOMAUTUS: Jos DHCP-toiminto on käytössä, IP-osoitetta ei voi muuttaa. Näytössä näkyy sen sijaan Näytä IP-osoite -vaihtoehto.
Määritä IP-verkkomaski	Kirjoita IP-osoite numeronäppäimillä. Tallenna asetukset painamalla Valitse -näppäintä <input checked="" type="checkbox"/> .
	HUOMAUTUS: Jos DHCP-toiminto on käytössä, IP-verkkomaskia ei voi muuttaa. Näytössä näkyy sen sijaan Näytä IP-verkkomaski -vaihtoehto.
Määritä IP-yhdyskäytävä	Kirjoita IP-osoite numeronäppäimillä. Tallenna asetukset painamalla Valitse -näppäintä <input checked="" type="checkbox"/> .
	HUOMAUTUS: Jos DHCP-toiminto on käytössä, IP-yhdyskäytävää ei voi muuttaa. Näytössä näkyy sen sijaan Näytä IP-yhdyskäytävä -vaihtoehto.
* Tehdasasetus/käyttäjän valitsema nykyinen asetetus	

Huoltotila

Päävalikko	Tilan päävalikko
Huolto	Mustetasot
	Puhdista värikasetit
	Kohdistaa värikasetit
	Tulosta testisivu

Huoltotila-valikon asetuksia voi katsoa tai muuttaa seuraavasti:

1. Siirry päävalikossa vasemmalla tai oikealla **nuolinäppäimellä**  kohtaan HUOLTO.
2. Paina **Valitse**-näppäintä .
3. Painele vasenta tai oikeaa **nuolinäppäintä** , kunnes haluttu otsikko näkyy näytössä, ja paina sitten **Valitse**-näppäintä .

Valikko:	Toiminnot:
Mustetasot	Voit katsoa kummankin värikasetin mustetasoon painamalla Valitse -näppäintä <input checked="" type="checkbox"/> .
Puhdista värikasetit	Voit puhdistaa värikasetit painamalla Valitse -näppäintä <input checked="" type="checkbox"/> . Puhdistussivu tulostuu. Voit hävittää sivun, kun tulostus on valmis.
Kohdistaa värikasetit	Voit kohdistaa värikasetit painamalla Valitse -näppäintä <input checked="" type="checkbox"/> . Kohdistussivu tulostuu. Voit hävittää sivun, kun tulostus on valmis.
Tulosta testisivu	Voit tulostaa testisivun painamalla Valitse -näppäintä <input checked="" type="checkbox"/> . Voit hävittää sivun, kun tulostus on valmis.

Käyttäminen vertaisverkossa

- [Tulostimen jakaminen verkossa](#)
- [Jaetun tulostimen lisääminen muihin verkkotietokoneisiin](#)

Tulostimen voi jakaa verkon muiden käyttäjien kanssa myös ilman Dell™ Internal Wireless Adapter 1000 -sovitinta. Tulostimen voi liittää tietokoneeseen (isäntätietokone) suoraan USB-kaapelilla ja jakaa sen verkossa vertaisverkossa jakamisen avulla. Tulostimen jakaminen oman tietokoneen välityksellä saattaa hidastaa tietokoneen toimintaa.

Tulostin jaetaan seuraavasti:

- Määritä tulostimelle jakonimi. Lisätietoja on kohdassa [Tulostimen jakaminen verkossa](#).
- Määritä verkkotietokoneet, joiden haluat muodostavan yhteyden jaettuun tulostimeen ja käyttävän sitä. Lisätietoja on kohdassa [Jaetun tulostimen lisääminen muihin verkkotietokoneisiin](#).

Tulostimen jakaminen verkossa

Jaaj tulostin isäntätietokoneessa tai verkkotietokoneessa, johon tulostin on liitetty USB-kaapelilla.

Windows Vista™:

- Valitse  **Ohjauspaneeli**.
- Valitse **Laitteisto ja ääni**.
- Valitse **Tulostimet**.
- Napsauta tulostimen kuvaketta kakkospainikkeella ja valitse sitten **Jakaminen**.
- Valitse **Muuta jakamisasetuksia**.
- Valitse **Jatka**.
- Valitse **Jaaj tämä tulostin** ja määritä tulostimelle nimi.
- Valitse **OK**.

Windows® XP ja Windows 2000:

- Valitse *Windows XP:ssä* **Käynnistä** ® **Asetukset** ® **Ohjauspaneeli** ® **Tulostimet ja muut laitteet** ® **Tulostimet ja faksit**.

Valitse *Windows 2000:ssä* **Käynnistä** ® **Asetukset** ® **Tulostimet**.

- Napsauta tulostimen kuvaketta kakkospainikkeella ja valitse sitten **Jakaminen**.
- Valitse **Jaaj tämä tulostin** ja määritä tulostimelle nimi.
- Valitse **OK**.

Jaetun tulostimen lisääminen muihin verkkotietokoneisiin

Jaettu tulostin lisätään muihin verkossa oleviin tietokoneisiin tekemällä asiakastietokoneissa seuraavat vaiheet:

Windows Vistassa:

1. Valitse  **Ohjauspaneeli**.
2. Valitse **Laitteisto ja ääni**.
3. Valitse **Tulostimet**.
4. Valitse **Lisää tulostin**.
5. Valitse **Lisää verkko-, langaton tai Bluetooth-tulostin**.
6. Voit muodostaa yhteyden jaettuun tulostimeen manuaalisesti valitsemalla **Haluamani tulostin ei ole luettelossa**.
7. Valitse **Etsi tulostin nimen tai TCP/IP-osoitteen perusteella** -valintaikkunassa **Valitse jaettu tulostin nimen perusteella** ja kirjoita sitten tulostimen jakonimi.

Voit katsoa sen tietokoneen nimen, jonka kanssa haluat jakaa tulostimen, siirtymällä isäntätietokoneeseen.

- a. Valitse  **Ohjauspaneeli**.
 - b. Valitse **Järjestelmä ja ylläpito**.
 - c. Valitse **Järjestelmä**
8. Valitse **Seuraava**.
 9. Tee asennus valmiiksi seuraamalla tietokoneen näytön ohjeita.

Windows XP ja Windows 2000:

1. Valitse *Windows XP:ssä* **Käynnistä** ® **Asetukset** ® **Ohjauspaneeli** ® **Tulostimet ja muut laitteet** ® **Tulostimet ja faksit**.

Valitse *Windows 2000:ssa* **Käynnistä** ® **Asetukset** ® **Tulostimet**.

2. Valitse **Lisää tulostin**.
3. Valitse **Ohjattu tulostimen lisääminen** -valintaikkunassa **Seuraava**.
4. Valitse **Paikallinen tulostin tai verkkotulostin** -valintaikkunassa **Verkkotulostin tai toiseen tietokoneeseen kytketty tulostin**.
5. Valitse **Seuraava**.
6. Valitse **Määritä tulostin** -valintaikkunassa **Muodosta yhteys tähän tulostimeen** ja kirjoita sitten tulostimen jakonimi.

Voit katsoa sen tietokoneen nimen, jonka kanssa haluat jakaa tulostimen, siirtymällä isäntätietokoneeseen.

- a. Valitse *Windows XP:ssä* **Käynnistä** ® **Asetukset** ® **Ohjauspaneeli** ® **Suorituskyky ja ylläpito** ® **Järjestelmä**.

Valitse *Windows 2000:ssa* **Käynnistä** ® **Asetukset** ® **Järjestelmä**.

- b. Valitse **Ominaisuudet: Järjestelmä** -valintaikkunassa **Tietokoneen nimi** tab.

7. Valitse **Seuraava**.
8. Tee asennus valmiiksi seuraamalla näytön ohjeita.

Paperin ja alkuperäisten asiakirjojen lisääminen

- [Paperin lisääminen](#)
- [Automaattinen paperilajin tunnistin](#)
- [Alkuperäisten asiakirjojen lisääminen](#)

Paperin lisääminen

1. Leyhytä paperia.



2. Aseta paperi paperikaukalon keskelle.
3. Siirrä paperiohjaimet kiinni paperin reunoihin.



- **HUOMAUTUS:** Älä siirrä molempia paperiohjaimia samanaikaisesti. Kun toista paperiohjainta siirretään, toinen siirtyy vastaavasti.
- **HUOMAUTUS:** Älä työnnä paperia tulostimeen väkisin. Paperin pitää olla vaakatasossa paperikaukalon pintaa vasten ja sen reunojen pitää olla kiinni kummassakin paperiohjaimessa.

Ohjeita erikoistulostusmateriaalien käsittelemiseen

Enimmäismäärä:	Tarkistettavat asiat:
100 arkkiä tavallista paperia	<ul style="list-style-type: none">• Paperiohjaimet ovat paperin reunoja vasten.• Kirjepaperi lisätään tulostuspuoli ylöspäin ja yläreuna edellä.

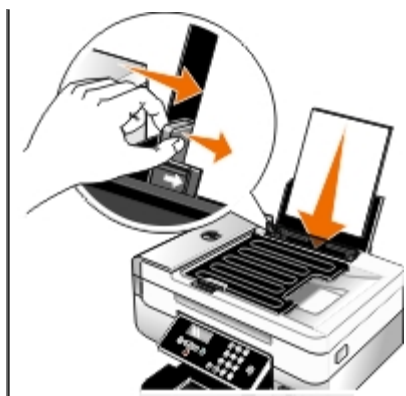

100 arkkiä painavaa mattapaperia

- Paperin tulostuspuoli on ylöspäin.
- Paperiohjaimet ovat paperin reunoja vasten.
- Tulostuslaaduksi valitaan **Automaattinen**, **Normaali** tai **Valokuva**.

20 arkkiä jatkolomakkeita



- Kaikki paperit on poistettu paperikaukalosta, ennen kuin siihen lisätään jatkolomakepaperia.
- Tulostimessa käytetään mustesuihkutulostimiin tarkoitettua jatkolomakepaperia.
- Jatkolomakenippu asetetaan tulostimen päälle tai taakse ja ensimmäinen arkki syötetään laitteeseen.
- Paperiohjaimet ovat paperin reunoja vasten.
- Paperikooksi valitaan **Pitkä A4** tai **Pitkä Letter**.

10 kirjekuorta



- Kirjekuorten tulostuspuoli on ylöspäin.
- Paperiohjaimet ovat kirjekuorien reunoja vasten.
- Kirjekuoret tulostetaan **vaakasuunnassa**.

HUOMAUTUS: Jos kirjekuoret postitetaan Japanissa, kirjekuoren voi tulostaa pystysuunnassa, jolloin postimerkin paikka on oikeassa alanurkassa, tai vaakasuunnassa, jolloin postimerkin paikka on vasemmassa alanurkassa. Jos kirjekuoret lähetetään Japanista ulkomaille, tulosta vaakasuunnassa siten, että postimerkin paikka on vasemmassa ylänurkassa.



- Valittuna on oikea kirjekuoren koko. Jos oikeaa kirjekuoren kokoa ei ole luettelossa, valitse seuraavaksi suurin koko. Määritä vasen ja oikea reunus niin, että kirjekuoren teksti tulostuu oikeaan kohtaan.

25 tarra-arkkia

- Tarra-arkin tulostuspuoli on ylöspäin.
- Paperiohjaimet ovat paperin reunoja vasten.
- Tulostuslaaduksi valitaan **Automaattinen**, **Normaali** tai **Valokuva**.

25 tervehdys-, arkisto-, posti- tai valokuvakorttia

- Korttien tulostuspuoli on ylöspäin.
- Paperiohjaimet ovat korttien reunoja vasten.
- Tulostuslaaduksi valitaan **Automaattinen**, **Normaali** tai **Valokuva**.



25 arkkia valokuvapaperia/kiiltävää paperia	<ul style="list-style-type: none"> Paperin tulostuspuoli on ylöspäin. Paperiohjaimet ovat paperin reunoja vasten. Tulostuslaaduksi valitaan Automaattinen, Normaali tai Valokuva.
10 silittävää siirtoarkkia	<ul style="list-style-type: none"> Silitettävä siirtoarkki on lisätty pakkauksen ohjeen mukaisesti. Siirtoarkin tulostuspuoli on ylöspäin. Paperiohjaimet ovat siirtoarkin reunoja vasten. Tulostuslaaduksi valitaan Automaattinen, Normaali tai Valokuva.
50 piirtoheitinkalvoa	<ul style="list-style-type: none"> Piirtoheitinkalvojen karhea puoli on ylöspäin. Paperiohjaimet ovat piirtoheitinkalvojen reunoja vasten.

Automaattinen paperilajin tunnistin

Tulostimessa on automaattinen paperilajin tunnistin, joka tunnistaa seuraavat paperilajit:

- tavallinen/painava mattapaperi
- piirtoheitinkalvo
- valokuva/kiiltävä

Jos lisäät tulostimeen jotakin näistä paperilajeista, tulostin tunnistaa paperilajin ja säätää Laatu/nopeus-asetukset automaattisesti.

Paperilaji	Laatu/nopeus-asetukset	
	Musta kasetti ja värillinen värikasetti asennettu	Valokuvavärikasetti ja värillinen värikasetti asennettu
Tavallinen/painava mattapaperi	Normaali	Valokuva
Piirtoheitinkalvo	Normaali	Valokuva
Valokuva/kiiltävä	Valokuva	Valokuva

 **HUOMAUTUS:** Tulostin ei tunnista paperikokoa.

Paperikoon valitseminen:

- Kun asiakirja on avattu, valitse **Tiedosto** ® **Tulosta**.

Tulosta-valintaikkuna avautuu.

2. Valitse **Ominaisuudet**, **Asetukset** tai **Määrietykset** (käyttämäsi ohjelman ja käyttöjärjestelmän mukaan).

Näyttöön tulee **Tulostusmäärietykset**-valintaikkuna.

3. Valitse **Tulostimen asetukset** -välilehdessä paperikoko.
4. Valitse **OK**.

Automaattinen paperilajin tunnistin on aina käytössä, jos sitä ei poisteta erikseen käytöstä. Automaattisen paperilajin tunnistimen poistaminen käytöstä tiettyä tulostustyötä varten:

1. Kun asiakirja on avattu, valitse **Tiedosto** ® **Tulosta**.

Tulosta-valintaikkuna avautuu.

2. Valitse **Ominaisuudet**, **Asetukset** tai **Määrietykset** (käyttämäsi ohjelman ja käyttöjärjestelmän mukaan).

Näyttöön tulee **Tulostusmäärietykset**-valintaikkuna.

3. Valitse **Tulostimen asetukset** -välilehdessä paperilaji.
4. Valitse **OK**.

Automaattisen paperilajin tunnistimen poistaminen käytöstä kaikissa tulostustöissä

1. *Windows Vistassa™*:

- a. Valitse  ® **Ohjauspaneeli**.
- b. Valitse **Laitteisto ja ääni**.
- c. Valitse **Tulostimet**.

Valitse *Windows® XP:ssä* **Käynnistä** ® **Ohjauspaneeli** ® **Tulostimet ja muut laitteet** ® **Tulostimet ja faksit**.

Valitse *Windows 2000:ssa* **Käynnistä** ® **Asetukset** ® **Tulostimet**.

2. Napsauta tulostimen kuvaketta kakkospainikkeella.
3. Valitse **Tulostusmäärietykset**.
4. Valitse **Tulostimen asetukset** -välilehdessä paperilaji.
5. Valitse **OK**.

Alkuperäisten asiakirjojen lisääminen

Automaattiseen asiakirjansyöttölaitteeseen

Automaattiseen asiakirjansyöttölaitteeseen voi lisätä enintään 25 alkuperäisen asiakirjan arkkia skannausta, kopiointia ja faksusta varten. Asiakirjansyöttölaite sopii monisivuisten asiakirjojen lisäämiseen.

1. Lisää alkuperäinen asiakirja asiakirjansyöttölaitteeseen tekstipuoli ylöspäin.



HUOMAUTUS: Älä lisää asiakirjansyöttölaitteeseen postikortteja, valokuvia, pieniä esineitä tai ohuita materiaaleja (kuten lehtileikkeitä). Aseta ne skannaustasolle.

2. Siirrä asiakirjansyöttölaitteen paperiohjain paperin reunoja vasten.

Asiakirjansyöttölaitteen kapasiteetti

Enimmäismäärä	Tarkistettavat asiat:
25 letter-kokoista arkkia	<ul style="list-style-type: none"> Asiakirja lisätään tekstipuoli ylöspäin. Paperiohjain on paperin reunaa vasten.
25 legal-kokoista arkkia	<ul style="list-style-type: none"> Asiakirja lisätään tekstipuoli ylöspäin. Paperiohjain on paperin reunaa vasten.
25 A4-kokoista arkkia	<ul style="list-style-type: none"> Asiakirja lisätään tekstipuoli ylöspäin. Paperiohjain on paperin reunaa vasten.
25 arkkia kaksi-, kolmi- tai nelireikäistä rei'itettyä tulostusmateriaalia	<ul style="list-style-type: none"> Paperi on seuraavien mittojen mukainen: Leveys: 210,0 – 215,9 mm (8,27 – 8,5 tuumaa) Pituus: 279,4 – 355,6 mm (11,0 – 14,0 tuumaa) Asiakirja lisätään tekstipuoli ylöspäin. Paperiohjain on paperin reunaa vasten.
25 arkkia kolmireikäistä kopiopaperia, reunavahvistus	<ul style="list-style-type: none"> Paperi on seuraavien mittojen mukainen: Leveys: 210,0 – 215,9 mm (8,27 – 8,5 tuumaa) Pituus: 279,4 – 355,6 mm (11,0 – 14,0 tuumaa) Asiakirja lisätään tekstipuoli ylöspäin. Paperiohjain on paperin reunaa vasten.
25 arkkia esitulostettuja lomakkeita ja kirjepaperia	<ul style="list-style-type: none"> Paperi on seuraavien mittojen mukainen: Leveys: 210,0 – 215,9 mm (8,27 – 8,5 tuumaa) Pituus: 279,4 – 355,6 mm (11,0 – 14,0 tuumaa) Asiakirja lisätään tekstipuoli ylöspäin. Paperiohjain on paperin reunaa vasten. Esitulostetun paperin annetaan kuivua kokonaan, ennen kuin sitä käytetään asiakirjansyöttölaitteessa. Asiakirjansyöttölaitteessa <i>ei</i> käytetä tulostusmateriaalia, jolle on painettu metallia sisältävillä mustehiukkasilla. Tulostusmateriaalissa ei ole kohokuvioita.
25 mukautetun paperikoon arkkia	<ul style="list-style-type: none"> Paperi on seuraavien mittojen mukainen: Leveys: 210,0 – 215,9 mm (8,27 – 8,5 tuumaa) Pituus: 279,4 – 355,6 mm (11,0 – 14,0 tuumaa) Asiakirja lisätään tekstipuoli ylöspäin. Paperiohjain on paperin reunaa vasten.

Skannaustasolle

1. Avaa yläkansi.

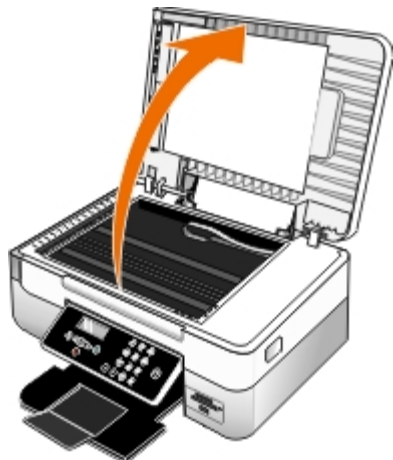

2. Aseta asiakirja skannaustasolle kuvapuoli alaspäin.

 **HUOMAUTUS:** Varmista, että kohteen etupuolen vasen yläkulma täsmää tulostimessa olevan nuolen kanssa.



3. Sulje yläkansi.



Huolto

- [Värikasettien vaihtaminen](#)
- [Värikasettien kohdistaminen](#)
- [Värikasetin suuttimien puhdistaminen](#)
- [Tulostimen ulkopinnan puhdistaminen](#)
- [Käyttöpaneelin oletusasetusten muuttaminen](#)
- [Tehdasasetusten palauttaminen](#)
- [Kieliasetuksen palauttaminen tehdasasetukseen](#)

VAARA: Ennen kuin teet mitään tässä osassa luetelluista toimenpiteistä, lue *Omistajan oppaan* turvallisuustiedot ja noudata niitä.

Dell™-värikasetteja saa ainoastaan Dellin kautta. Voit tilata mustetta Dellin sivustosta osoitteesta www.dell.com/supplies tai soittamalla.

VAARA: Dell suosittelee Dell-värikasettien käyttämistä tulostimessa. Dell ei vastaa muiden kuin Dellin toimittamien lisävarusteiden, osien tai komponenttien käytöstä aiheutuneista ongelmista.

Värikasettien vaihtaminen

1. Kytke tulostimeen virta.
2. Nosta tulostinyksikkö ylös.



Värikasetin vaunu siirtyy ja pysähtyy vaihtoasentoon, jos tulostin ei ole käytössä.

3. Nosta värikasetin kansi painamalla kasettivipua.

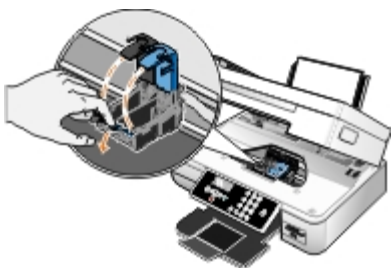

4. Poista käytetyt värikasetit.

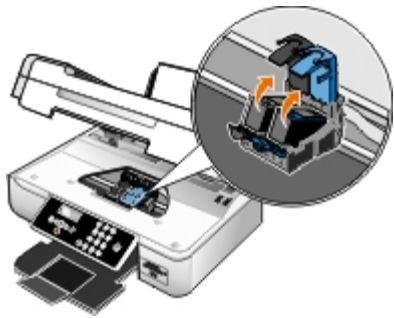

5. Säilytä kasetteja ilmatiiviisti (esimerkiksi valokuvavärikasetin mukana tulevassa ilmatiiviissä rasiassa) tai hävitä kasetit asianmukaisesti.
6. Jos asennat uusia värikasetteja, poista tarra ja läpinäkyvä teippi kasettien takaa ja pohjasta.

 **HUOMAUTUS:** Älä kosketa värikasettien takaosassa olevaa kultaista liitinaluetta tai niiden pohjassa olevia metallisuuttimia.

 **HUOMAUTUS:** Oheisessa kuvassa on musta mustekasetti ja värillinen värikasetti (normaalia tulostusta varten). Valokuvatulostusta varten tarvitset valokuvavärikasetin ja värillisen värikasetin.

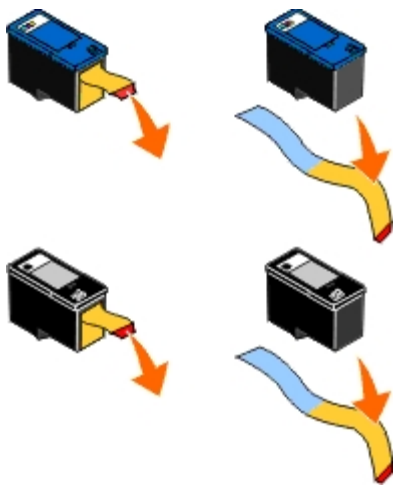

7. Asenna uudet värikasetit. Tarkista, että musta värikasetti tai valokuvavärikasetti on kunnolla kiinni vasemmassa vaunussa ja että värillinen värikasetti on kunnolla kiinni oikeassa vaunussa.

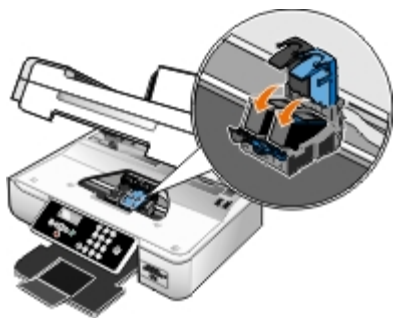

8. *Napsauta* kasettien kannet kiinni.

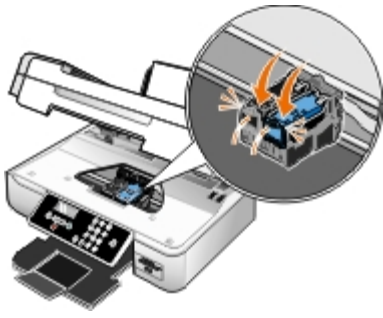





9. Laske tulostinyksikkö alas.



Värikasettien kohdistaminen

Tulostin kehottaa automaattisesti kohdistamaan värikasetit niiden asentamisen tai vaihtamisen jälkeen. Värikasettien kohdistaminen voi olla tarpeen myös silloin, jos merkit eivät tulostu oikean muotoisina, jos merkit eivät kohdistu vasemmassa reunuksessa tai jos pystysuorat tai suorat viivat ovat aaltomaisia.

Värikasetit kohdistetaan käyttöpaneelistä seuraavasti:

1. Lisää tavallista paperia. Lisätietoja on kohdassa [Paperin lisääminen](#).
2. Siirry vasemmalla tai oikealla **nuolinäppäimellä**  kohtaan **HUOLTO** ja paina **Valitse**-näppäintä .
3. Siirry vasemmalla tai oikealla **nuolinäppäimellä**  kohtaan **Kohdista värikasetit** ja paina sitten **Valitse**-näppäintä .

Kohdistussivu tulostuu. Värikasetit kohdistuvat sivun tulostuksen aikana. Voit hävittää kohdistussivun, kun kohdistus on valmis.

Värikasetit kohdistetaan tulostimen ohjelmistosta seuraavasti:

1. Lisää tavallista paperia.
2. *Windows Vista™*:
 - a. Valitse  **Ohjauspaneeli**.
 - b. Valitse **Laitteisto ja ääni**.
 - c. Valitse **Tulostimet**.

Valitse *Windows® XP:ssä* **Käynnistä** ® **Ohjauspaneeli** ® **Tulostimet ja muut laitteet** ® **Tulostimet ja faksit**.

Valitse *Windows 2000:ssä Käynnistä* ® **Asetukset** ® **Tulostimet**.

3. Napsauta **Dell 948** -kuvaketta kakkospainikkeella.

4. Valitse **Tulostusmääritykset**.

Näyttöön tulee **Tulostusmääritykset**-valintaikkuna.

5. Valitse **Huolto**-välilehti.

6. Valitse **Kohdista värikasetit**.

7. Valitse **Tulosta**.





Kohdistussivu tulostuu. Värikasetit kohdistuvat sivun tulostuksen aikana. Voit hävittää kohdistussivun, kun kohdistus on valmis.

Värikasetin suuttimien puhdistaminen

Suuttimet kannattaa puhdistaa seuraavissa tapauksissa:

- Kuvissa tai mustissa alueissa on valkoisia viivoja.
- Tulostusjälki on epäselvä tai liian tumma.
- Värit ovat himmeitä, ne eivät tulostu tai eivät tulostu oikein.
- Pystysuorat viivat näkyvät sahareunaisina tai reunat ovat epätasaiset.

Suuttimet puhdistetaan käyttöpaneelista seuraavasti:

1. Lisää tavallista paperia. Lisätietoja on kohdassa [Paperin lisääminen](#).
2. Siirry vasemmalla tai oikealla **nuolinäppäimellä**  kohtaan HUOLTO ja paina **Valitse**-näppäintä .
3. Siirry vasemmalla tai oikealla **nuolinäppäimellä**  kohtaan Puhdista värikasetit ja paina sitten **Valitse**-näppäintä .

Suuttimet puhdistetaan tulostimen ohjelmistosta seuraavasti:

1. Lisää tavallista paperia.
2. *Windows Vistassa*:
 - a. Valitse  ® **Ohjauspaneeli**.
 - b. Valitse **Laitteisto ja ääni**.
 - c. Valitse **Tulostimet**.

Valitse *Windows XP:ssä Käynnistä* ® **Ohjauspaneeli** ® **Tulostimet ja muut laitteet** ® **Tulostimet ja faksit**.

Valitse *Windows 2000:ssä Käynnistä* ® **Asetukset** ® **Tulostimet**.

3. Napsauta **Dell 948** -kuvaketta kakkospainikkeella.

4. Valitse **Tulostusmääritykset**.

Näyttöön tulee **Tulostusmääritykset**-valintaikkuna.

5. Valitse **Huolto**-välilehti.

6. Valitse **Puhdista värikasetit**.

Puhdistussivu tulostuu.

7. Jos tulostuslaatu ei parantunut, valitse **Puhdista uudelleen**.

8. Tulosta asiakirja uudelleen ja tarkista, että tulostuslaatu on parantunut.

Jos et ole vieläkaan tyytyväinen tulostuslaatuun, pyyhi suuttimet puhtaalla, kuivalla kankaalla ja tulosta asiakirja uudelleen.

Tulostimen ulkopinnan puhdistaminen

1. Tarkista, että tulostimen virta on katkaistu ja tulostin on irrotettu pistorasiasta.

 **VAARA:** Vältä sähköiskun vaara irrottamalla virtajohto pistorasiasta ja irrottamalla kaikki tulostimeen johtavat kaapelit.

2. Poista paperit paperikaukalosta ja vastaanottoalustalta.

3. Kostuta puhtas, nukkaamaton liina vedellä.

 **MUISTUTUS:** Älä käytä puhdistus- tai pesuaineita, sillä ne voivat vaurioittaa tulostimen pintaa.

4. Pyyhi vain tulostimen ulkopuoli. Jos vastaanottoalustaan on jäänyt mustejäämiä, poista ne.

 **MUISTUTUS:** Jos tulostimen sisäpintaa pyyhitään kostealla liinalla, tulostin voi vaurioitua. Takuu ei kata vaurioita, jotka aiheutuvat tulostimelle siitä, että puhdistettaessa ei noudateta oikeita ohjeita.

5. Tarkista, että paperikaukalo ja vastaanottoalusta ovat kuivia, ennen kuin aloitat uuden tulostustyön.

Käyttöpaneelin oletusasetusten muuttaminen



Käyttöpaneelin oletusasetusten vaihtaminen:

1. Kytke tulostimeen virta.

2. Tee muutokset käyttöpaneelin asetuksiin.

3. Siirry vasemmalla tai oikealla **nuolinäppäimellä**  kohtaan **ASETUKSET** ja paina **Valitse**-näppäintä .

4. Siirry vasemmalla tai oikealla **nuolinäppäimellä**  kohtaan **Oletusarvot** ja paina **Valitse**-näppäintä .





5. Siirry vasemmalla tai oikealla **nuolinäppäimellä**  kohtaan **Valitse oletusasetukset** ja paina **Valitse**-näppäintä .

6. Siirry vasemmalla tai oikealla **nuolinäppäimellä**  kohtaan **Nykyiset asetukset** ja paina **Valitse**-näppäintä .

Käyttöpaneelin käytössä olevat asetukset tallentuvat uusiksi oletusasetuksiksi.

Tehdasasetusten palauttaminen

Käytössä olevat valikkoasetukset on merkitty tähdellä (*). Tulostimen alkuperäiset asetukset eli niin kutsutut *tehdasasetukset* voi palauttaa.





1. Tarkista, että tulostimeen on kytketty virta.
2. Siirry käyttöpaneelissa vasemmalla tai oikealla **nuolinäppäimellä**  kohtaan ASETUKSET ja paina **Valitse**-näppäintä .
3. Siirry vasemmalla tai oikealla **nuolinäppäimellä**  kohtaan Oletusarvot ja paina **Valitse**-näppäintä .
4. Siirry vasemmalla tai oikealla **nuolinäppäimellä**  kohtaan Valitse oletusasetukset ja paina **Valitse**-näppäintä .
5. Siirry vasemmalla tai oikealla **nuolinäppäimellä**  kohtaan Tehdasasetus ja paina **Valitse**-näppäintä .

Tulostimen asetukset palautetaan tehdasasetuksiin.

Kieliasetuksen palauttaminen tehdasasetukseen

Voit palauttaa näyttökielen tehdasasetukseen ilman tulostinvalikkoja.

 **HUOMAUTUS:** Tämä näppäinyhdistelmä palauttaa myös tietyt muut asetukset tehdasasetuksiin.

1. Sammuta tulostin.
2. Pidä **Paluu**-näppäintä  ja **Aloita**-näppäintä  painettuna, kun painat **virtanäppäintä** .
3. Paina näppäimiä, kunnes näyttöön tulee ilmoitus Lang cleared.
4. Valitse kieli, maa, aika, päivämäärä, faksinumero ja faksinimi vasemmalla ja oikealla **nuolinäppäimellä** . Tallenna kukin asetus painamalla **Valitse**-näppäintä .

Tulostaminen

- [Asiakirjojen tulostaminen](#)
- [Valokuvien tulostaminen](#)
- [Kirjekuorten tulostaminen](#)
- [Tulostaminen Bluetooth®-yhteensopivasta laitteesta](#)
- [Valokuvien tulostaminen PictBridge-yhteensopivasta kamerasta](#)
- [Useiden sivujen tulostaminen arkille](#)
- [Kuvan tulostaminen monisivuisena julisteena](#)
- [Jatkolomakkeen tulostaminen](#)
- [Vihkon tulostaminen](#)
- [Vihkon kokoaminen](#)
- [Arkinkääntö \(kaksipuolinen tulostaminen\)](#)
- [Tulostustyön peruuttaminen](#)
- [Tulostusmääritykset-valintaikkunan oletusarvojen muuttaminen](#)

Asiakirjojen tulostaminen

1. Käynnistä tietokone ja tulostin ja varmista, että ne on kytketty toisiinsa.
2. Lisää paperia. Aiheesta on lisätietoja kohdassa [Paperin lisääminen](#).
3. Kun asiakirja on avattu, valitse **Tiedosto @ Tulosta**.
Tulosta-valintaikkuna avautuu.
4. Valitse **Ominaisuudet**, **Asetukset** tai **Määritykset** (käyttämäsi ohjelman ja käyttöjärjestelmän mukaan).
Näyttöön tulee **Tulostusmääritykset**-valintaikkuna.
5. Voit tehdä **Tulostusasetukset** - ja **Lisäasetukset**-välilehdessä asiakirjaan muita muutoksia.
6. Kun olet muokannut asetukset, valitse **OK**.
Tulostusmääritykset-valintaikkuna sulkeutuu.
7. Valitse **OK** tai **Tulosta**.

Valokuvien tulostaminen

 **HUOMAUTUS:** Dell suosittelee, että valokuvatulostuksessa käytetään värillinen värikasettia ja valokuvavärikasettia.

1. Käynnistä tietokone ja tulostin ja varmista, että ne on kytketty toisiinsa.
2. Lisää paperi tulostimeen tulostuspuoli ylöspäin.

 **HUOMAUTUS:** Valokuvien tulostamiseen suositellaan valokuvapaperia tai kiiltävää paperia.

3. Kun asiakirja on avattu, valitse **Tiedosto @ Tulosta**.

Tulosta-valintaikkuna avautuu.

4. Valitse **Ominaisuudet**, **Asetukset** tai **Määritykset** (käyttämäsi ohjelman ja käyttöjärjestelmän mukaan).

Näyttöön tulee **Tulostusmääritykset**-valintaikkuna.

5. Valitse **Tulostusasetukset**-välilehdessä **Valokuva** ja valitse sitten valokuvan dpi-asetukset avattavasta valikosta.

 **HUOMAUTUS:** Jos haluat tulostaa reunuksettomia valokuvia, valitse **Tulostusasetukset**-välilehdessä **Reunukseton**-valintaruutu ja valitse sitten reunukseton paperikoko **Lisäasetukset**-välilehden avattavasta valikosta. Reunukseton tulostus tehdään vain valokuvapaperille tai kiiltävälle paperille. Muulle kuin valokuvapaperille tehdyissä tulosteissa on 2 mm:n reunus joka puolella.

6. Voit tehdä **Tulostusasetukset**- ja **Lisäasetukset**-välilehdessä asiakirjaan muita muutoksia.

7. Kun olet muokannut asetukset, valitse **OK**.

Tulostusmääritykset-valintaikkuna sulkeutuu.

8. Valitse **OK** tai **Tulosta**.

9. Voit estää valokuvia liimautumasta yhteen tai tahriutumasta poistamalla valokuvan vastaanottoalustalta heti tulostuksen jälkeen.

 **HUOMAUTUS:** Anna tulosteiden kuivua hyvin (12–24 tuntia ympäristöolosuhteiden mukaan vaihdellen), ennen kuin asetat tulosteet valokuvakansion kiinnittymättömälle sivulle tai kehykseen. Tulosteet kestävät siten pitempään.

Kirjekuorten tulostaminen

1. Käynnistä tietokone ja tulostin ja varmista, että ne on kytketty toisiinsa.

2. Aseta kirjekuori tulostimeen tulostuspuoli ylöspäin.



3. Kun asiakirja on avattu, valitse **Tiedosto @ Tulosta**.



Tulosta-valintaikkuna avautuu.

4. Valitse **Ominaisuudet**, **Asetukset** tai **Määritykset** (käyttämäsi ohjelman ja käyttöjärjestelmän mukaan).

Näyttöön tulee **Tulostusmääritykset**-valintaikkuna.

5. Valitse **Tulostusasetukset**-välilehdessä **Kirjekuori**-asetus ja valitse kirjekuoren koko avattavasta Paperikoko-valikosta.

- HUOMAUTUS:** Jos kirjekuoret postitetaan Japanissa, kirjekuoren voi tulostaa pystysuunnassa, jolloin postimerkin paikka on oikeassa alakulmassa, tai vaakasuunnassa, jolloin postimerkin paikka on vasemmassa alakulmassa. Jos kirjekuoret lähetetään Japanista ulkomaille, tulosta vaakasuunnassa siten, että postimerkin paikka on vasemmassa yläkulmassa.

Japanissa postitettavat kirjekuoret voi lisätä tulostimeen kahdella eri tavalla:	Jos kirjekuori lähetetään ulkomaille, se kannattaa lisätä näin päin:
	
	

6. Voit tehdä **Tulostusasetukset** - ja **Lisäasetukset**-välilehdessä asiakirjaan muita muutoksia.
7. Kun olet muokannut asetukset, valitse **OK**.
Tulostusmääritykset-valintaikkuna sulkeutuu.
8. Valitse **OK** tai **Tulosta**.

Tulostaminen Bluetooth® -yhteensopivasta laitteesta

- Tämä tulostin on yhteensopiva Bluetooth Specification 1.2 -standardin kanssa. Se tukee seuraavia profiileja: objektin työntöprofiili (Object Push Profile, OPP), sarjaporttiprofiili (Serial Port Profile, SPP) ja perustulostusprofiili (Basic Printing Profile). Tarkista Bluetooth-yhteensopivan laitteen (matkapuhelin tai digitaalimuistio) yhteensopivuus ja yhteentoimivuus kyseisen laitteen valmistajalta. Bluetooth-yhteensopivassa laitteessa kannattaa käyttää uusinta laiteohjelmistoa.
- Jotta Windows® Mobile/Pocket PC -digitaalimuistioista voi tulostaa Microsoft-asiakirjoja, niihin tarvitaan muun valmistajan lisäohjelmisto ja ohjaimet. Lisätietoja tarvittavista ohjelmistoista ja ohjaimista on digitaalimuistion käyttöohjeissa.
- Ennen kuin soitat Dellin tekniseen tukeen, katso kohtaa, jossa selitetään yhteyden muodostaminen Bluetooth-yhteensopivaan laitteeseen. Voit myös käydä Dellin tukisivustossa osoitteessa support.dell.com. Tässä sivustossa on uusimmat käyttöohjeet. Varmista, että olet lukenut asennusohjeet Bluetooth-laitteen mukana toimitetuista käyttöohjeista.

Tulostimen ja Bluetooth-laitteen välisen yhteyden määrittäminen

- HUOMAUTUS:** Tulostin ei tue tietokoneessa olevien tiedostojen tulostamista Bluetooth-yhteyden välityksellä.

Bluetooth-laitteen ja tulostimen väliin on määritettävä yhteys, kun Bluetooth-laitteesta lähetetään tulostustyötä ensimmäistä kertaa. Määrittäminen on tehtävä uudelleen, jos

- tulostin palautetaan tehdasasetuksiin. Lisätietoja on kohdassa [Tehdasasetusten palauttaminen](#).

- Bluetooth-suojaustasoa tai Bluetooth-salauskoa on muutettu. Lisätietoja on kohdassa [Bluetooth-suojaustason asettaminen](#).
- käytetty Bluetooth-laite edellyttää Bluetooth-yhteyden muodostamista jokaista tulostustyötä varten erikseen. Katso laitteen käyttöohjeista tietoja Bluetooth-tulostuksesta.
- tulostimen Bluetooth-laiteluettelo on tyhjennetty. Lisätietoja on kohdassa [Bluetooth-tila](#).
- käyttämäsi Bluetooth-laitteen nimi poistetaan automaattisesti Bluetooth-laiteluettelosta.

Kun Bluetooth-suojaustasoksi on valittu Korkea, tulostin tallentaa luettelon enintään 8 Bluetooth-laitteesta, joista on aiemmin muodostettu yhteys tulostimeen. Jos luettelossa on jo 8 laitetta ja haluat muodostaa yhteyden yhdeksänteen Bluetooth-laitteeseen, tulostin poistaa ensimmäisen laitteen automaattisesti luettelosta, jotta uuden laitteen tiedot voidaan tallentaa. Poistettu laite on määritettävä uudelleen, jotta siitä voi lähettää tulostustyön tulostimeen.

 **HUOMAUTUS:** Yhteys pitää määrittää erikseen jokaista Bluetooth-laitetta varten, josta lähetetään tulostustöitä tulostimeen.

Yhteyden määrittäminen tulostimen ja Bluetooth-laitteen välille:

1. Kytke tulostimeen virta.
2. Aseta USB Bluetooth -sovitin tulostimen etuosassa olevaan USB-porttiin.



 **HUOMAUTUS:** Tulostimen mukana ei toimiteta Bluetooth-sovitinta.

3. Siirry vasemmalla tai oikealla **nuolinäppäimellä**  kohtaan **BLUETOOTH** ja paina **Valitse**-näppäintä .
4. Siirry vasemmalla tai oikealla **nuolinäppäimellä**  kohtaan **Löytäminen** ja paina sitten **Valitse**-näppäintä .
5. Siirry vasemmalla tai oikealla **nuolinäppäimellä**  kohtaan **Käytössä** ja paina **Valitse**-näppäintä .

Tulostin on nyt valmis ottamaan vastaan yhteyden Bluetooth-laitteesta.

6. Määritä Bluetooth-laite muodostamaan yhteys tulostimeen. Katso laitteen käyttöohjeista tietoja Bluetooth-yhteyden muodostamisesta.

 **HUOMAUTUS:** Jos tulostimen Bluetooth-suojaustasoksi on valittu Korkea, joudut kirjoittamaan salauskoodin. Lisätietoja on kohdassa [Bluetooth-suojaustason asettaminen](#).

Bluetooth-suojaustason asettaminen

1. Kytke tulostimeen virta.
2. Liitä USB Bluetooth-sovitin USB-porttiin.



HUOMAUTUS: Tulostimen mukana ei toimiteta Bluetooth-sovitinta.

3. Siirry vasemmalla tai oikealla **nuolinäppäimellä** <> kohtaan **BLUETOOTH** ja paina **Valitse**-näppäintä .
4. Siirry vasemmalla tai oikealla **nuolinäppäimellä** <> kohtaan **Suojaustaso** ja paina sitten **Valitse**-näppäintä .
5. Valitse suojaustaso vasemmalla tai oikealla **nuolinäppäimellä** <> ja paina **Valitse**-näppäintä .
 - Jos annat Bluetooth-laitteiden ottaa yhteyden tulostimeen ja lähettää siihen tulostustöitä ilman salasanaa, valitse **Matala**.
 - Jos edellytät käyttäjää syöttämään Bluetooth-laitteeseen nelinumeroisen salauskoodin ennen yhteyden muodostamista ja tulostustöiden lähettämistä tulostimeen, valitse **Korkea**.
6. Jos suojaustasoksi asetetaan **Korkea**, käyttöpaneelin näyttöön avautuu **Salasana**-valikko. Kirjoita nelinumeroinen salasana numeronäppäimillä ja paina sitten **Valitse**-näppäintä .
7. Siirry vasemmalla tai oikealla **nuolinäppäimellä** <> kohtaan **Kyllä**, kun tulostin kehottaa tallentamaan uuden salasanan, ja paina sitten **Valitse**-näppäintä .

Tulostaminen Bluetooth-yhteensopivasta laitteesta

1. Kytke tulostimeen virta.
2. Liitä USB Bluetooth-sovitin USB-porttiin.

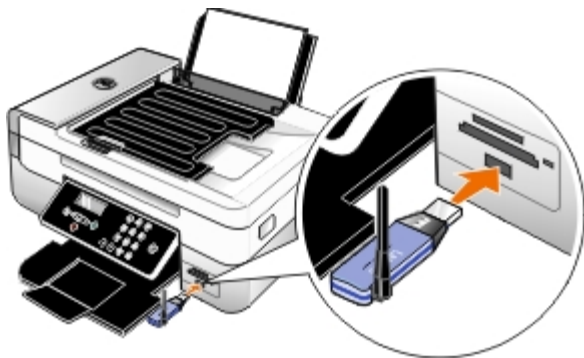

HUOMAUTUS: Tulostimen mukana ei toimiteta Bluetooth-sovitinta.

3. Tarkista, että Bluetooth-tila on otettu käyttöön. Lisätietoja on kohdassa [Bluetooth-tila](#).
4. Tarkista, että tulostin on määritetty ottamaan vastaan Bluetooth-yhteyksiä. Lisätietoja on kohdassa [Tulostimen ja Bluetooth-laitteen välisen yhteyden määrittäminen](#).

5. Määritä Bluetooth-laite tulostamaan tulostimeen. Katso laitteen käyttöohjeista tietoja Bluetooth-tulostusasetuksista.
6. Aloita tulostaminen Bluetooth-laitteen mukana toimitettujen ohjeiden mukaisesti.

 **HUOMAUTUS:** Jos tulostimen Bluetooth-suojaustasoksi on valittu Korkea, joudut kirjoittamaan salauskoodin. Lisätietoja on kohdassa [Bluetooth-suojaustason asettaminen](#).

Valokuvien tulostaminen PictBridge-yhteensopivasta kamerasta

Tulostin tukee tulostamista PictBridge-yhteensopivista digitaalikameroista.

1. Kytke tulostimeen virta.
2. Liitä USB-kaapelin toinen pää kameraan.
3. Liitä USB-kaapelin toinen pää tulostimen etuosassa olevaan PictBridge-porttiin.

Sopivien USB-asetusten valintaohjeet kameraan ja PictBridge-toiminnon käyttö- ja kytkentäohjeet ovat kamerasen käyttöoppaassa.



 **HUOMAUTUS:** Kun tulostinta ei ole kytketty tietokoneeseen ja tulostimeen on kytketty PictBridge-kamera, jotkin tulostimen käyttöpaneelin painiketoiminnoista eivät ehkä ole käytettävissä. Nämä toiminnot tulevat käyttöön, kun irrotat PictBridge-kameran tulostimesta.

4. Kytke digitaalikameraan virta.

Tulostin siirtyy automaattisesti **PictBridge**-tilaan.

5. Aloita valokuvien tulostaminen kamerasen mukana toimitettujen ohjeiden mukaisesti.

 **MUISTUTUS:** Älä poista PictBridge-yhteensopivaa laitetta äläkä kosketa tulostinta muistikortin tai PictBridge-laitteen läheisyydestä, kun tulostus PictBridge-yhteensopivasta laitteesta on käynnissä. Tiedot voivat tällöin vioittua.

 **HUOMAUTUS:** Jos digitaalikamerassa on tietokone- ja tulostin (PTP) -USB-tilavalinta, käytä PictBridge-tulostuksessa tulostin (PTP) -USB-tilavalintaa. Lisätietoja on kamerasen mukana toimitetuissa käyttöohjeissa.

Useiden sivujen tulostaminen arkille

1. Käynnistä tietokone ja tulostin ja varmista, että ne on kytketty toisiinsa.
2. Lisää paperia. Lisätietoja on kohdassa [Paperin lisääminen](#).
3. Kun asiakirja on avattu, valitse **Tiedosto** ® **Tulosta**.
4. Valitse **Ominaisuudet**, **Asetukset** tai **Määrittelykset** (käyttämäsi ohjelman ja käyttöjärjestelmän mukaan).

Näyttöön tulee **Tulostusmääritykset**-valintaikkuna.

5. Valitse **Lisäasetukset**-välilehden avattavasta **Asettelu**-luettelosta **Monisivu** ja julisteen koko.
6. Valitse avattavasta **Sivua arkilla** -luettelosta, kuinka monta sivua haluat tulostaa yhdelle arkille.
7. Valitse **Tulosta sivun rajat** -valintaruutu, jos haluat tulostaa rajat sivujen välille.
8. Voit tehdä **Tulostusasetukset** - ja **Lisäasetukset**-välilehdissä asiakirjaan muita muutoksia.
9. Valitse yhdelle sivulle tulostettavien sivujen määrä.
10. Kun olet muokannut asetukset, valitse **OK**.

Tulostusmääritykset-valintaikkuna sulkeutuu.

11. Valitse **OK** tai **Tulosta**.
-

Kuvan tulostaminen monisivuisena julisteena

1. Käynnistä tietokone ja tulostin ja varmista, että ne on kytketty toisiinsa.
2. Lisää paperia. Lisätietoja on kohdassa [Paperin lisääminen](#).
3. Kun asiakirja on avattu, valitse **Tiedosto** ® **Tulosta**.
4. Valitse **Ominaisuudet**, **Asetukset** tai **Määritykset** (käyttämäsi ohjelman ja käyttöjärjestelmän mukaan).

Näyttöön tulee **Tulostusmääritykset**-valintaikkuna.

5. Valitse **Lisäasetukset**-välilehden avattavasta **Asettelu**-valikosta **Juliste** ja julisteen koko.
6. Valitse julisteen koko.
7. Voit tehdä **Tulostusasetukset** - ja **Lisäasetukset**-välilehdessä asiakirjaan muita muutoksia.
8. Kun olet muokannut asetukset, valitse **OK**.

Tulostusmääritykset-valintaikkuna sulkeutuu.

9. Valitse **OK** tai **Tulosta**.
-

Jatkolomakkeen tulostaminen

1. Käynnistä tietokone ja tulostin ja varmista, että ne on kytketty toisiinsa.
2. Lisää paperia. Lisätietoja on kohdassa [Paperin lisääminen](#).
3. Kun asiakirja on avattu, valitse **Tiedosto** ® **Tulosta**.
4. Valitse **Ominaisuudet**, **Asetukset** tai **Määritykset** (käyttämäsi ohjelman ja käyttöjärjestelmän mukaan).

Näyttöön tulee **Tulostusmääritykset**-valintaikkuna.

5. Valitse **Lisäasetukset**-välilehden avattavasta **Asettelu**-luettelosta **Pitkä lomake** ja valitse sitten avattavasta **Pitkän**

Iomakkeen koko -luettelosta **Pitkä Letter** tai **Pitkä A4**.

6. Voit tehdä **Tulostusasetukset**- ja **Lisäasetukset**-välilehdessä asiakirjaan muita muutoksia.
7. Kun olet muokannut asetukset, valitse **OK**.

Tulostusmääritykset-valintaikkuna sulkeutuu.

8. Valitse **OK** tai **Tulosta**.

 **HUOMAUTUS:** Kun tulostin aloittaa tulostuksen, odota, kunnes näet jatkolomakkeen etureunan tulevan ulos tulostimesta. Avaa sitten lomakenippu varovasti lattialle tulostimen eteen.

Vihkon tulostaminen

Ennen kuin muutat Tulostusominaisuudet-asetuksia, valitse ohjelmasta oikea paperikoko. Voit käyttää seuraavia paperikokoja, kun tulostat vihkoja:

- Letter
 - A4
1. Lisää paperia. Lisätietoja on kohdassa [Paperin lisääminen](#).
 2. Kun asiakirja on avattu, valitse **Tiedosto @ Tulosta**.
 3. Valitse Tulosta-valintaikkunassa **Ominaisuudet**, **Määritykset** tai **Asetukset** (käyttämäsi ohjelman tai käyttöjärjestelmän mukaan).
 4. Valitse **Lisäasetukset**-välilehti.
 5. Valitse avattavasta **Asettelu**-valikosta **Vihko**.
 6. Jos tulostat suurta vihkoa, valitse asetuksen **Tulostettuja sivuja/nippu** arvo.
 - a. Valitse **Asetukset @ Asetteluasetukset**.
 - b. Valitse nippua kohden tulostettavien sivujen määrä avattavasta **Tulostettuja sivuja/nippu** -valikosta.
-  **HUOMAUTUS:** Nipulla tarkoitetaan tiettyä määrää yhteen taiteltuja paperiarkkeja. Tulostetut niput pinotaan toistensa päälle niin, että oikea sivujärjestys säilyy. Niputetuista pinoista voidaan muodostaa vihko. Kun käytät painavampaa paperilaatua, valitse pienempi **Tulostettuja sivuja/nippu** -arvo.
7. Sulje avoinna olevat tulostinohjelmiston valintaikkunat valitsemalla **OK**.
 8. Tulosta asiakirja.

 **HUOMAUTUS:** Lisätietoja vihkon sitomisesta ja kokoamisesta on kohdassa [Vihkon kokoaminen](#).

Vihkon kokoaminen

1. Käännä tulostenippu ympäri paperin vastaanottoalustalla.
2. Ota ensimmäinen nippu pinosta, taita se puoliksi ja aseta sivuun etusivu alaspäin.

3. Ota seuraava nippu, taita se puoliksi ja aseta ensimmäisen nipun päälle etusivu alaspäin.



4. Pinoa loput niput toistensa päälle etusivu alaspäin, kunnes vihko on valmis.
5. Sido niput toisiinsa, jolloin vihko on valmis.



Arkinkääntö (kaksipuolinen tulostaminen)

Automaattisella arkinkääntäjällä asiakirjan voi tulostaa kaksipuolisena siten, että arkkeja ei joudu kääntämään manuaalisesti. Tarkista, että tulostimeen on lisätty tavallista A4- tai Letter-koon paperia. Kirjekuoriin, kartonkiin tai valokuvapaperiin ei voi tulostaa kaksipuolisesti.

1. Käynnistä tietokone ja tulostin ja varmista, että ne on kytketty toisiinsa.
 2. Lisää paperia. Lisätietoja on kohdassa [Paperin lisääminen](#).
 3. Kun asiakirja on avattu, valitse **Tiedosto @ Tulosta**.
 4. Valitse **Ominaisuudet**, **Asetukset** tai **Määritykset** (käyttämäsi ohjelman ja käyttöjärjestelmän mukaan).
 5. Valitse **Lisäasetukset**-välilehdessä **Kaksipuolinen tulostus** -valintaruutu.
 6. Valitse avattavasta luettelosta **Automaattinen**.
 7. Valitse sivujen sidontatapa.
 8. Kun olet muokannut asetukset, valitse **OK**.
Tulostusmääritykset-valintaikkuna sulkeutuu.
 9. Valitse **OK** tai **Tulosta**.
-

Tulostustyön peruuttaminen

Lähetetty paikallisesta tietokoneesta

Tulostustyön, joka on lähetetty tulostimeen USB-kaapelilla liitetystä tietokoneesta, voi peruuttaa kahdella tavalla.

Tulostimet-kansiosta:

1. *Windows Vista™*:

- a. Valitse  **Ohjauspaneeli**.
- b. Valitse **Laitteisto ja ääni**.
- c. Valitse **Tulostimet**.

Valitse *Windows® XP:ssä* **Käynnistä** ® **Asetukset** ® **Ohjauspaneeli** ® **Tulostimet ja muut laitteet** ® **Tulostimet ja faksit**.

Valitse *Windows 2000:ssä* **Käynnistä** ® **Asetukset** ® **Tulostimet**.

2. Napsauta **Dell 948** -kuvaketta kakkospainikkeella.
3. Valitse **Avaa**.
4. Valitse peruutettava työ näkyviin tulevasta luettelosta.
5. Valitse **Asiakirja**-valikosta **Peruuta**.

Tulostustila-ikkunasta:



Tulostustila-ikkuna avautuu automaattisesti näytön oikeaan alanurkkaan, kun tulostustyö lähetetään. Voit peruuttaa käynnissä olevan tulostustyön valitsemalla **Peruuta tulostus**.

Tehtäväriviltä:

1. Kaksoisnapsauta tietokoneen näytön oikeassa alanurkassa eli Tehtävärivillä olevaa tulostinkuvaketta.
2. Kaksoisnapsauta peruutettavaa tulostustyötä.
3. Valitse **Peruuta**.

Lähetetty Bluetooth-yhteensopivasta laitteesta

Tulostimesta:

- Voit peruuttaa tulostustyön ja katkaista Bluetooth-yhteyden painamalla **Peruuta**-näppäintä .
- Voit peruuttaa tulostustyön, katkaista Bluetooth-yhteyden ja sammuttaa tulostimen painamalla **virtanäppäintä** .

Bluetooth-yhteensopivasta laitteesta:

Katso laitteen mukana toimitettuja käyttöohjeita.

Lähetetty tietokoneesta langattoman verkon välityksellä

1. *Windows Vistassa*:

- a. Valitse  **Ohjauspaneeli**.
- b. Valitse **Laitteisto ja ääni**.

- c. Valitse **Tulostimet**.

Valitse *Windows XP:ssä Käynnistä* ® **Asetukset** ® **Ohjauspaneeli** ® **Tulostimet ja muut laitteet** ® **Tulostimet ja faksit**.

Valitse *Windows 2000:ssa Käynnistä* ® **Asetukset** ® **Tulostimet**.

2. Napsauta **Dell 948** -kuvaketta kakkospainikkeella.
3. Valitse **Avaa**.
4. Valitse peruutettava työ näkyviin tulevasta luettelosta.
5. Valitse **Asiakirja**-valikosta **Peruuta**.

Tulostusmääritykset-valintaikkunan oletusarvojen muuttaminen

Kun asiakirja tai valokuva lähetetään tulostettavaksi, voit määrittää erilaisia asetuksia, kuten esimerkiksi tulostuksen paperin kummallekin puolelle, paremman tai heikomman laadun ja mustavalkotulostuksen. Jos käytät tiettyjä asetuksia usein, voit tehdä niistä oletusasetukset, jotta et joudu määrittämään tulostusmäärityksiä joka kerran, kun lähetät tulostustyön.

Voit tehdä haluamistasi asetuksista oletustulostusasetukset useimpiin ohjelmiin avaamalla Tulostusmääritykset-valintaikkunan Tulostimet-kansiosta.

1. *Windows Vistassa:*
 - a. Valitse  ® **Ohjauspaneeli**.
 - b. Valitse **Laitteisto ja ääni**.
 - c. Valitse **Tulostimet**.

Valitse *Windows XP:ssä Käynnistä* ® **Asetukset** ® **Ohjauspaneeli** ® **Tulostimet ja muut laitteet** ® **Tulostimet ja faksit**.

Valitse *Windows 2000:ssa Käynnistä* ® **Asetukset** ® **Tulostimet**.

2. Napsauta **Dell 948** -kuvaketta kakkospainikkeella.
3. Valitse **Tulostusmääritykset**.
4. Muuta asetuksia, jotka haluat asettaa oletusarvoiksi tulostettaessa useimmista ohjelmista.

Tulostusasetukset-välilehdestä voit

- muuttaa oletustulostuslaaduksi **Vedos**, **Normaali** tai **Valokuva**
- muuttaa oletustulostusmateriaalin ja paperikoon
- tehdä mustavalkotulostuksesta ja reunuksettomasta tulostuksesta oletusasetuksen
- muuttaa oletussuuntaa
- muuttaa oletuskopiomäärää.

Lisäasetukset-välilehdestä voit

- tehdä automaattisesta kaksipuolisesta tulostuksesta (arkinkäännöstä) oletusarvon

- pidentää kuivumisaikaa, kun arkinkääntö on oletusarvo
- valita asetellut, jotka haluat määrittää oletukseksi.

Huolto-välilehdestä:

Huolto-välilehdessä ei ole tulostusasetuksia, joille voi määrittää oletusarvon. Tässä välilehdessä voit tehdä seuraavia toimia:

- Värikasettien asentaminen, puhdistaminen ja kohdistaminen.
- Testisivun tulostaminen.
- Hankkia tietoja tulostimen jakamisesta verkossa.

Vianmääritys

- [Asennusongelmat](#)
- [Faksausongelmat](#)
- [Virheilmoitukset](#)
- [Verkko-ongelmat](#)
- [Paperitukosten poistaminen](#)
- [Muistikorttiongelmät](#)
- [Paperitukosten ja syöttöhäiriöiden välttäminen](#)
- [Paperiin liittyvät ongelmat](#)
- [Tulostusongelmat](#)
- [Tulostuslaadun parantaminen](#)
- [Kopiointiongelmät](#)
- [Tulostusmateriaalin valitsemisen tai lataamisen yleiset ohjeet](#)
- [Skannausongelmat](#)

Jos tulostin ei toimi, tarkista, että se on kunnolla kytketty virtalähteeseen ja tietokoneeseen, jos tietokone on käytössä.

Saat lisätietoja ja tulostimen uusimmat vianmääritystiedot osoitteesta <http://support.dell.com/support>.

Asennusongelmat

Tietokoneongelmat

Tarkista, että tulostin on yhteensopiva tietokoneen kanssa.

Tulostin tukee vain Windows Vista™-, Windows® XP- ja Windows 2000 -käyttöjärjestelmää.

Tämä tulostin ei tue Windows ME-, Windows 98- ja Windows 95 -käyttöjärjestelmää.

Varmista, että tulostimeen ja tietokoneeseen on kytketty virta.

Tarkista USB-kaapeli.

- Tarkista, että USB-kaapeli on kunnolla kiinni tulostimessa ja tietokoneessa.
- Sammuta tietokone, kytke USB-kaapeli uudelleen *Tulostimen asentaminen* -ohjeen mukaisesti ja käynnistä tietokone uudelleen.

Jos ohjelman asennusikkuna ei tule näyttöön automaattisesti, asenna ohjelma manuaalisesti.

1. Aseta *Ohjaimet ja apuohjelmat* -CD-levy CD-asemaan.

2. Valitse *Windows Vistassa*  **Tietokone**.

Valitse *Windows XP:ssä* **Käynnistä**  **Oma tietokone**.

Kaksoisnapsauta *Windows 2000:ssä* työpöydän **Oma tietokone** -kuvaketta.

3. Kaksoisnapsauta **CD-ROM-aseman** kuvaketta ja kaksoisnapsauta sitten **setup.exe**.
4. Kun tulostinohjelmiston asennusikkuna tulee näyttöön, valitse **USB-kaapelin avulla** tai **Langattoman verkon avulla**.
5. Suorita asennus loppuun seuraamalla näytön ohjeita.

Tarkista, että tulostinohjelma on asennettu.

Windows Vistassa:

1. Valitse ® **Ohjelmat**.
2. Valitse **Dell-tulostimet**.

Windows XP ja Windows 2000:

Valitse **Käynnistä**® **Ohjelmat** tai **Kaikki ohjelmat**® **Dell-tulostimet**® **Dell AIO Printer 948**.

Jos tulostin ei näy tulostinluettelossa, tulostinohjelmistoa ei ole asennettu. Asenna tulostinohjelmisto. Lisätietoja on kohdassa [Ohjelmiston asennuksen poistaminen ja asentaminen uudelleen](#).

Korjaa tulostimen ja tietokoneen väliset tiedonvälitysongelmat.

- Irrota USB-kaapeli tulostimesta ja tietokoneesta. Kytke USB-kaapeli uudelleen tulostimeen ja tietokoneeseen.
- Sammuta tulostin. Irrota tulostimen virtajohto pistorasiasta. Kytke tulostimen virtajohto takaisin pistorasiaan ja kytke tulostimeen virta.
- Käynnistä tietokone uudelleen.

Määritä tulostin oletustulostimeksi.

1. *Windows Vistassa:*

- a. Valitse ® **Ohjauspaneeli**.
- b. Valitse **Laitteisto ja ääni**.
- c. Valitse **Tulostimet**.

Valitse *Windows XP:ssä* **Käynnistä**® **Ohjauspaneeli**® **Tulostimet ja muut laitteet**® **Tulostimet ja faksit**.

Valitse *Windows 2000:ssä* **Käynnistä**® **Asetukset**® **Tulostimet**.

2. Napsauta **Dell 948** -kuvaketta kakkospainikkeella.
3. Valitse **Aseta oletustulostimeksi**.

Tulostin ei tulosta, ja tulostustyöt ovat jumiutuneet tulostusjonoon.

Tarkista, onko tulostin asennettu tietokoneeseen useita kertoja.

1. *Windows Vistassa:*

- a. Valitse ® **Ohjauspaneeli**.
- b. Valitse **Laitteisto ja ääni**.

c. Valitse **Tulostimet**.

Valitse *Windows XP:ssä* **Käynnistä** ® **Ohjauspaneeli** ® **Tulostimet ja muut laitteet** ® **Tulostimet ja faksit**.

Valitse *Windows 2000:ssä* **Käynnistä** ® **Asetukset** ® **Tulostimet**.

2. Tarkista, näkyykö tulostin luettelossa useita kertoja.
3. Tarkista, mikä versio toimii, käynnistämällä kussakin ohjelmiston asennusversiossa tulostustyö.
4. Aseta kyseinen tulostinobjekti oletustulostimeksi seuraavasti:
 - a. Napsauta **Dell 948** -kuvaketta kakkospainikkeella.
 - b. Valitse **Aseta oletustulostimeksi**.
5. Poista tulostusobjektin muut kopiot napsauttamalla tulostimen nimeä kakkospainikkeella ja valitsemalla **Poista**.

Voit estää useiden tulostinohjelmiston versioiden asentamisen **Tulostimet** -kansioon seuraavasti: tarkista aina tulostinta tietokoneen USB-liittimestä irrotettaessa tai tulostinta USB-liittimeen kytkettäessä, että USB-kaapeli liitetään takaisin samaan USB-liittimeen, joka alunperin otettiin käyttöön tulostinta varten. Älä myöskään asenna Dell-tulostinohjaimia useita kertoja *Ohjaimet ja apuohjelmat* -CD-levyltä.

Tulostusongelmat

Tarkista, että virtajohto on kunnolla kiinni tulostimessa ja virtalähteessä.

Varmista, ettei tulostinta ole pysäytetty.

1. *Windows Vistassa*:
 - a. Valitse  ® **Ohjauspaneeli**.
 - b. Valitse **Laitteisto ja ääni**.
 - c. Valitse **Tulostimet**.

Valitse *Windows XP:ssä* **Käynnistä** ® **Ohjauspaneeli** ® **Tulostimet ja muut laitteet** ® **Tulostimet ja faksit**.

Valitse *Windows 2000:ssä* **Käynnistä** ® **Asetukset** ® **Tulostimet**.

2. Napsauta **Dell 948** -kuvaketta kakkospainikkeella.
3. Varmista, että **Keskeytä tulostus** -valinnan vieressä ei ole valintamerkkiä. Jos **Keskeytä tulostus** on valittuna, poista vaihtoehdon valinta napsauttamalla sitä.

Tarkista, vilkkuuko tulostimessa jokin merkkivalo.

Aiheesta on lisätietoja kohdassa [Virheilmoitukset](#).

Tarkista, että värikasetit on asennettu oikein, ja poista kustakin kasetista tarra ja teippi.











Tarkista, että paperi on asetettu tulostimeen oikein.

Lisätietoja on kohdassa [Paperin lisääminen](#).

Tarkista, että tulostimeen ei ole kytketty PictBridge-yhteensopivaa kameraa.Aiheesta on lisätietoja kohdassa [Valokuvien tulostaminen PictBridge-yhteensopivasta kamerasta](#).

Virheilmoitukset

Saat lisätietoja ja tulostimen uusimmat vianmääritystiedot osoitteesta <http://support.dell.com/support>.

Virheilmoitus:	Ilmoituksen merkitys:	Ratkaisuehdotus
Tietokonetta ei ole kytketty	Tulostimella yritetään skannata tai tulostaa Office-tiedostoja muistikortista tai USB-asemasta tai Tallenna tietokoneeseen -vaihtoehto on valittu, kun tulostinta ei ole liitetty tietokoneeseen tai tietokone ei ole käynnissä.	Varmista, että tulostin on liitetty tietokoneeseen.
Toimintoa ei tueta verkossa.	Tulostimella yritetään tulostaa Office -tiedostoja muistikortista tai USB-avaimesta, kun tulostin on yhteydessä verkkosovittimeen sen sijaan, että se olisi liitetty suoraan tietokoneeseen.	Kytke tulostin suoraan tietokoneeseen.
Ei vastaa	Aikakatkaus on tapahtunut sen jälkeen, kun käyttäjä painoi Aloita -näppäintä  .	Paina Peruuta -näppäintä  .
Lisää paperia ja paina  -näppäintä.	Tulostimen paperi on lopussa.	Lisää tulostimeen paperia ja jatka tulostamista painamalla Valitse -näppäintä  . Lisätietoja on kohdassa Paperin lisääminen .
Poista vaunun este ja paina  -näppäintä.	Tulostuspään vaunu on juuttunut.	Poista esteet vaunun reitiltä tai sulje värikasettivaunun kannot ja paina sitten Valitse -näppäintä  .
Poista paperitukos ja paina  -näppäintä	Tulostimessa on paperitukos.	Poista paperitukos. Lisätietoja on kohdassa Tarkista, onko laitteessa paperitukoksia .
Kansi auki.	Tulostinyksikkö on auki.	Sulje tulostinyksikkö.
Paperikoko Valokuvan koko on paperikokoa suurempi. Valitse uusi paperikoko painamalla  -näppäintä.	Tulostimen paperi on pienempi kuin valittu Tyhjän paperin koko.	Valitse tulostimessa olevaa paperia vastaava Tyhjän paperin koko -asetus tai jatka tulostamista painamalla Valitse -näppäintä  .
Paperikokoa ei tueta.	Valokuvatulostustyö on aloitettu ja valittuna on paperikoko, jota ei tueta.	Peruuta tulostustyö painamalla Paluu -näppäintä  ja valitse uusi paperikoko.
<ul style="list-style-type: none"> Asenna vasemmalle puolelle musta tai valokuvavärikasetti. Asenna oikealle puolelle värillinen värikasetti. Asenna kumpikin kasetti. 	<p>Mustekasetti puuttuu.</p> <p>Jokaista puuttuvaa värikasettia kohden näytetään ?-merkki ja ilmoitus näytetään sen alapuolella.</p>	<p>Aseta musta tai valokuvavärikasetti vasempaan vaunuun ja värillinen värikasetti oikeaan vaunuun. Lisätietoja on kohdassa Värikasettien vaihtaminen.</p>
<ul style="list-style-type: none"> Musta muste vähissä. Tilaa mustetta osoitteessa WWW.DELL.COM/SUPPLIES. Jatka painamalla -näppäintä. Värillinen muste vähissä. 	Värikasetin muste on loppumassa.	Vaihda värikasetti. Aiheesta on lisätietoja kohdassa Värikasettien vaihtaminen .

<p>Tilaa mustetta osoitteessa WWW.DELL.COM/SUPPLIES. Jatka painamalla <input checked="" type="checkbox"/>-näppäintä.</p> <ul style="list-style-type: none"> • Valokuvamuste vähissä. Tilaa mustetta osoitteessa WWW.DELL.COM/SUPPLIES. Jatka painamalla <input checked="" type="checkbox"/>-näppäintä. • Musta ja värillinen muste vähissä. Tilaa mustetta osoitteessa WWW.DELL.COM/SUPPLIES. Jatka painamalla <input checked="" type="checkbox"/>-näppäintä. • Valokuvamuste ja värillinen muste vähissä. Tilaa mustetta osoitteessa WWW.DELL.COM/SUPPLIES. Jatka painamalla <input checked="" type="checkbox"/>-näppäintä. 		
<ul style="list-style-type: none"> • Vasemman värikeratin virhe. Vaihda värikeratti. • Oikean värikeratin virhe. Vaihda värikeratti. • Asenna kumpikin keratti. 	<p>Mustekeratti ei kelpaa.</p> <p>Jokaista virheellistä värikerattia kohden näytetään X-merkki ja ilmoitus näytetään sen alapuolella.</p>	<p>Vaihda värikeratti, joka ei kelpaa. Aiheesta on lisätietoja kohdassa Värikerattien vaihtaminen.</p>
<p>Kohdistusongelma. Poista teippi värikerateista tai tarkista vianmääritys. Yritä uudelleen painamalla <input checked="" type="checkbox"/>-näppäintä.</p>	<p>Teippiä ei ole irrotettu värikerateista ennen kerattien asentamista.</p>	<p>Poista teippi värikerateista. Aiheesta on lisätietoja kohdassa Värikerattien vaihtaminen.</p>
<p>Muistikorttiongelma. Tarkista, että laite ei ole vaurioitunut ja että se on asetettu oikein.</p>	<p>Muistikorttia tai USB-asetmaa ei ole asetettu oikein, se on vaurioitunut, se ei toimi tai sen formaattia ei tueta.</p>	<p>Poista muistikortti tai USB-asetmaa. Katso lisätietoja laitteen mukana toimitetuista käyttöohjeista.</p>
<p>Laite ei kelpaa. Liitettyä USB-laitetta ei tueta. Irrota laite ja katso sen käyttöohjetta.</p>	<p>Liitettyä laitetta ei tueta tai PictBridge-yhteensopiva digitaalikeratti ei ole oikeassa USB-tilassa.</p>	<p>Irrota laite tai tarkista USB-tilan asetus. Katso lisätietoja digitaalikerattien mukana tulevasta oppaasta.</p>
<p>Vain yksi laite tai muistikortti sallitaan. Poista kaikki laitteet ja kortit.</p>	<p>Tulostimeen on asetettu useita muistikortteja tai laitteita.</p>	<p>Irrota kaikki muistikortit ja laitteet.</p>
<p>Irrota keratti muiden tulostustoimintojen käyttämistä varten</p>	<p>Ei-toimivaa näppäintä painettiin, kun tulostin on PictBridge-tilassa.</p>	<p>Irrota PictBridge-liitäntä, jotta tulostinta voi käyttää muihin toimintoihin.</p>
<p>Lisää TAVALLISTA 8,5x11" paperia ja paina <input checked="" type="checkbox"/>-näppäintä. tai lisää TAVALLISTA A4-paperia ja paina <input checked="" type="checkbox"/>-näppäintä.</p>	<p>Paperikerattiosassa on muuta kuin tavallista paperia, kun yritetään tulostaa kohdistussivua, puhdistussivua tai verkkoasetussivua.</p>	<p>Lisää tavallista paperia ja paina sitten Valitse-näppäintä <input checked="" type="checkbox"/>.</p>
<p>Vedosarkki ei kelpaa. Tulosta vedosarkki uudelleen ja yritä uudelleen.</p>	<p>Tulostin havaitsi virheellisen viivakoodin tai virhetilan.</p>	<p>Tarkista vedosarkki tai tulosta se uudelleen. Lisätietoja on kohdassa Valokuvien tulostaminen vedosarkin avulla.</p>
<p>Vedosarkkia ei löytynyt.</p>	<p>Tulostin ei tunnistanut vedosarkkia, vedosarkki on vinossa tai sitä ei ole asetettu oikein skannaustasolle.</p>	<p>Tulosta vedosarkki uudelleen ja valitse vaihtoehdot tai aseta vedosarkki skannaustasolle oikein skannattava puoli alaspäin ja skannaa se uudelleen.</p>
<p>Asetteluvalintaa ei ole tehty.</p>	<p>Vedosarkki skannataan, mutta valokuvan tai paperin</p>	<p>Valitse vedosarkissa valokuvan tai</p>

	kokoasetusta ei ole valittu.	paperin kokoasetus ja skannaa se uudelleen.
Kerrallaan voi valita vain yhden asetteluvalinnan.	Vedosarkki skannataan, mutta siinä on valittu useita valokuvan tai paperin kokoasetuksia.	Tulosta vedosarkki uudelleen, valitse vain yksi valokuvan tai paperin kokoasetus ja skannaa se uudelleen.
Yhtään kuvaa ei ole valittu.	Vedosarkki skannataan, mutta yhtään kuvaa ei ole valittu.	Valitse vedosarkista kuvia ja skannaa se uudelleen.
Vedosarkkitietoja ei ole.	Vedosarkkia skannataan ja vedosarkkitiedot on poistettu tai siirretty muistikortista.	Tulosta vedosarkki uudelleen, valitse asetukset ja skannaa se uudelleen.
Tietokone poisti kortista valokuvia.	Käyttäjän vedosarkista valitsema valokuva on poistettu tai siirretty muistikortista.	Tulosta vedosarkki uudelleen, valitse asetukset ja skannaa se uudelleen.
Virhe NNNN.	Jos näytössä on teksti Virhe ja nelinumeroinen luku, on tapahtunut lisävirhe.	Ota yhteys asiakastukeen. Lisätietoja on osoitteessa http://support.dell.com/support .

Paperitukosten poistaminen

Paperitukos paperireitillä

- Poista paperi vetämällä sitä napakasti. Jos et yllä paperiin, koska se on liian syvällä tulostimessa, avaa tulostin nostamalla tulostusyksikköä.
- Vedä paperi ulos.
- Sulje tulostinyksikkö.
- Tulosta puuttuvat sivut lähettämällä tulostustyö uudelleen tulostimeen.

Paperitukos ei näy

- Sammuta tulostin.
- Nosta tulostinyksikkö ylös.



- Ota paperista tukevasti kiinni ja vedä se ulos tulostimesta.
- Sulje tulostinyksikkö.
- Kytke tulostimeen virta ja tulosta asiakirja uudelleen.

Paperitukos arkinkääntäjässä

1. Irrota arkinkääntäjän kansi.

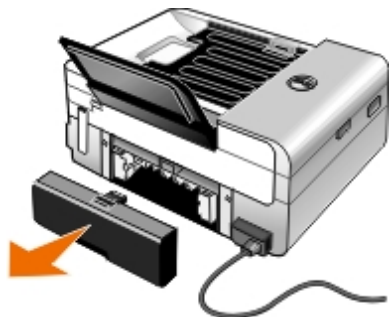

2. Ota paperista tukevasti kiinni ja vedä se ulos tulostimesta.
3. Asenna arkinkääntäjän kansi takaisin.
4. Jatka tulostusta painamalla **Valitse**-näppäintä .

Paperitukos asiakirjansyöttölaitteen lähellä

1. Nosta ylös asiakirjansyöttölaitteen kansi, joka sijaitsee asiakirjansyöttölaitteen syöttöalustan vasemmalla puolella.

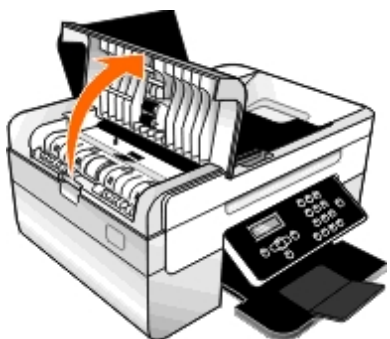

2. Ota paperista tukevasti kiinni ja vedä se ulos tulostimesta.
3. Sulje asiakirjansyöttölaitteen kansi.

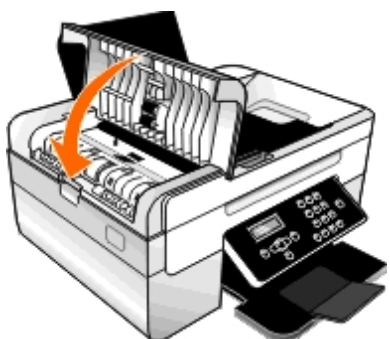

4. Paina **Valitse**-näppäintä .
5. Tulosta puuttuvat sivut lähettämällä tulostustyö uudelleen tulostimeen.

Paperitukosten ja syöttöhäiriöiden välttäminen

Voit välttää useimmat paperitukokset ja syöttöhäiriöt seuraamalla näitä ohjeita:

- Käytä tulostimen tulostusmateriaalisuositusten mukaisia tulostusmateriaaleja. Lisätietoja on kohdassa [Paperin lisääminen](#).
- Varmista, että tulostusmateriaali on lisätty oikein syöttöalustaan.
- Älä lisää syöttöalustaan liikaa tulostusmateriaalia.
- Älä poista tulostusmateriaalia syöttöalustasta tulostuksen aikana.
- Taivuta, leyhytä ja suorista paperit ennen lisäämistä.
- Älä käytä rypyistä, kosteaa tai käpristynyttä paperia.
- Aseta tulostusmateriaalin suunta tulostimen ohjeiden mukaisesti.

Tulostusongelmat

Tarkista mustetasot ja asenna laitteeseen tarvittaessa uudet värikasetit.

Lisätietoja on kohdassa [Värikasettien vaihtaminen](#).

Poista yksittäiset arkit vastaanottoalustalta.

Jotta arkit eivät tuhriinnu, kun käytät seuraavia tulostusmateriaaleja, poista ne sitä mukaa kuin ne tulostuvat ja anna niiden kuivua:

- valokuvapaperia
- kiiltävä paperi
- piirtoheitinkalvo
- tarra-arkit
- kirjekuoret
- silitettävät siirtoarkit

Pidennä kuivumisaikaa, kun arkinkääntö on oletusarvo.

Jos kaksipuolisten tulosteiden alapuolen muste on tahriutunut, pidennä tulostetun puolen kuivumisaikaa, ennen kuin arkinkääntäjä syöttää paperin takaisin tulostimeen ja tulostaa toiselle puolelle.

HUOMAUTUS: Jos tämä toiminto otetaan käyttöön, kaksipuolisten tulostustöiden valmistumiseen kuluu muutama sekunti pidempään.

Tämä toiminto otetaan oletusarvoksi kaikissa kaksipuolisissa tulostustöissä seuraavasti:

1. *Windows Vistassa:*

- a. Valitse  Ohjauspaneeli.
- b. Valitse **Laitteisto ja ääni**.
- c. Valitse **Tulostimet**.

Valitse *Windows XP:ssä* **Käynnistä** ® **Ohjauspaneeli** ® **Tulostimet ja muut laitteet** ® **Tulostimet ja faksit**.

Valitse *Windows 2000:ssä* **Käynnistä** ® **Asetukset** ® **Tulostimet**.

2. Napsauta **Dell 948** -kuvaketta kakkospainikkeella.

3. Valitse **Tulostusmääritykset**.

Näyttöön tulee **Tulostusmääritykset**-valintaikkuna.

4. Valitse **Lisäasetukset**-välilehti.

5. Valitse **Kaksipuolinen tulostus** -alueelta **Pidennä kuivumisaikaa**.

6. Valitse **OK**.

Toiminnon voi ottaa käyttöön vain nykyisessä kaksipuolisessa tulostustyössä seuraavasti:

1. Kun asiakirja on avattu, valitse **Tiedosto** ® **Tulosta**.

Tulosta-valintaikkuna avautuu.

2. Valitse **Ominaisuudet**, **Asetukset** tai **Määritykset** (käyttämäsi ohjelman ja käyttöjärjestelmän mukaan).

Näyttöön tulee **Tulostusmääritykset**-valintaikkuna.

3. Valitse **Lisäasetukset**-välilehti.

4. Valitse **Kaksipuolinen tulostus** -alueelta **Pidennä kuivumisaikaa**.

5. Valitse **OK**.

Jos tulostus toimii hitaasti, vapauta tietokoneen muistia.

- Sulje kaikki sovellukset, joita et käytä.
- Kokeile asiakirjan grafiikan ja kuvien määrän vähentämistä minimiin.
- Harkitse lisämuistin hankkimista tietokoneeseen.
- Poista järjestelmästä mahdollisimman monta harvoin käytettyä fonttia.
- Poista tulostinohjelmiston asennus ja asenna se uudelleen. Aiheesta on lisätietoja kohdassa [Ohjelmiston asennuksen poistaminen ja asentaminen uudelleen](#).
- Valitse heikompi tulostuslaatu Tulostusmääritykset-valintaikkunasta.

Tarkista, että paperi on asetettu tulostimeen oikein.

Lisätietoja on kohdassa [Paperin lisääminen](#).

Kopiointiongelmät

Tarkista, onko tulostimessa vilkkuvia merkkivaloja tai virheilmoituksia.

Lisätietoja on kohdassa [Virheilmoitukset](#).

Tarkista, että skannaustaso on puhdas.

Pyyhi skannaustaso ja sen vieressä oleva kapea lasikaistale varovasti vedellä kostutetulla, puhtaalla, nukkaamattomalla liinalla.

Poista kuvakuviot aikakaus- ja sanomalehdistä (pelkistäminen).

1. *Windows Vistassa:*

- a. Valitse  Ohjelmat.
- b. Valitse **Dell-tulostimet**.
- c. Valitse **Dell AIO Printer 948**.

Windows XP tai Windows 2000:

Valitse **Käynnistä® Ohjelmat** tai **Kaikki ohjelmat® Dell-tulostimet® Dell AIO Printer 948**.

2. Valitse **Dell All-In-One-keskus**.

Dell All-In-One-keskus avautuu.

3. Valitse ensin **Katso lisää kopiointiasetuksia** ja sitten **Lisäasetukset**.

Kopioinnin lisäasetukset -valintaikkuna avautuu.

4. Valitse **Rasterikuviot**-välilehdessä **Poista kuvakuviot aikakauslehestä/sanomalehdestä (pelkistä)** -valintaruutu ja valitse sitten **OK**.

5. Valitse **Kopioi nyt**.

Tarkista, että asiakirja tai valokuva on asetettu oikein skannaustasolle tai asiakirjansyöttölaitteeseen.

Lisätietoja on kohdassa [Alkuperäisten asiakirjojen lisääminen](#).

Tarkista paperikoot.

Tarkista, että tulostimessa olevan paperin koko vastaa käyttöpaneelissa tai **Dell All-In-One-keskuksessa** valittua paperikokoa.

Skannausongelmat

Tarkista, onko tulostimessa vilkkuvia merkkivaloja tai virheilmoituksia.

Lisätietoja on kohdassa [Virheilmoitukset](#).

Tarkista USB-kaapeli.

- Tarkista, että USB-kaapeli on kunnolla kiinni tulostimessa ja tietokoneessa.
- Sammuta tietokone, kytke USB-kaapeli uudelleen *Tulostimen asentaminen* -ohjeen mukaisesti ja käynnistä tietokone.

uudelleen.

Tarkista, että tulostinohjelma on asennettu.

Windows Vistassa:

1. Valitse ® **Ohjelmat**.
2. Valitse **Dell-tulostimet**.

Windows XP tai Windows 2000:

Valitse **Käynnistä**® **Ohjelmat** tai **Kaikki ohjelmat**® **Dell-tulostimet**® **Dell AIO Printer 948**.

Jos tulostin ei näy tulostinluettelossa, tulostinohjelmistoa ei ole asennettu. Asenna tulostinohjelmisto. Lisätietoja on kohdassa [Ohjelmiston asennuksen poistaminen ja asentaminen uudelleen](#).

Korjaa tulostimen ja tietokoneen väliset tiedonvälitysongelmat.

- Irrota USB-kaapeli tulostimesta ja tietokoneesta ja liitä se sitten uudelleen.
- Sammuta tulostin. Irrota tulostimen virtajohto pistorasiasta. Kytke tulostimen virtajohto takaisin pistorasiaan ja kytke tulostimeen virta.
- Käynnistä tietokone uudelleen.

Jos skannaus kestää liian kauan tai aiheuttaa tietokoneen toimintahäiriön, pienennä skannaustarkkuutta.

1. *Windows Vistassa:*

- a. Valitse ® **Ohjelmat**.
- b. Valitse **Dell-tulostimet**.
- c. Valitse **Dell AIO Printer 948**.

Windows XP ja Windows 2000:

Valitse **Käynnistä**® **Ohjelmat** tai **Kaikki ohjelmat**® **Dell-tulostimet**® **Dell AIO Printer 948**.

2. Valitse **Dell All-In-One-keskus**.

Dell All-In-One-keskus avautuu.

3. Valitse **Katso lisää skannausasetuksia**.
4. Valitse pienempi skannaustarkkuus **Valitse skannauslaatu** -valikosta.
5. Valitse **Skannaa nyt**.

Jos skannatun kuvan laatu on heikko, suurena skannaustarkkuutta.

1. *Windows Vistassa:*

- a. Valitse ® **Ohjelmat**.
- b. Valitse **Dell-tulostimet**.

- c. Valitse **Dell AIO Printer 948**.

Windows XP ja Windows 2000:

Valitse **Käynnistä® Ohjelmat** tai **Kaikki ohjelmat® Dell-tulostimet® Dell AIO Printer 948**.

2. Valitse **Dell All-In-One-keskus**.

Dell All-In-One-keskus avautuu.

3. Valitse **Katso lisää skannausasetuksia**.
4. Valitse suurempi skannaustarkkuus **Valitse skannauslaatu** -valikosta.
5. Valitse **Skannaa nyt**.

Poista kuvakuviot aikakaus- ja sanomalehdistä (pelkistäminen).

1. *Windows Vistassa:*

- a. Valitse  **Ohjelmat**.
- b. Valitse **Dell-tulostimet**.
- c. Valitse **Dell AIO Printer 948**.

Windows XP ja Windows 2000:

Valitse **Käynnistä® Ohjelmat** tai **Kaikki ohjelmat® Dell-tulostimet® Dell AIO Printer 948**.

2. Valitse **Dell All-In-One-keskus**.

Dell All-In-One-keskus avautuu.







3. Valitse ensin **Katso lisää skannausasetuksia** ja sitten **Lisäasetukset**.

Skannauksen lisäasetukset -valintaikkuna avautuu.

4. Valitse **Rasterikuviot**-välilehdessä **Poista kuvakuviot aikakauslehdessä/sanomalehdestä (pelkistä)** -valintaruutu ja valitse sitten **OK**.
5. Valitse **Skannaa nyt**.

Jos skannaaminen sovellukseen epäonnistuu, valitse jokin toinen sovellus.

Käyttöpaneelin avulla

1. Siirry päävalikossa vasemmalla tai oikealla **nuolinäppäimellä**   kohtaan **SKANNAA** ja paina **Valitse**-näppäintä .
2. Siirry **Skannaukset**-valikossa vasemmalla tai oikealla **nuolinäppäimellä**   kohtaan **Skannaa tietokoneeseen** ja valitse sitten jokin muu sovellus vasemmalla tai oikealla **nuolinäppäimellä**  .

Tietokoneen avulla

1. *Windows Vistassa:*

- a. Valitse  **Ohjelmat**.

b. Valitse **Dell-tulostimet**.

c. Valitse **Dell AIO Printer 948**.

Windows XP ja Windows 2000:

Valitse **Käynnistä® Ohjelmat** tai **Kaikki ohjelmat® Dell-tulostimet® Dell AIO Printer 948**.

2. Valitse **Dell All-In-One-keskus**.

Dell All-In-One-keskus avautuu.

3. Valitse jokin muu sovellus avattavasta **Lähetä skannatut kuvat kohteeseen** -valikosta.

HUOMAUTUS: Jos haluttu ohjelma ei ole luettelossa, valitse avattavasta valikosta **Etsi lisää....** Seuraavassa ikkunassa voit etsiä ohjelman ja lisätä sen luetteloon valitsemalla **Lisää**.

Varmista, että asiakirja tai valokuva on asetettu oikein skannaustasolle tai asiakirjansyöttölaitteeseen.

Lisätietoja on kohdassa [Alkuperäisten asiakirjojen lisääminen](#).

Tarkista, että skannaustaso on puhdas.

Jos skannaustaso on likainen, pyyhi se ja sen vieressä oleva kapea lasikaistale varovasti vedellä kostutetulla, puhtaalla, nukkaamattomalla liinalla.

Faksausongelmat

Tarkista, että tulostimessa ja tietokoneessa on virta kytkettynä ja että USB-kaapeli on kunnolla kytketty.





Tarkista, että tietokone on liitetty toimivaan analogiseen puhelinlinjaan.

- Faksitoiminto edellyttää, että tietokoneen faksimodeemi on kytketty puhelinpistokkeeseen.
- Kun käytössä on DSL-laajakaistapalvelu, tarkista että puhelinjohtoon on asennettu DSL-suodatin. Lisätietoja saa Internet-palveluntuottajalta.
- Tarkista, ettei Internet-palvelun valintamodeemi käytä puhelinlinjaa, kun yrität faksata.

Kun käytät ulkoista modeemia, varmista, että siihen on kytketty virta ja se on kytketty oikein tietokoneeseen.

Kun tulostimen muisti on täynnä, tulosta faksin aktiviteettiraportti ja lähetä uudelleen sivut, joita faksi ei lähettänyt.

Värisivuja lähetettäessä aseta tulostin skannaamaan alkuperäiset asiakirjat numeronvalinnan jälkeen.

1. Siirry päävalikossa vasemmalla tai oikealla **nuolinäppäimellä**   kohtaan **FAKSAA** ja paina **Valitse**-näppäintä .
2. Paina **Kirjoita faksinumero** -näytössä **Valitse**-näppäintä .
3. Siirry vasemmalla tai oikealla **nuolinäppäimellä**   kohtaan **Faksiasetukset** ja paina **Valitse**-näppäintä .

- Siirry vasemmalla tai oikealla **nuolinäppäimellä** < > kohtaan Valitseminen ja lähettäminen ja paina sitten **Valitse**-näppäintä .
- Siirry vasemmalla tai oikealla **nuolinäppäimellä** < > kohtaan Skannaa ja siirry sitten vasemmalla tai oikealla **nuolinäppäimellä** < > kohtaan Valinnan jälkeen.
- Tallenna muutokset painamalla **Valitse**-näppäintä .

HUOMAUTUS: Tämä asetus on käytössä kaikissa tämän jälkeen tehtävissä faksitoissa.

Jos soittajan numero -palvelu ei toimi, varmista että olet valinnut oikean soittajan numero -palvelun tunnuskuvion.

Soittajan numero -palvelun tunnuskuvio määräytyy käyttöönoton aikana valitun maan tai alueen perusteella. Jos maassa käytetyissä puhelimissa käytetään kahta tunnistuskuviota, kysy teleoperaattoriltasi, mitä tunnistuskuviota sen palvelussa käytetään.

- Siirry päävalikossa vasemmalla tai oikealla **nuolinäppäimellä** < > kohtaan FAKSAA ja paina **Valitse**-näppäintä .
- Paina Kirjoita faksinumero -näytössä **Valitse**-näppäintä .
- Siirry vasemmalla tai oikealla **nuolinäppäimellä** < > kohtaan Faksiasetukset ja paina **Valitse**-näppäintä .
- Siirry vasemmalla tai oikealla **nuolinäppäimellä** < > kohtaan Soitto ja vastaus ja paina sitten **Valitse**-näppäintä .
- Siirry vasemmalla tai oikealla **nuolinäppäimellä** < > kohtaan Soittajan numero -palvelun tunnuskuvio ja valitse jokin vaihtoehto vasemmalla tai oikealla **nuolinäppäimellä** < >.
 - Valitse Kuvio 1, jos maan puhelimissa käytetään vaihtotaajuussähkötykseen (FSK, frequency-shift keying) perustuvaa tunnistuskuviota.
 - Valitse Kuvio 2, jos maan puhelimissa käytetään kaksiaänitaajuuteen (DTMF, dual-tone multifrequency) perustuvaa tunnistuskuviota.
- Paina **Valitse**-näppäintä .

Jos faksin laatu on heikko, aseta lähtevän faksin laaduksi Ultrahieno.

- Siirry päävalikossa vasemmalla tai oikealla **nuolinäppäimellä** < > kohtaan FAKSAA ja paina **Valitse**-näppäintä .
- Paina Kirjoita faksinumero -näytössä **Valitse**-näppäintä .
- Siirry vasemmalla tai oikealla **nuolinäppäimellä** < > kohtaan Laatu ja paina **Valitse**-näppäintä .
- Siirry vasemmalla ja oikealla **nuolinäppäimellä** < > kohtaan Ultrahieno.
- Paina **Valitse**-näppäintä .

Jos vastaanotetun faksin laatu on yhä heikko, vastaanottavan faksilaitteen faksitarkkuus voi olla rajallinen. Tällöin tulostimeen tehdyt säädöt eivät vaikuta vastaanottopään faksien laatuun.

Verkko-ongelmat

Tarkista virta.

Tarkista, että tulostimen virtavallo palaa.

Tarkista kaapeli.

- Tarkista, että virtajohto on liitetty tulostimeen ja pistorasiaan.
- Tarkista, että USB-kaapeli ei ole kytketty.

Tarkista verkkoyhteyden toimivuus.

Tarkista, että tulostin on kytketty toimivaan verkkoliitännään.

Käynnistä tietokone uudelleen.

Sammuta tietokone ja käynnistä se uudelleen.

Tarkista asennus- ja käyttötiedot verkkosovittimen ohjeista.

Muistikorttiongelmät

Tarkista, että käyttämäsi muistikorttityyppiä voi käyttää tulostimessa.

Lisätietoja on kohdassa [Tulostaminen muistikortista tai USB-asemasta](#).

Aseta vain yksi muistikortti kerrallaan.

Työnnä muistikorttia laitteeseen, kunnes se pysähtyy.

Tulostin ei lue muistikortin sisältöä, jos kortti ei ole oikein muistikorttipaikassa.

Kun muistikortista tulostetaan kuvia, tarkista, että tulostin tukee kuvien tiedostomuotoa.

Muistikortista voidaan tulostaa vain JPEG-muotoisia ja tietynlaisia TIFF-muotoisia kuvia. Tulostin tukee vain suoraan digitaalikameroista luotuja TIFF-tiedostoja, joita ei ole muokattu millään tietokoneohjelmistolla. Jos haluat tulostaa valokuvia, jotka on tallennettu muistikorttiin jossakin muussa tiedostomuodossa, valokuvat pitää siirtää tietokoneeseen ennen tulostusta.

Tarkista, että tulostimeen ei ole kytketty PictBridge-yhteensopivaa kameraa.

Aiheesta on lisätietoja kohdassa [Valokuvien tulostaminen PictBridge-yhteensopivasta kamerasta](#).

Paperiin liittyvät ongelmat

Tarkista, että paperi on asetettu tulostimeen oikein.

Lisätietoja on kohdassa [Paperin lisääminen](#).

Käytä vain tulostinta varten suositeltua paperia.

Lisätietoja on kohdassa [Ohjeita erikoistulostusmateriaalien käsittelymiseen](#).

Kun tulostat useita sivuja, lisää vähemmän paperia kerrallaan.

Lisätietoja on kohdassa [Ohjeita erikoistulostusmateriaalien käsittelymiseen](#).

Tarkista, ettei paperi ole rypyssä, revennyt tai vahingoittunut.

Tarkista, onko laitteessa paperitukoksia.

Lisätietoja on kohdassa [Paperitukosten poistaminen](#).

Tulostuslaadun parantaminen

Jos et ole tyytyväinen asiakirjojen tulostuslaatuun, voit parantaa tulostuslaatua useilla tavoilla.

- Käytä tulostukseen asianmukaista paperia. Käytä esimerkiksi valokuvien tulostamiseen Dell™ Premium Photo -valokuvapaperia, jos tulostat valokuvia Photo-värikasetti tulostimeen asennettuna.
- Valitse parempi tulostuslaatu.

Valitse parempi tulostuslaatu seuraavasti:

1. Kun asiakirja on avattu, valitse **Tiedosto**® **Tulosta**.

Tulosta-valintaikkuna avautuu.

2. Valitse **Ominaisuudet**, **Asetukset** tai **Määritykset** (käyttämäsi ohjelman ja käyttöjärjestelmän mukaan).

Näyttöön tulee **Tulostusmääritykset**-valintaikkuna.

3. Valitse **Tulostusasetukset**-välilehdessä korkeampi laatuasetus.

4. Tulosta asiakirja uudelleen.

5. Jos tulostuslaatu ei parane, yritä kohdistaa tai puhdistaa värikasetit. Aiheesta on lisätietoja kohdissa [Värikasettien kohdistaminen](#) ja [Värikasetin suuttimien puhdistaminen](#).

Muita ratkaisuja on osoitteessa <http://support.dell.com/support>.

Tulostusmateriaalin valitsemisen tai lataamisen yleiset ohjeet

- Jos tulostimella yritetään tulostaa kostealle, käpristyneelle, rypyiselle tai repeytyneelle paperille, siitä voi seurata paperitukoksia tai tulostuslaatu voi olla huono.
- Saat parhaan tulostuslaadun käyttämällä laadukasta, kopiokonelaatuista paperia.
- Vältä kohokuvioitua, rei'itettyä tai liian sileää tai karkeaa paperia. Paperitukoksia voi syntyä.
- Säilytä paperia pakkauksessa, kunnes sitä käytetään. Säilytä paperilaatikoita lavoilla tai hyllyillä, ei lattialla.

- Älä pidä tulostusmateriaalien päällä raskaita esineitä, olivatpa ne pakkauksessa tai eivät.
- Älä altista paperia kosteudelle tai muille oloille, joissa se voi rypistyä tai käpristyä.
- Säilytä käyttämätöntä paperia 15–30 °C lämpötilassa. Suhteellisen kosteuden tulee olla 10–70 %.
- Varastoinnin aikana paperi tulee suojata pölyltä ja kosteudelta kosteudenkestävällä suojakääreellä, kuten muovisäiliöllä tai -pussilla.

Tulostaminen muistikortista tai USB-asemasta

[Valokuvien tulostaminen](#)

[Office-tiedostojen tulostaminen](#)

Useimmissa digitaalikameroissa valokuvat tallennetaan muistikorttiin. Tulostin tukee seuraavia muistikortteja:

- CompactFlash tyyppi I ja II
- Memory Stick
- Memory Stick PRO
- Memory Stick Duo (sovittimella)
- Mini SD (sovittimella)
- Microdrive
- Secure Digital
- MultiMedia Card
- xD-Picture Card.

Muistikortit pitää asettaa tulostimeen etikettipuoli ylöspäin. Kortinlukijassa on neljä korttipaikkaa näitä kortteja varten. Kun korttia luetaan tai tietoa siirretään, pieni valo vilkkuu.

 **HUOMAUTUS:** Älä aseta tulostimeen samanaikaisesti useita muistikortteja.

PictBridge-liittimellä voi käyttää myös USB-asemiin tallennettuja tietoja.

 **MUISTUTUS:** Älä irrota muistikorttia tai USB-asemaa äläkä kosketa tulostinta muistikortin tai USB-aseman läheltä, kun näitä laitteita luetaan, niihin kirjoitetaan tai niistä tulostetaan. Tiedot voivat tällöin vioittua.

 **HUOMAUTUS:** Älä aseta tulostimeen USB-asemaa, jos siihen on asetettu muistikortti.

Kun tulostimeen asetetaan muistikortti tai USB-asema, jossa on vain valokuvia, tulostin siirtyy automaattisesti **Valokuva-**tilaan. Jos muistikortissa tai USB-asemassa on sekä asiakirjoja että valokuvia, tulostin kysyy käyttäjältä, mitä tiedostoja tulostetaan. Lisätietoja on kohdassa [Valokuvatila](#).



 **HUOMAUTUS:** Tulostin tukee FAT32-tietomuotoa. NTFS-muodossa tallennetut tiedostot tulee muuntaa FAT32-tietomuotoon, ennen kuin muistikortti tai USB-asema asetetaan tulostimeen.



Valokuvien tulostaminen

Valokuvien tallentaminen tietokoneeseen

1. Aseta laitteeseen muistikortti tai USB-asema.

Jos muistikortissa tai USB-asemassa on vain valokuvia, tulostin siirtyy automaattisesti VALOKUVA-tilaan.

Jos muistikortissa tai USB-asemassa on asiakirjoja ja valokuvia, näytössä kysytään, mitä tiedostoja tulostetaan. Siirry vasemmalla tai oikealla **nuolinäppäimellä**   kohtaan Valokuvat ja paina **Valitse**-näppäintä .

2. Siirry vasemmalla tai oikealla **nuolinäppäimellä**  kohtaan Tallenna valokuvat ja paina **Valitse**-näppäintä .
3. Paina **Aloita**-näppäintä .



Muistikortin hallinta käynnistyy tietokoneessa.

4. Siirrä valokuvat tietokoneeseen seuraamalla **Muistikortin hallinta** -valintaikkunan ohjeita.

Kaikkien valokuvien tulostaminen

1. Aseta laitteeseen muistikortti tai USB-asema.

Jos muistikortissa tai USB-asemassa on vain valokuvia, tulostin siirtyy automaattisesti VALOKUVA-tilaan.

Jos muistikortissa tai USB-asemassa on asiakirjoja ja valokuvia, näytössä kysytään, mitä tiedostoja tulostetaan. Siirry vasemmalla tai oikealla **nuolinäppäimellä**  kohtaan Valokuvat ja paina **Valitse**-näppäintä .

2. Siirry vasemmalla tai oikealla **nuolinäppäimellä**  kohtaan Tulosta kuvat ja paina käyttöpaneelin **Valitse**-näppäintä  kahdesti.

Tulostin tulostaa kaikki muistikortissa tai USB-asemassa olevat valokuvat.

 **HUOMAUTUS:** Jos haluat tulostaa vain osan muistikortissa tai USB-asemassa olevista valokuvista, valitse tulostettavat kuvat vedosarkin avulla. Lisätietoja on kohdassa [Valokuvien tulostaminen vedosarkin avulla](#).

 **HUOMAUTUS:** Muistikortista tai USB-asemasta voidaan tulostaa vain JPEG-muotoisia ja tietynlaisia TIFF-muotoisia kuvia. Tulostin tukee vain suoraan digitaalikameroista luotuja TIFF-tiedostoja, joita ei ole muokattu millään tietokoneohjelmistolla. Jos haluat tulostaa valokuvia, jotka on tallennettu muistikorttiin tai USB-asemaan jossakin muussa tiedostomuodossa, valokuvat pitää siirtää tietokoneeseen ennen tulostusta. Lisätietoja on kohdassa [Valokuvien tallentaminen tietokoneeseen](#).

Valokuvien tulostaminen digitaalikamerasta DPOF-valintojen avulla

Joissakin digitaalikameroissa on DPOF (Digital Print Order Format) -toiminto, jolla voi tallentaa muistikorttiin tulostettavien valokuvien ohkeen tulostusasetustietoja. DPOF-yhteensopivassa digitaalikamerassa voi valita muistikortin valokuvista tulostettavat valokuvat, kopioiden määrän ja muita tulostusasetuksia. Tulostin tunnistaa nämä asetukset, kun muistikortti asetetaan tulostimen muistikorttipaikkoihin.

1. Aseta laitteeseen valokuvapaperia tai kiiltävää paperia tulostuspuoli ylöspäin.

 **HUOMAUTUS:** Varmista, että tulostimeen lisätty paperi ei ole pienempää kuin DPOF-valinnassa määritetty paperin koko.

2. Aseta muistikortti tulostimeen. Tulostin siirtyy automaattisesti VALOKUVA-tilaan.

 **HUOMAUTUS:** Älä aseta tulostimeen samanaikaisesti useita muistikortteja tai USB-asemia.



3. Siirry vasemmalla tai oikealla **nuolinäppäimellä**  kohtaan Tulosta DPOF-valinta.

4. Paina **Aloita**-näppäintä .





Valokuvien tulostaminen vedosarkin avulla

1. Aseta laitteeseen muistikortti tai USB-asema.

Jos muistikortissa tai USB-asemassa on vain valokuvia, tulostin siirtyy automaattisesti VALOKUVA-tilaan.

Jos muistikortissa tai USB-asemassa on asiakirjoja ja valokuvia, näytössä kysytään, mitä tiedostoja tulostetaan. Siirry vasemmalla tai oikealla **nuolinäppäimellä**  kohtaan Valokuvat ja paina **Valitse**-näppäintä .

 **HUOMAUTUS:** Muistikortista tai USB-asemasta voidaan tulostaa suoraan vain JPEG- ja TIFF-muotoisia kuvia. Jos haluat tulostaa valokuvia, jotka on tallennettu muistikorttiin tai USB-asemaan jossakin muussa tiedostomuodossa, valokuvat pitää siirtää tietokoneeseen ennen tulostusta. Lisätietoja on kohdassa [Valokuvien tallentaminen tietokoneeseen](#).

- Siirry vasemmalla tai oikealla **nuolinäppäimellä**  kohtaan Vedosarkki ja paina sitten **Valitse**-näppäintä .
- Siirry vasemmalla tai oikealla **nuolinäppäimellä**  kohtaan Tulosta vedosarkki ja paina sitten **Valitse**-näppäintä .
- Valitse muistikortista tai USB-asemasta vedosarkille tulostettavat valokuvat vasemmalla tai oikealla **nuolinäppäimellä** .

Valittavana on seuraavat vaihtoehdot:	Toiminto
Kaikki	Tulosta kaikki muistikortissa tai USB-asemassa olevat valokuvat vedosarkille.
Viimeisimmät 25	Tulosta 25 viimeisintä valokuvaa vedosarkille.
Päivämääräalue	Tulosta vain tiettyinä päivämäärinä luodut valokuvat.

- Paina **Aloita**-näppäintä .

Vedosarkki tulostuu.

- Valitse tulostettavat valokuvat vedosarkin ohjeiden mukaan ja valitse käytettävä asettelu ja paperilaji.

Voit vähentää punasilmäisyyttä tulosteissa täyttämällä valokuvan alla olevan ympyrän, jonka vieressä on punasilmäkuvake.

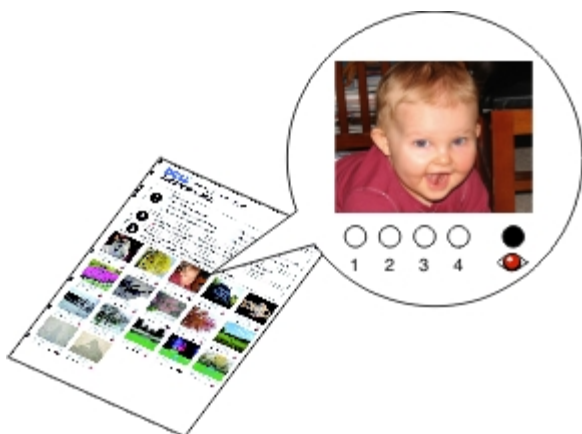

 **HUOMAUTUS:** Kun teet valintoja, täytä ympyrät kokonaan.

- Aseta vedosarkki skannaustasolle kuvapuoli alaspäin. Lisätietoja on kohdassa [Alkuperäisten asiakirjojen lisääminen](#).
- Lisää paperia. Lisätietoja on kohdassa [Paperin lisääminen](#).

 **HUOMAUTUS:** Varmista, että tulostimeen lisätty paperi vastaa vedosarkissa määritettyä kokoa.

 **HUOMAUTUS:** Valokuvien tulostamiseen suositellaan valokuvapaperia tai kiiltävää paperia.

9. Siirry vasemmalla tai oikealla **nuolinäppäimellä**  kohtaan Skannaa vedosarkki ja paina sitten **Aloita**-näppäintä





 **MUISTUTUS:** Älä poista muistikorttia tai sammuta tulostinta, ennen kuin vedosarkissa valitut valokuvat on tulostettu. Vedosarkki ei toimi sen jälkeen, kun muistikortti poistetaan tulostimesta tai tulostin sammutetaan.

Office-tiedostojen tulostaminen

1. Käynnistä tietokone ja tulostin ja varmista, että ne on kytketty toisiinsa.

2. Aseta muistikortti muistikorttipaikkaan tai USB-asema PictBridge-porttiin.

Jos muistikortissa tai USB-asemassa on vain asiakirjoja, tulostin siirtyy automaattisesti OFFICE-TIEDOSTO-tilaan.

Jos muistikortissa tai USB-asemassa on asiakirjoja ja valokuvia, näytössä kysytään, mitä tiedostoja tulostetaan. Siirry vasemmalla tai oikealla **nuolinäppäimellä**  kohtaan Asiakirjat ja paina **Valitse**-näppäintä .

Tietoja tulostimen tukemista tiedostotyypeistä on kohdassa [Office-tiedostotila](#).

3. Voit siirtyä tulostettavaan tiedostoon vasemmalla ja oikealla **nuolinäppäimellä** .

4. Paina **Aloita**-näppäintä .

Tekniset tiedot

- [Yleistä](#)
- [Ympäristöolosuhteiden tekniset vaatimukset](#)
- [Sähkönkulutus ja sähköliitännöiden vaatimukset](#)
- [Faksitilan ominaisuudet](#)
- [Tulosta- ja Skannaa-tilojen ominaisuudet](#)
- [Käyttöjärjestelmän tuki](#)
- [Tarvittava muistitila ja järjestelmävaatimukset](#)
- [Tulostusmateriaalilajit ja koot](#)
- [Kaapelit](#)

Yleistä

Muisti	<ul style="list-style-type: none"> • 32 megatavua SDRAM-muistia • 4 megatavua FLASH-muistia • 4 megatavun faksi.
Yhteysväylä	USB 2.0 high-speed
Kapasiteetti (keskimäärin)	1 000 sivua kuukaudessa
Tulostimen kapasiteetti	<ul style="list-style-type: none"> • tulostin: 18 000 sivua • skannausyksikkö: 12 000 skannauskertaa. • automaattinen asiakirjansyöttölaite: 6 000 skannauskertaa.

Ympäristöolosuhteiden tekniset vaatimukset

Lämpötila / suhteellinen ilmankosteus

Käyttöolosuhteet	Lämpötila	Suhteellinen kosteus (ei kondensaatiota)
Toiminta	16–32 °C	8–80 %
Säilytys	1–60 °C	5–80 %
Kuljetus	-40–60 °C	5–100 %

Sähkönkulutus ja sähköliitännöiden vaatimukset

Tuloliitännän nimellisjännite (AC)	90–255 V
Nimellistaajuus	47–63 Hz
Tuloliitännän vähimmäisjännite (AC)	90 VAC
Tuloliitännän enimmäisjännite (AC)	255 VAC

Maksimitulovirta	1,0 A
Keskimääräinen sähkönkulutus	
Valmiustila	< 10 W
Toimintatila	< 32 W

Faksitilan ominaisuudet

Faksattavat asiakirjat skannataan 200 dpi:n (pistettä tuumalla) tarkkuudella. Voit faksata mustavalkoisia asiakirjoja.

Jotta faksaus toimii oikein, tulostimen on oltava kytkettynä tietokoneeseen, joka on kytketty aktiiviseen analogiseen puhelinlinjaan.

 **HUOMAUTUS:** Jos lähetät faksin käyttämällä DSL-modeemiin kytkettyä puhelinlinjaa, asenna DSL-suodatin analogisen faksimodeemin signaalin aiheuttaman häiriön estämiseksi.

 **HUOMAUTUS:** ISDN- (integrated services digital network) ja kaapelimodeemit eivät ole faksimodeemeja, eikä tulostin tue niillä faksaamista.

Tulosta- ja Skannaa-tilojen ominaisuudet

Tulostimella voi skannata 72 – 19 200 dpi:n tarkkuudella. Vaikka tulostin kykenee erittäin tarkkaan skannaukseen, Dell™ suosittelee valmiiksi määritettyjen tarkkuusasetusten käyttämistä.

Tulostus- ja skannaustarkkuus	Skannaustarkkuus	Tulostustarkkuus	
		Valokuva-/kiiltävä paperi:	Muut tulostusmateriaalit
Luonnos	150 x 150 dpi	600 x 600 dpi	300 x 600 dpi
Normaali	300 x 300 dpi	1200 x 1200 dpi	600 x 600 dpi
Valokuva	600 x 600 dpi	4800 x 1200 dpi	1200 x 1200 dpi

Käyttöjärjestelmän tuki

Tulostin tukee seuraavia käyttöjärjestelmiä:

- Microsoft Windows Vista™
- Microsoft® Windows® XP
- Microsoft Windows 2000.

Tarvittava muistitila ja järjestelmävaatimukset

Käyttöjärjestelmän on täytettävä seuraavat vähimmäisvaatimukset.

Käyttöjärjestelmä	Suorittimen nopeus (MHz)	RAM-muisti (Mt)	Kiintolevy
Microsoft Windows Vista	800 MHz Pentium®/Celeron®	512	20 Gt (15 Gt vapaata tilaa)

Microsoft Windows XP	800 MHz Pentium/Celeron	256	500 Mt
Microsoft Windows 2000	800 MHz Pentium/Celeron	256	500 Mt

Tulostusmateriaalilajit ja koot

Tulostusmateriaali:	Tuetut koot:	Enimmäismäärä:
Tavallinen tai painava mattapaperi	<ul style="list-style-type: none"> • Letter: 8,5 x 11 tuumaa (216 x 279 mm) • A4: 210 x 297 mm (8,27 x 11,69 tuumaa) • Legal: 8,5 x 14 tuumaa (216 x 355,6 mm) 	100 arkkia
jatkolomake	<ul style="list-style-type: none"> • Pitkä A4 • Pitkä Letter 	20 arkkia
kirjekuoret	<ul style="list-style-type: none"> • 9-kirjekuoret: 3 7/8 x 8 7/8 tuumaa • 10-kirjekuoret: 4 1/8 x 9 1/2 tuumaa • 6 3/4-kirjekuoret: 3 1/4 x 6 1/2 tuumaa • 7 3/4-kirjekuoret: 3 7/8 x 7 1/2 tuumaa • A2 Baronial -kirjekuoret: 111 x 146 mm • B5-kirjekuoret: 176 x 250 mm • C5-kirjekuoret: 162 x 229 mm • C6-kirjekuoret: 114 x 162 mm • DL-kirjekuoret: 110 x 220 mm • Chokei 3 -kirjekuoret: 120 x 235 mm • Chokei 4 -kirjekuoret: 90 x 205 mm • Chokei 40 -kirjekuoret: 90 x 225 mm • Kakugata 3 -kirjekuoret: 216 x 277 mm • Kakugata 4 -kirjekuoret: 197 x 267 mm • Kakugata 5 -kirjekuoret: 190 x 240 mm • Kakugata 6 -kirjekuoret: 162 x 229 mm 	10 kirjekuorta
Tervehdys-, arkisto-, posti- tai valokuvakortit	<ul style="list-style-type: none"> • Valokuva-/postikortti: 4 x 6 tuumaa • Arkistokortti: 3 x 5 tuumaa 	25 korttia
valokuva-/kiiltävä paperi.	<ul style="list-style-type: none"> • 8,5 x 11 tuumaa (216 x 279 mm) • A4: 210 x 297 mm (8,27 x 11,69 tuumaa) • 4 x 6 tuumaa (101,6 x 152,4 mm) 	25 arkkia
sillitettävät siirtoarkit	<ul style="list-style-type: none"> • 8,5 x 11 tuumaa (216 x 279 mm) • A4: 210 x 297 mm (8,27 x 11,69 tuumaa) 	10 arkkia
piirtoheitinkalvot	<ul style="list-style-type: none"> • 8,5 x 11 tuumaa (216 x 279 mm) • A4: 8,27 x 11,69 tuumaa (210 x 297 mm) 	50 piirtoheitinkalvoa
Mukautettu paperikoko	<p>Paperin on oltava seuraavien mittojen mukainen:</p> <ul style="list-style-type: none"> • Leveys: 76 – 216 mm (3,0 – 8,5 tuumaa) • Pituus: 127 – 432 mm (5,0 – 17,0 tuumaa) 	100 arkkia

Kaapelit

Tulostimessa käytetään USB-kaapelia (hankittava erikseen).











Kopioiminen

- [Asiakirjojen kopioiminen](#)
 - [Valokuvien kopioiminen](#)
 - [Kaksipuolisen asiakirjan kopioiminen](#)
 - [Kaksipuolinen kopiointi](#)
 - [Kopiointiasetusten muuttaminen](#)
-

Asiakirjojen kopioiminen

Käyttöpaneelin avulla

1. Kytke tulostimeen virta.
2. Lisää paperia. Lisätietoja on kohdassa [Paperin lisääminen](#).
3. Aseta alkuperäinen asiakirja paikalleen. Lisätietoja on kohdassa [Alkuperäisten asiakirjojen lisääminen](#).
4. Valitse vasemmalla tai oikealla **nuolinäppäimellä**   KOPIOI-tila ja paina **Valitse**-näppäintä .
5. Selaa alivalikkoja ja muuta kopiointiasetuksia vasemmalla ja oikealla **nuolinäppäimellä**  . Lisätietoja on kohdassa [Kopiointitila](#).
6. Paina **Aloita**-näppäintä .

 **HUOMAUTUS:** Jos painat **Aloita**-näppäintä  muuttamatta asetuksia alivalikoissa, kopio tulostetaan nykyisillä oletusasetuksilla.

Tietokoneen avulla

1. Käynnistä tietokone ja tulostin ja varmista, että ne on kytketty toisiinsa.
2. Lisää paperia. Lisätietoja on kohdassa [Paperin lisääminen](#).
3. Aseta alkuperäinen asiakirja paikalleen. Lisätietoja on kohdassa [Alkuperäisten asiakirjojen lisääminen](#).
4. *Windows Vista™:*
 - a. Valitse  **Ohjelmat**.
 - b. Valitse **Dell-tulostimet**.
 - c. Valitse **Dell AIO Printer 948**.

Windows® XP tai Windows 2000:

Valitse **Käynnistä® Ohjelmat** tai **Kaikki ohjelmat® Dell-tulostimet® Dell AIO Printer 948**.







5. Valitse **Dell All-In-One-keskus**.

Dell All-In-One-keskus avautuu.

6. Valitse ensin kopioiden määrä (1–99) ja sitten väriasetukset avattavasta **Kopioi**-valikosta.
 7. Voit muokata kopiointityötä edelleen valitsemalla **Katso lisää kopiointiasetuksia**.
 8. Kun olet muokannut asetukset, valitse **Kopioi nyt**.
-

Valokuvien kopioiminen

Käyttöpaneelin avulla

1. Kytke tulostimeen virta.
2. Aseta laitteeseen valokuvapaperia tai kiiltävää paperia tulostuspuoli ylöspäin. Lisätietoja on kohdassa [Paperin lisääminen](#).
3. Aseta alkuperäinen valokuva skannaustasolle. Lisätietoja on kohdassa [Alkuperäisten asiakirjojen lisääminen](#).
4. Siirry vasemmalla tai oikealla **nuolinäppäimellä**  kohtaan **KOPIOI** ja paina **Valitse**-näppäintä .
5. Siirry vasemmalla tai oikealla **nuolinäppäimellä**  kohtaan **Laatu** ja paina **Valitse**-näppäintä .
6. Siirry vasemmalla tai oikealla **nuolinäppäimellä**  kohtaan **Valokuva** ja paina **Valitse**-näppäintä .
7. Paina **Aloita**-näppäintä .

Tietokoneen avulla

1. Käynnistä tietokone ja tulostin ja varmista, että ne on kytketty toisiinsa.
2. Aseta laitteeseen valokuvapaperia tai kiiltävää paperia tulostuspuoli ylöspäin. Lisätietoja on kohdassa [Paperin lisääminen](#).
3. Aseta alkuperäinen valokuva skannaustasolle. Lisätietoja on kohdassa [Alkuperäisten asiakirjojen lisääminen](#).
4. *Windows Vistassa:*
 - a. Valitse  **Ohjelmat**.
 - b. Valitse **Dell-tulostimet**.
 - c. Valitse **Dell AIO Printer 948**.

Windows XP ja Windows 2000:





Valitse **Käynnistä® Ohjelmat** tai **Kaikki ohjelmat® Dell-tulostimet® Dell AIO Printer 948**.

5. Valitse **Dell All-In-One-keskus**.

Dell All-In-One-keskus avautuu.

6. Valitse **Esikatselu**.
 7. Valitse kuvasta tulostettava osa pisteiviivojen avulla.
 8. Valitse ensin kopioiden määrä (1–99) ja sitten väriasetukset avattavasta **Kopioi**-valikosta.
 9. Voit muokata kopiointityötä edelleen valitsemalla **Katso lisää kopiointiasetuksia**.
 10. Kun olet muokannut asetukset, valitse **Kopioi nyt**.
-





Kaksipuolisen asiakirjan kopioiminen

1. Aseta alkuperäinen asiakirja paikalleen. Lisätietoja on kohdassa [Alkuperäisten asiakirjojen lisääminen](#).
 2. Siirry vasemmalla tai oikealla **nuolinäppäimellä** < > kohtaan KOPIOI ja paina **Valitse**-näppäintä .
 3. Siirry vasemmalla tai oikealla **nuolinäppäimellä** < > kohtaan Kaksipuoliset kopiot ja paina sitten **Valitse**-näppäintä .
 4. Siirry vasemmalla tai oikealla **nuolinäppäimellä** < > kohtaan Kaksipuolinen alkuperäinen, yksipuolinen kopio tai Kaksipuolinen alkuperäinen, kaksipuolinen kopio ja paina sitten **Valitse**-näppäintä .
 5. Paina **Aloita**-näppäintä .
 6. Seuraa tulostimen näytön ohjeita.
-

Kaksipuolinen kopiointi

Tulostimessa on kiinteä arkinkääntäjä, joka tekee tietokoneessa kaksipuolisia kopioita ilman, että arkit pitää kääntää manuaalisesti. Arkinkääntäjä ottaa paperin ja antaa tulostimen tulostaa tyhjälle puolelle.

 **HUOMAUTUS:** Kaksipuolisia kopioita voi tehdä A4- tai Letter-kokoiselle tavalliselle paperille. Kirjekuoriin, kartonkiin tai valokuvapaperiin ei voi tulostaa kaksipuolisesti.

1. Aseta alkuperäinen asiakirja paikalleen. Lisätietoja on kohdassa [Alkuperäisten asiakirjojen lisääminen](#).
 2. Siirry vasemmalla tai oikealla **nuolinäppäimellä** < > kohtaan KOPIOI ja paina **Valitse**-näppäintä .
 3. Siirry vasemmalla tai oikealla **nuolinäppäimellä** < > kohtaan Kaksipuoliset kopiot ja paina sitten **Valitse**-näppäintä .
 4. Siirry vasemmalla tai oikealla **nuolinäppäimellä** < > kohtaan yksipuolinen alkuperäinen, kaksipuolinen kopio (jos kopioit yksipuolista asiakirjaa) tai kaksipuolinen alkuperäinen, kaksipuolinen kopio (jos kopioit kaksipuolista asiakirjaa) ja paina **Valitse**-näppäintä .
 5. Paina **Aloita**-näppäintä .
-

Kopiointiasetusten muuttaminen

Käyttöpaneelin avulla

Jos käytät tulostinta kopiokoneena, voit muuttaa kopiointiasetuksia käyttöpaneelin **Kopiointitila**-valikoista. Lisätietoja asetuksista on aiheessa [Kopiointitila](#).

Tietokoneen avulla

1. Windows Vistassa:

- a. Valitse  **Ohjelmat**.
- b. Valitse **Dell-tulostimet**.
- c. Valitse **Dell AIO Printer 948**.

Windows XP ja Windows 2000:

Valitse **Käynnistä® Ohjelmat** tai **Kaikki ohjelmat® Dell-tulostimet® Dell AIO Printer 948**.

2. Valitse **Dell All-In-One-keskus**.

Dell All-In-One-keskus avautuu.

3. Valitse kopioiden määrä (1–99) ja väriasetukset avattavasta **Kopioi**-valikosta.

4. Valitsemalla **Katso lisää kopiointiasetuksia** voit

- valita kopiointilaatuasetuksen
- valita paperikoon
- valita alkuperäisen asiakirjan koon
- vaalentaa tai tummentaa asiakirjaa
- pienentää tai suurentaa asiakirjaa.

5. Valitse **Lisäasetukset**-painike, kun haluat muuttaa esimerkiksi paperikoon tai paperilaadun asetusta.

6. Tee haluamasi muutokset valitsemalla seuraavat välilehdet:

Välilehti:	Toiminto:
Tulosta	<ul style="list-style-type: none"> • Paperikoon ja -lajin valitseminen. • Reunuksettomien tulostusten asetusten valitseminen. • Tulostuslaadun valitseminen. • kopioiden lajittelu • viimeisen sivun tulostaminen ensimmäisenä.
Skannaa	<ul style="list-style-type: none"> • Värien määrän ja skannaustarkkuuden valitseminen. • Skannatun kohteen leikkaaminen automaattisesti. • automaattisen leikkauksen herkkyyden säätäminen • skannattavan alueen koon määrittäminen.
Kuvanparannukset	<ul style="list-style-type: none"> • Kuvien suoristaminen skannauksen jälkeen. • Epäselvien kuvien terävöittäminen.

	<ul style="list-style-type: none">• Kuvan kirkkauden parantaminen.• Kuvan värikorjauskäyrän (gamman) korjaaminen.
Rasterikuviot	<ul style="list-style-type: none">• Harmaasävykuvan muuntaminen mustavalkoiseksi pistekuvioksi.• Kuvakuvioiden poistaminen aikakaus- ja sanomalehdistä (pelkistäminen).• Väriasiakirjojen taustahälyn vähentäminen.

7. Valitse **OK**.

8. Kun olet muokannut asetukset, valitse **Kopioi nyt**.

Liite

- [Dellin tekninen tukipalvelukäytäntö](#)
 - [Dellin yhteystiedot](#)
 - [Takuu ja palautusoikeus](#)
-

Dellin tekninen tukipalvelukäytäntö

Teknisen tukihenkilön tekninen tuki edellyttää, että asiakas auttaa vianmäärityksessä ja osallistuu siihen. Tekninen tukipalvelu palauttaa käyttöjärjestelmän, sovellusohjelmiston ja laitteisto-ohjaimien alkuperäisen kokoonpanon, jossa Dell on ne toimittanut, sekä tarkistaa tulostimen ja kaikkien Dellin asentamien laitteiden asianmukaisen toiminnan. Teknisen tukihenkilön tukipalvelujen lisäksi käytettävissä on Dellin tekninen tukisivusto. Teknisiä lisätukivaihtoehtoja saattaa olla käytettävissä lisämaksusta.

Dell tuottaa tulostimia ja Dellin asentamia ohjelmistoja ja lisälaitteita varten rajoitettuja teknisiä tukipalveluja. Alkuperäinen valmistaja tuottaa muiden valmistajien ohjelmistojen ja lisälaitteiden tukipalvelut. Tämä koskee myös tuotteita, jotka on toimittanut Software Peripherals (DellWare), ReadyWare ja Custom Factory Integration (CFI/DellPlus)

Dellin yhteystiedot

Voit myös käydä Dellin tukisivustossa osoitteessa support.dell.com. Valitse alue DELLIN TUKIPALVELUN TERVETULOJA -sivulta ja ilmoita sen jälkeen pyydetty tiedot työkalujen ja ohjeiden käyttämiseksi.

Voit ottaa Dellin sähköisesti yhteyttä seuraavissa sivustoissa:

- Web-sivusto

www.dell.com/

www.dell.com/ap/ (vain Aasian/Tyynenmeren maat)

www.dell.com/jp/ (vain Japani)

www.euro.dell.com (vain Eurooppa)

www.dell.com/la/ (Latinalainen Amerikka ja Karibianmeren maat)

www.dell.ca (vain Kanada)

- Nimetön tiedostonsiirtoprotokolla (FTP)

ftp.dell.com

Kirjaudu käyttäjänimellä "anonymous", ja käytä salasananana omaa sähköpostiosoitettasi.

- Elektroninen tukipalvelu

mobile_support@us.dell.com

support@us.dell.com

la-techsupport@dell.com (vain Latinalainen Amerikka ja Karibianmeren maat)

apsupport@dell.com (vain Aasian/Tyynenmeren maat)

support.jp.dell.com (vain Japani)

support.euro.dell.com (vain Eurooppa)

- Elektroninen avainasiakaspalvelu

apmarketing@dell.com (vain Aasian/Tyynenmeren maat)

sales_canada@dell.com (vain Kanada)

Takuu ja palautusoikeus

Dell Inc. ("Dell") valmistaa laitteistotuotteensa osista ja komponenteista, jotka ovat uusia tai uuden veroisia alalla hyväksytyjen käytäntöjen mukaisesti. Lisätietoja Dellin tulostimelle myöntämästä takuusta on *Omistajan oppaassa*.

Skannaaminen



- [Yksisivuisten asiakirjojen ja yksittäisten valokuvien skannaaminen](#)
- [Kuvan tallentaminen tietokoneeseen](#)
- [Monisivuisten asiakirjojen skannaaminen asiakirjansyöttölaitteen avulla](#)
- [Skannatun kuvan tai asiakirjan lähettäminen sähköpostilla](#)
- [Useiden valokuvien skannaaminen yhteen tiedostoon](#)
- [Kuvien tai asiakirjojen koon muuttaminen](#)
- [Asiakirjan tai valokuvan skannaaminen verkon kautta](#)
- [Sanomalehdistä skannattujen kohteiden siistiminen](#)
- [Skannatun tekstin muokkaaminen optisen merkkien tunnistamisen \(OCR\) avulla](#)
- [Valokuvakokoelman muuntaminen sähköiseen muotoon](#)
- [Skannattujen kuvien muokkaaminen](#)
- [Skannausasetusten muuttaminen](#)

Yksisivuisten asiakirjojen ja yksittäisten valokuvien skannaaminen

Käyttöpaneelin avulla

1. Käynnistä tietokone ja tulostin ja varmista, että ne on kytketty toisiinsa. Jos haluat skannata verkon välityksellä, tarkista että tulostin on yhteydessä verkkoon.
2. Aseta alkuperäinen asiakirja paikalleen. Lisätietoja on kohdassa [Alkuperäisten asiakirjojen lisääminen](#).

 **HUOMAUTUS:** Älä lisää asiakirjansyöttölaitteeseen postikortteja, valokuvakortteja, valokuvapaperia tai pieniä kuvia. Aseta ne skannaustasolle.

3. Siirry vasemmalla tai oikealla **nuolinäppäimellä**  kohtaan **SKANNAA** ja paina **Valitse**-näppäintä .
4. Siirry vasemmalla tai oikealla **nuolinäppäimellä**  kohtaan **Skannaa tietokoneeseen** ja paina sitten **Valitse**-näppäintä .
5. *Jos tulostin on kytketty paikallisesti:*

- a. Tulostin lataa sovellusluettelon tietokoneesta.

Voit selata sovelluksia, joihin skannauksen voi lähettää, vasemmalla ja oikealla **nuolinäppäimellä** .

- b. Kun haluttu sovellus on näytössä, paina **Valitse**-näppäintä .

Jos tulostin on liitetty verkkoon:

 **HUOMAUTUS:** Tämän tulostimen voi liittää verkkoon vain Dell™-verkkosovittimella (myydään erikseen).

- a. Voit selata tietokoneita, joihin skannauksen voi lähettää, vasemmalla ja oikealla **nuolinäppäimellä** .

b. Kun haluttu tietokone on näytössä, paina **Valitse**-näppäintä .

c. Jos tietokoneeseen liittyy PIN-koodi, kirjoita nelinumeroinen PIN numeronäppäimillä.

 **HUOMAUTUS:** Oletusarvoisesti PIN-tunnusta ei kysytä. Sitä kysytään vain, jos PIN-tunnus on määritetty tietokoneessa, johon skannaus halutaan lähettää. Voit katsoa tai muuttaa PIN-tunnusta tai sen tietokoneen nimeä, johon haluat lähettää skannauksen. Lisätietoja on kohdassa [Tietokoneen nimen ja PIN-tunnuksen asettaminen](#).

d. Paina **Valitse**-näppäintä .

6. Paina **Aloita**-näppäintä .

Tulostin skannaa sivun. Kun skannaus on valmis, tiedosto luodaan valitussa sovelluksessa.

Tietokoneen avulla

1. Käynnistä tietokone ja tulostin ja varmista, että ne on kytketty toisiinsa.

2. Aseta alkuperäinen asiakirja paikalleen. Lisätietoja on kohdassa [Alkuperäisten asiakirjojen lisääminen](#).

 **HUOMAUTUS:** Älä lisää asiakirjansyöttölaitteeseen postikortteja, valokuvakortteja, valokuvapaperia tai pieniä kuvia. Aseta ne skannaustasolle.

3. *Windows Vista™:*

a. Valitse  **Ohjelmat**.

b. Valitse **Dell-tulostimet**.

c. Valitse **Dell AIO Printer 948**.

Windows® XP tai Windows 2000:

Valitse **Käynnistä® Ohjelmat** tai **Kaikki ohjelmat® Dell-tulostimet® Dell AIO Printer 948**.

4. Valitse **Dell All-In-One-keskus**.

Dell All-In-One-keskus avautuu.

 **HUOMAUTUS:** Dell All-In-One-keskuksen voi avata myös tulostimen käyttöpaneelistä. Kun tulostin on **skannaustilassa**, paina **Aloita**-näppäintä . Dell All-In-One-keskus avautuu.

5. Valitse avattavasta **Lähetä skannattu kuva kohteeseen** -valikosta ohjelma, jota haluat käyttää.







 **HUOMAUTUS:** Jos haluttu ohjelma ei ole luettelossa, valitse avattavasta valikosta **Etsi lisää**. Seuraavassa ikkunassa voit etsiä ohjelman ja lisätä sen luetteloon valitsemalla **Lisää**.

6. Voit muokata skannaustyötä edelleen valitsemalla **Katso lisää skannausasetuksia**.

7. Kun olet muokannut asetukset, valitse **Skannaa nyt**.

Monisivuisten asiakirjojen skannaaminen asiakirjansyöttölaitteen avulla

Käyttöpaneelin avulla

1. Käynnistä tietokone ja tulostin ja varmista, että ne on kytketty toisiinsa. Jos skannaat verkon välityksellä, tarkista että tietokone on yhteydessä verkkoon.
2. Lisää alkuperäinen asiakirja asiakirjansyöttölaiteeseen. Lisätietoja on kohdassa [Alkuperäisten asiakirjojen lisääminen](#).
3. Siirry vasemmalla tai oikealla **nuolinäppäimellä**   kohtaan SKANNAA ja paina **Valitse**-näppäintä .
4. Siirry vasemmalla tai oikealla **nuolinäppäimellä**   kohtaan Skannaa tietokoneeseen ja paina sitten **Valitse**-näppäintä .
5. *Jos tulostin on kytketty paikallisesti:*
 - a. Tulostin lataa sovellusluettelon tietokoneesta.
 - b. Voit selata sovelluksia, joihin skannauksen voi lähettää, vasemmalla ja oikealla **nuolinäppäimellä**  .
 - c. Kun haluttu sovellus on näytössä, paina **Valitse**-näppäintä .

Jos tulostin on liitetty verkkoon:

 **HUOMAUTUS:** Tämän tulostimen voi liittää verkkoon vain Dell-verkkosovittimella (myydään erikseen).

- a. Voit selata vasemmalla ja oikealla **nuolinäppäimellä**   tietokoneita, joihin haluat lähettää skannauksen.
 - b. Kun haluttu tietokone on näytössä, paina **Valitse**-näppäintä .
 - c. Jos tietokoneeseen liittyy PIN-koodi, kirjoita nelinumeroinen PIN numeronäppäimillä.

 **HUOMAUTUS:** Oletusarvoisesti PIN-tunnusta ei kysytä. Sitä kysytään vain, jos PIN-tunnus on määritetty tietokoneessa, johon skannaus halutaan lähettää. Voit katsoa tai muuttaa PIN-tunnusta tai sen tietokoneen nimeä, johon haluat lähettää skannauksen. Lisätietoja on kohdassa [Tietokoneen nimen ja PIN-tunnuksen asettaminen](#).
 - d. Paina **Valitse**-näppäintä .
6. Paina **Aloita**-näppäintä .

Tulostin skannaa kaikki asiakirjansyöttölaiteeseen lisätyt sivut. Kun kaikki asiakirjansyöttölaiteessa olevat sivut on skannattu, valitussa sovelluksessa luodaan yksi tiedosto, jossa on kaikki skannatut sivut.

Tietokoneen avulla

1. Käynnistä tietokone ja tulostin ja varmista, että ne on kytketty toisiinsa.
2. Aseta alkuperäinen asiakirja paikalleen. Lisätietoja on kohdassa [Alkuperäisten asiakirjojen lisääminen](#).
3. *Windows Vistassa:*
 - a. Valitse  **Ohjelmat**.
 - b. Valitse **Dell-tulostimet**.

- c. Valitse **Dell AIO Printer 948**.

Windows XP ja Windows 2000:

Valitse **Käynnistä® Ohjelmat** tai **Kaikki ohjelmat® Dell-tulostimet® Dell AIO Printer 948**.

4. Valitse **Dell All-In-One-keskus**.

Dell All-In-One-keskus avautuu.

 **HUOMAUTUS:** Dell All-In-One-keskuksen voi avata myös tulostimen käyttöpaneelista. Kun tulostin on **skannaustilassa**, paina **Aloita**-näppäintä . Dell All-In-One-keskus avautuu.

5. Valitse avattavasta **Lähetä skannattu kuva kohteeseen** -valikosta ohjelma, jota haluat käyttää.

 **HUOMAUTUS:** Jos haluttu ohjelma ei ole luettelossa, valitse avattavasta valikosta **Etsi lisää**. Seuraavassa ikkunassa voit etsiä ohjelman ja lisätä sen luetteloon valitsemalla **Lisää**.

6. Voit muokata skannaustyötä edelleen valitsemalla **Katso lisää skannausasetuksia**.

7. Kun olet muokannut asetukset, valitse **Skannaa nyt**.

Tulostin skannaa kaikki asiakirjansyöttölaitteeseen lisätyt sivut. Kun kaikki asiakirjansyöttölaitteessa olevat sivut on skannattu, valitussa sovelluksessa luodaan yksi tiedosto, jossa on kaikki skannatut sivut.

Useiden valokuvien skannaaminen yhteen tiedostoon

 **HUOMAUTUS:** Jotkin ohjelmat eivät tue useiden sivujen skannaamista.

1. Käynnistä tietokone ja tulostin ja varmista, että ne on kytketty toisiinsa.
2. Aseta alkuperäinen asiakirja skannaustasolle. Lisätietoja on kohdassa [Alkuperäisten asiakirjojen lisääminen](#).
3. *Windows Vistassa:*

- a. Valitse  **Ohjelmat**.
- b. Valitse **Dell-tulostimet**.
- c. Valitse **Dell AIO Printer 948**.

Windows XP ja Windows 2000:

Valitse **Käynnistä® Ohjelmat** tai **Kaikki ohjelmat® Dell-tulostimet® Dell AIO Printer 948**.

4. Valitse **Dell All-In-One-keskus**.

Dell All-In-One-keskus avautuu.

 **HUOMAUTUS:** Dell All-In-One-keskuksen voi avata myös tulostimen käyttöpaneelista. Kun tulostin on **skannaustilassa**, paina **Aloita**-näppäintä . Dell All-In-One-keskus avautuu.

5. Valitse avattavasta **Lähetä skannattu kuva kohteeseen** -valikosta ohjelma, jota haluat käyttää.

 **HUOMAUTUS:** Jos haluttu ohjelma ei ole luettelossa, valitse avattavasta valikosta **Etsi lisää**. Seuraavassa ikkunassa voit etsiä ohjelman ja lisätä sen luetteloon valitsemalla **Lisää**.

6. Voit muokata skannaustyötä edelleen valitsemalla **Katso lisää skannausasetuksia**.

7. Valitse **Lisäasetukset**-painike.

Skannauksen lisäasetukset -valintaikkuna avautuu.

8. Valitse **Skannaa**-välilehdessä **Skannaa useita kohteita ennen tulostamista** -valintaruutu.

9. Valitse **OK**.

10. Kun olet muokannut asetukset, valitse **Skannaa nyt**.

11. Kirjoita kuvan tiedostonimi **Tallenna nimellä** -valintaikkunassa ja valitse **Tallenna**.

Ensimmäisen sivun skannaamisen jälkeen näyttöön tulee kysymys: **Skannataanko toinen sivu?**.

12. Aseta seuraava arkki skannaustasolle ja valitse **Kyllä**. Toista toimet, kunnes olet skannannut kaikki sivut.

13. Kun skannaus on valmis, valitse **Ei**.

Kun tulostin skannaa viimeinen sivun tai kuvan, valitussa sovelluksessa luodaan yksi tiedosto, jossa on kaikki skannatut sivut tai kuvat.

Asiakirjan tai valokuvan skannaaminen verkon kautta

1. Käynnistä tietokone ja tulostin ja tarkista, että ne on liitetty verkkoon.

 **HUOMAUTUS:** Dell-tulostimen voi liittää verkkoon vain Dell-verkkosovittimella (myydään erikseen).

2. Aseta alkuperäinen asiakirja paikalleen. Lisätietoja on kohdassa [Alkuperäisten asiakirjojen lisääminen](#).

 **HUOMAUTUS:** Älä lisää asiakirjansyöttölaitteeseen posti- tai valokuvakortteja, valokuvapaperia tai pieniä kuvia. Aseta ne skannaustasolle.

3. Valitse vasemmalla tai oikealla **nuolinäppäimellä**  SKANNAA-tila ja paina **Valitse**-näppäintä .

4. Siirry vasemmalla tai oikealla **nuolinäppäimellä**  kohtaan Skannaa tietokoneeseen ja paina sitten **Valitse**-näppäintä .

5. Valitse vasemmalla tai oikealla **nuolinäppäimellä**  tietokone, johon haluat lähettää asiakirjan tai valokuvan, ja paina **Valitse**-näppäintä .

Tulostin etsii tietokoneesta luettelon sovelluksista, joissa skannauksen voi avata.

 **HUOMAUTUS:** Tietokoneessa on oltava asennettu tulostinohjelmisto. Voit asentaa tulostinohjelmiston *Ohjaimet ja apuohjelmat* -CD-levyltä.

 **HUOMAUTUS:** Jos vain yksi tietokone voi vastaanottaa skannauksia tulostimesta, tulostin näyttää automaattisesti kyseisen tietokoneen sovellukset, joissa skannauksen voi avata.

6. Jos tulostin pyytää PIN-koodia, kirjoita tietokoneeseen määritetty nelinumeroinen PIN-koodi.

 **HUOMAUTUS:** Oletusarvoisesti PIN-tunnusta ei kysytä. Sitä kysytään vain, jos PIN-tunnus on määritetty tietokoneessa, johon skannaus halutaan lähettää. Voit katsoa tai muuttaa PIN-tunnusta tai sen tietokoneen nimeä, johon haluat lähettää skannauksen. Lisätietoja on kohdassa [Tietokoneen nimen ja PIN-tunnuksen asettaminen](#).

7. Valitse vasemmalla tai oikealla **nuolinäppäimellä**  sovellus, jossa haluat avata asiakirjan tai valokuvan, ja paina sitten **Valitse**-näppäintä .
8. Skannaasi asiakirja tai valokuva painamalla **Aloita**-näppäintä .

Skannaus avautuu valitussa tietokoneessa ja sovelluksessa.

Tietokoneen nimen ja PIN-tunnuksen asettaminen

Tietokoneelle on määritettävä nimi, joka pitää valita skannattaessa verkon välityksellä. Jos haluat rajoittaa skannattujen kuvien lähettämistä käyttämäsi tietokoneeseen, voit määrittää verkkoskannauksen PIN-koodin (Personal Identification Number).

1. *Windows Vistassa:*
 - a. Valitse  **Ohjauspaneeli**.
 - b. Valitse **Laitteisto ja ääni**.
 - c. Valitse **Tulostimet**.

Valitse *Windows XP:ssä* **Käynnistä**  **Ohjauspaneeli**  **Tulostimet ja muut laitteet**  **Tulostimet ja faksit**.

Valitse *Windows 2000:ssä* **Käynnistä**  **Asetukset**  **Tulostimet**.

2. Napsauta tulostimen kuvaketta kakkospainikkeella ja valitse sitten **Tulostusmääritykset**.
Näyttöön tulee **Tulostusmääritykset**-valintaikkuna.
3. Valitse **Huolto**-välilehdessä **Verkkotuki**.
Dell-verkkoasetukset -valintaikkuna avautuu.
4. Valitse **Dell-verkkoyhteysasetukset**-valintaikkunassa **Vaihda tietokoneen nimi ja PIN verkkoskannausta varten**.
5. Seuraa näytön ohjeita.
6. Kun olet määrittänyt tietokoneen nimen tai PIN-tunnuksen, valitse **OK**.

Skannatun tekstin muokkaaminen optisen merkkien tunnistamisen (OCR) avulla

OCR-ohjelmisto muuntaa skannatun kuvan tekstinkäsittelyohjelmassa muokattavaksi tekstiksi.

 **HUOMAUTUS:** Japania tai yksinkertaistettua kiinaa käyttävät asiakkaat: tarkistakaa, että tietokoneeseen on asennettu OCR-ohjelmisto. OCR-ohjelmisto toimitettiin tulostimen mukana, ja sen asennuksen tietokoneeseen olisi pitänyt tapahtua samaan aikaan tulostinohjelmiston asennuksen kanssa.

1. Käynnistä tietokone ja tulostin ja varmista, että ne on kytketty toisiinsa.
2. Aseta alkuperäinen asiakirja paikalleen. Lisätietoja on kohdassa [Alkuperäisten asiakirjojen lisääminen](#).
3. *Windows Vistassa:*
 - a. Valitse  **Ohjelmat**.

- b. Valitse **Dell-tulostimet**.
- c. Valitse **Dell AIO Printer 948**.

Windows XP ja Windows 2000:

Valitse **Käynnistä® Ohjelmat** tai **Kaikki ohjelmat® Dell-tulostimet® Dell AIO Printer 948**.

4. Valitse **Dell All-In-One-keskus**.

Dell All-In-One-keskus avautuu.

5. Valitse avattavasta **Lähetä skannatut kuvat kohteeseen** -valikosta tekstinkäsittelyohjelma, jota haluat käyttää.



HUOMAUTUS: Jos haluttu ohjelma ei ole luettelossa, valitse avattavasta valikosta **Etsi lisää....** Seuraavassa ikkunassa voit etsiä ohjelman ja lisätä sen luetteloon valitsemalla **Lisää**.

6. Voit muokata skannaustyötä edelleen valitsemalla **Katso lisää skannausasetuksia**.

7. Valitse **Lisäasetukset**-painike.

Skannauksen lisäasetukset -valintaikkuna avautuu.

8. Varmista **Skannaaminen**-välilehdessä, että **Muunna skannattu kohde tekstiksi** -valintaruutu on valittu.

9. Valitse **OK**.

10. Kun olet muokannut asetukset, valitse **Skannaa nyt**.

Skannattu teksti avautuu valitussa ohjelmassa.

Skannattujen kuvien muokkaaminen

1. Käynnistä tietokone ja tulostin ja varmista, että ne on kytketty toisiinsa.
2. Aseta alkuperäinen asiakirja paikalleen. Lisätietoja on kohdassa [Alkuperäisten asiakirjojen lisääminen](#).
3. *Windows Vistassa:*

- a. Valitse  **Ohjelmat**.
- b. Valitse **Dell-tulostimet**.
- c. Valitse **Dell AIO Printer 948**.

Windows XP ja Windows 2000:

Valitse **Käynnistä® Ohjelmat** tai **Kaikki ohjelmat® Dell-tulostimet® Dell AIO Printer 948**.

4. Valitse **Dell All-In-One-keskus**.

Dell All-In-One-keskus avautuu.

5. Valitse avattavasta **Lähetä skannattu kuva kohteeseen** -valikosta ohjelma, jota haluat käyttää.



HUOMAUTUS: Jos haluttu ohjelma ei ole luettelossa, valitse avattavasta valikosta **Etsi lisää....** Seuraavassa ikkunassa voit etsiä ohjelman ja lisätä sen luetteloon valitsemalla **Lisää**.

6. Voit muokata skannaustyötä edelleen valitsemalla **Katso lisää skannausasetuksia**.

7. Kun olet muokannut asetukset, valitse **Skannaa nyt**.

Kun laite on käsitellyt kuvan, se avautuu valitussa ohjelmassa.

8. Muokkaa kuvaa ohjelman työkaluilla. Käytössä voi olla seuraavia toimintoja:

- punasilmäisyyden poistaminen
- kuvan leikkaaminen
- tekstin lisääminen kuvaan
- kuvan kirkkauden ja kontrastin säätäminen.

Lisätietoja on kuvankäsittelyohjelman mukana toimitetuissa käyttöohjeissa.

Kuvan tallentaminen tietokoneeseen

1. Käynnistä tietokone ja tulostin ja varmista, että ne on kytketty toisiinsa.

2. Aseta alkuperäinen asiakirja paikalleen. Lisätietoja on kohdassa [Alkuperäisten asiakirjojen lisääminen](#).

3. *Windows Vistassa:*

- Valitse  **Ohjelmat**.
- Valitse **Dell-tulostimet**.
- Valitse **Dell AIO Printer 948**.

Windows XP ja Windows 2000:

Valitse **Käynnistä® Ohjelmat** tai **Kaikki ohjelmat® Dell-tulostimet® Dell AIO Printer 948**.

4. Valitse **Dell All-In-One-keskus**.

Dell All-In-One-keskus avautuu.

5. Valitse **Erikoistoiminnot**-osassa **Tallenna kuva tietokoneeseen**.

6. Tallenna kuva tietokoneeseen noudattamalla näytön ohjeita.

Skannatun kuvan tai asiakirjan lähettäminen sähköpostilla

1. Käynnistä tietokone ja tulostin ja varmista, että ne on kytketty toisiinsa.

2. Aseta alkuperäinen asiakirja paikalleen. Lisätietoja on kohdassa [Alkuperäisten asiakirjojen lisääminen](#).

3. *Windows Vistassa:*

- Valitse  **Ohjelmat**.
- Valitse **Dell-tulostimet**.

- c. Valitse **Dell AIO Printer 948**.

Windows XP ja Windows 2000:

Valitse **Käynnistä® Ohjelmat** tai **Kaikki ohjelmat® Dell-tulostimet® Dell AIO Printer 948**.

4. Valitse **Dell All-In-One-keskus**.

Dell All-In-One-keskus avautuu.

5. Valitse **Erikoistoiminnot**-osassa **Lähetä kuva tai asiakirja sähköpostilla**.
6. Valmistele asiakirja sähköpostittamista varten näytön ohjeiden mukaisesti.
7. Valitse **Seuraava**.
8. Avaa sähköpostiohjelma, kirjoita viesti asiakirjan mukaan ja lähetä se.



HUOMAUTUS: Lisätietoja asiakirjojen liittamisestä sähköpostiviestiin on sähköpostiohjelman Ohje-toiminnossa.

Kuvien tai asiakirjojen koon muuttaminen

1. Käynnistä tietokone ja tulostin ja varmista, että ne on kytketty toisiinsa.
2. Aseta alkuperäinen asiakirja paikalleen. Lisätietoja on kohdassa [Alkuperäisten asiakirjojen lisääminen](#).
3. *Windows Vistassa:*

- a. Valitse  **Ohjelmat**.
- b. Valitse **Dell-tulostimet**.
- c. Valitse **Dell AIO Printer 948**.

Windows XP ja Windows 2000:

Valitse **Käynnistä® Ohjelmat** tai **Kaikki ohjelmat® Dell-tulostimet® Dell AIO Printer 948**.

4. Valitse **Dell All-In-One-keskus**.

Dell All-In-One-keskus avautuu.

5. Valitse **Esikatselu**.



HUOMAUTUS: Jos skannauksen koko (se näytetään esikatseluikkunan oikeassa yläkulmassa) näkyy punaisena, järjestelmäresurssit eivät riitä valitsemasi kokoisien tai tarkkuuksisten asiakirjan skannaamiseen. Voit korjata ongelman pienentämällä joko skannaustarkkuutta tai skannausalueen kokoa.

6. Valitse **Erikoistoiminnot**-osassa **Suurena tai pienennä kuvan kokoa**.
 7. Valitse uuden kuvan koko näytön ohjeiden avulla.
 8. Kun olet muokannut kuvaa, valitse **Skannaa nyt**.
-

Sanomalehdistä skannattujen kohteiden siistiminen

1. Käynnistä tietokone ja tulostin ja varmista, että ne on kytketty toisiinsa.
2. Aseta sanomalehtiartikkeli tai lehtileike skannaustasolle skannattava puoli alaspäin.



3. *Windows Vistassa:*

- a. Valitse  **Ohjelmat**.
- b. Valitse **Dell-tulostimet**.
- c. Valitse **Dell AIO Printer 948**.

Windows XP ja Windows 2000:

Valitse **Käynnistä® Ohjelmat** tai **Kaikki ohjelmat® Dell-tulostimet® Dell AIO Printer 948**.

4. Valitse **Dell All-In-One-keskus**.

Dell All-In-One-keskus avautuu.

5. Valitse **Katso lisää skannausasetuksia** tai **Katso lisää kopiointiasetuksia**.

6. Valitse **Lisäasetukset**.

Skannauksen lisäasetukset -valintaikkuna avautuu.

7. Valitse **Rasterikuviot**-välilehdessä **Poista kuvakuviot aikakauslehdessä/sanomalehdestä (pelkistä)** -valintaruutu.

8. Valitse **Paras laatu**- tai **Paras nopeus** -asetus.

9. Valitse avattavasta **Mitä skannattiin?** -valikosta skannatun tai kopioidun kohteen tyyppi.

10. Tallenna asetukset valitsemalla **OK**.

11. Skanna tai kopioi kohde.

Valokuvakokoelman muuntaminen sähköiseen muotoon

1. Käynnistä tietokone ja tulostin ja varmista, että ne on kytketty toisiinsa.

2. *Windows Vistassa:*

- a. Valitse  **Ohjelmat**.
- b. Valitse **Dell-tulostimet**.
- c. Valitse **Dell AIO Printer 948**.

Windows XP ja Windows 2000:

Valitse **Käynnistä® Ohjelmat** tai **Kaikki ohjelmat® Dell-tulostimet® Dell AIO Printer 948**.

3. Valitse **Dell All-In-One-keskus**.

Dell All-In-One-keskus avautuu.

4. Valitse **Erikoistoiminnot**-osasta **MagiChop - Tallenna useita valokuvia**.

5. Aseta valokuvat skannaustasolle irrallaan toisistaan ja skannausyksikön reunoista.

6. Valitse **Esikatsele kuvaa (pakollinen)**.

7. Vaihda kuvatiedostojen sijainti.

8. Jos haluat käyttää kierto- ja nimeämisasetuksia skannauksen jälkeen, valitse **Anna tallennuksen aikana kierto- ja uudelleennimeämisasetukset**.

9. Valitse **Skannaa nyt**.

Skannausasetusten muuttaminen

Käyttöpaneelin avulla

Kopiointiasetuksia voi muuttaa käyttöpaneelin **Skannaustila**-valikosta. Lisätietoja asetuksista on aiheessa [Skannaustila](#).

Tietokoneen avulla

1. *Windows Vistassa:*

- a. Valitse  **Ohjelmat**.
- b. Valitse **Dell-tulostimet**.
- c. Valitse **Dell AIO Printer 948**.

Windows XP ja Windows 2000:

Valitse **Käynnistä® Ohjelmat** tai **Kaikki ohjelmat® Dell-tulostimet® Dell AIO Printer 948**.

2. Valitse **Dell All-In-One-keskus**.

Dell All-In-One-keskus avautuu.

3. Valitse avattavasta **Lähetä skannatut kuvat kohteeseen** -valikosta ohjelma, jota haluat käyttää.



HUOMAUTUS: Jos haluttu ohjelma ei ole luettelossa, valitse avattavasta valikosta **Etsi lisää...** Seuraavassa ikkunassa voit etsiä ohjelman ja lisätä sen luetteloon valitsemalla **Lisää**.

4. Valitsemalla **Katso lisää skannausasetuksia** voit

- valita skannattavan kuvan tyyppiä
- valita skannauslaadun.

5. Valitse **Lisäasetukset**-painike, kun haluat muuttaa esimerkiksi paperikoon tai paperilaadun asetusta.

6. Tee haluamasi muutokset valitsemalla seuraavat välilehdet:

Välilehti:	Toiminto:
Skannaa	<ul style="list-style-type: none"> • värimäärän valitseminen • skannaustarkkuuden valitseminen • automaattisen leikkauksen herkkyyden säätäminen • skannattavan alueen valitseminen • skannattujen kohteiden muuttaminen tekstiksi tekstintunnistusohjelman avulla • sen ilmaiseminen, että skannaat useita kohteita • niiden ohjelmien luettelon päivittäminen, joihin skannaukset voi lähettää • oletusfaksiohjaimen päivittäminen.
Kuvanparannukset	<ul style="list-style-type: none"> • Kuvien suoristaminen skannauksen jälkeen. • Epäselvien kuvien terävöittäminen. • Kuvan kirkkauden parantaminen. • Kuvan värinkorjauskäyrän (gamman) korjaaminen.
Rasterikuviot	<ul style="list-style-type: none"> • Harmaasävykuvan muuntaminen mustavalkoiseksi pistekuvioksi. • Kuvakuvioiden poistaminen aikakaus- ja sanomalehdistä (pelkistäminen). • Väriasiakirjojen taustahälyn vähentäminen.

7. Valitse **OK**.

8. Kun olet muokannut asetukset, valitse **Skannaa nyt**.

Käyttöoikeustietoja

[BSD License and Warranty statements](#)

[GNU License](#)

Tulostimen vakio-ohjelmistoon kuuluvat seuraavat osat:

- Dellin ja/tai kolmannen osapuolen kehittämät ohjelmat, joihin niillä on tekijänoikeudet
- Dellin muuttamat ohjelmistot, joiden käyttöoikeudet perustuvat GNU General Public License version 2 -käyttöoikeuksiin ja GNU Lesser General Public License version 2.1 -käyttöoikeuksiin
- BSD-lisenssin ja takuun ehtojen mukaisesti lisensoitu ohjelmisto
- Ohjelmisto perustuu osittain Independent JPEG Groupin työhön.

Dellin GNU-käyttöoikeuksien perusteella muuttamat ohjelmistot ovat ilmaisia, ja käyttäjä voi jaella niitä edelleen ja/tai muuttaa niitä edellä esitettyjen käyttöoikeuksien ehtojen mukaisesti. Käyttöoikeudet eivät anna käyttäjälle mitään oikeuksia tulostimen sisältämiin Dellin tai kolmannen osapuolen ohjelmistoihin, joihin niillä on tekijänoikeudet.

GNU-käyttöoikeuksien mukaiset ohjelmistot, joihin Dell on tehnyt muutoksia, toimitetaan aina ilman takuuta, minkä vuoksi Dellin toimittamat muutetut ohjelmistoversiot toimitetaan myös ilman takuuta. Lisätietoja on edellä mainittujen lisenssien vastuuvapauslausekkeissa.

BSD License and Warranty statements

Copyright (c) 1991 The Regents of the University of California. All rights reserved.

Redistribution and use in source and binary forms, with or without modification, are permitted provided that the following conditions are met:

1. Redistributions of source code must retain the above copyright notice, this list of conditions and the following disclaimer.
2. Redistributions in binary form must reproduce the above copyright notice, this list of conditions and the following disclaimer in the documentation and/or other materials provided with the distribution.
3. The name of the author may not be used to endorse or promote products derived from this software without specific prior written permission.

THIS SOFTWARE IS PROVIDED BY THE AUTHOR ``AS IS'' AND ANY EXPRESS OR IMPLIED WARRANTIES, INCLUDING, BUT NOT LIMITED TO, THE IMPLIED WARRANTIES OF MERCHANTABILITY AND FITNESS FOR A PARTICULAR PURPOSE ARE DISCLAIMED. IN NO EVENT SHALL THE AUTHOR BE LIABLE FOR ANY DIRECT, INDIRECT, INCIDENTAL, SPECIAL, EXEMPLARY, OR CONSEQUENTIAL DAMAGES (INCLUDING, BUT NOT LIMITED TO, PROCUREMENT OF SUBSTITUTE GOODS OR SERVICES; LOSS OF USE, DATA, OR PROFITS; OR BUSINESS INTERRUPTION) HOWEVER CAUSED AND ON ANY THEORY OF LIABILITY, WHETHER IN CONTRACT, STRICT LIABILITY, OR TORT (INCLUDING NEGLIGENCE OR OTHERWISE) ARISING IN ANY WAY OUT OF THE USE OF THIS SOFTWARE, EVEN IF ADVISED OF THE POSSIBILITY OF SUCH DAMAGE.

GNU License

GENERAL PUBLIC LICENSE

Version 2, June 1991

Copyright (C) 1989, 1991 Free Software Foundation, Inc.

59 Temple Place, Suite 330, Boston, MA 02111-1307 USA

Everyone is permitted to copy and distribute verbatim copies of this license document, but changing it is not allowed.

Preamble

The licenses for most software are designed to take away your freedom to share and change it. By contrast, the GNU General Public License is intended to guarantee your freedom to share and change free software--to make sure the software is free for all its users. This General Public License applies to most of the Free Software Foundation's software and to any other program whose authors commit to using it. (Some other Free Software Foundation software is covered by the GNU Library General Public License instead.) You can apply it to your programs, too.

When we speak of free software, we are referring to freedom, not price. Our General Public Licenses are designed to make sure that you have the freedom to distribute copies of free software (and charge for this service if you wish), that you receive source code or can get it if you want it, that you can change the software or use pieces of it in new free programs; and that you know you can do these things.

To protect your rights, we need to make restrictions that forbid anyone to deny you these rights or to ask you to surrender the rights. These restrictions translate to certain responsibilities for you if you distribute copies of the software, or if you modify it.

For example, if you distribute copies of such a program, whether gratis or for a fee, you must give the recipients all the rights that you have. You must make sure that they, too, receive or can get the source code. And you must show them these terms so they know their rights.

We protect your rights with two steps: (1) copyright the software, and (2) offer you this license which gives you legal permission to copy, distribute and/or modify the software.

Also, for each author's protection and ours, we want to make certain that everyone understands that there is no warranty for this free software. If the software is modified by someone else and passed on, we want its recipients to know that what they have is not the original, so that any problems introduced by others will not reflect on the original authors' reputations.

Finally, any free program is threatened constantly by software patents. We wish to avoid the danger that redistributors of a free program will individually obtain patent licenses, in effect making the program proprietary. To prevent this, we have made it clear that any patent must be licensed for everyone's free use or not licensed at all.

The precise terms and conditions for copying, distribution and modification follow.

GNU GENERAL PUBLIC LICENSE

TERMS AND CONDITIONS FOR COPYING, DISTRIBUTION AND MODIFICATION

0. This License applies to any program or other work which contains a notice placed by the copyright holder saying it may be distributed under the terms of this General Public License. The "Program", below, refers to any such program or work, and a "work based on the Program" means either the Program or any derivative work under copyright law: that is to say, a work containing the Program or a portion of it, either verbatim or with modifications and/or translated into another language. (Hereinafter, translation is included without limitation in the term "modification".) Each licensee is addressed as "you". Activities other than copying, distribution and modification are not covered by this License; they are outside its scope. The act of running the Program is not restricted, and the output from the Program is covered only if its contents constitute a work based on the Program (independent of having been made by running the Program). Whether that is true depends on what the Program does.

1. You may copy and distribute verbatim copies of the Program's source code as you receive it, in any medium, provided that you conspicuously and appropriately publish on each copy an appropriate copyright notice and disclaimer of warranty; keep intact all the notices that refer to this License and to the absence of any warranty; and give any other recipients of the Program a copy of this License along with the Program.

You may charge a fee for the physical act of transferring a copy, and you may at your option offer warranty protection in exchange for a fee.

2. You may modify your copy or copies of the Program or any portion of it, thus forming a work based on the Program, and copy and distribute such modifications or work under the terms of Section 1 above, provided that you also meet all of these conditions:

- a. You must cause the modified files to carry prominent notices stating that you changed the files and the date of any change.
- b. You must cause any work that you distribute or publish, that in whole or in part contains or is derived from the Program or any part thereof, to be licensed as a whole at no charge to all third parties under the terms of this License.
- c. If the modified program normally reads commands interactively when run, you must cause it, when started running for

such interactive use in the most ordinary way, to print or display an announcement including an appropriate copyright notice and a notice that there is no warranty (or else, saying that you provide a warranty) and that users may redistribute the program under these conditions, and telling the user how to view a copy of this License. (Exception: if the Program itself is interactive but does not normally print such an announcement, your work based on the Program is not required to print an announcement.)

These requirements apply to the modified work as a whole. If identifiable sections of that work are not derived from the Program, and can be reasonably considered independent and separate works in themselves, then this License, and its terms, do not apply to those sections when you distribute them as separate works. But when you distribute the same sections as part of a whole which is a work based on the Program, the distribution of the whole must be on the terms of this License, whose permissions for other licensees extend to the entire whole, and thus to each and every part regardless of who wrote it.

Thus, it is not the intent of this section to claim rights or contest your rights to work written entirely by you; rather, the intent is to exercise the right to control the distribution of derivative or collective works based on the Program.

In addition, mere aggregation of another work not based on the Program with the Program (or with a work based on the Program) on a volume of a storage or distribution medium does not bring the other work under the scope of this License.

3. You may copy and distribute the Program (or a work based on it, under Section 2) in object code or executable form under the terms of Sections 1 and 2 above provided that you also do one of the following:

- a. Accompany it with the complete corresponding machine-readable source code, which must be distributed under the terms of Sections 1 and 2 above on a medium customarily used for software interchange; or,
- b. Accompany it with a written offer, valid for at least three years, to give any third party, for a charge no more than your cost of physically performing source distribution, a complete machine-readable copy of the corresponding source code, to be distributed under the terms of Sections 1 and 2 above on a medium customarily used for software interchange; or,
- c. Accompany it with the information you received as to the offer to distribute corresponding source code. (This alternative is allowed only for noncommercial distribution and only if you received the program in object code or executable form with such an offer, in accord with Subsection b above.)

The source code for a work means the preferred form of the work for making modifications to it. For an executable work, complete source code means all the source code for all modules it contains, plus any associated interface definition files, plus the scripts used to control compilation and installation of the executable. However, as a special exception, the source code distributed need not include anything that is normally distributed (in either source or binary form) with the major components (compiler, kernel, and so on) of the operating system on which the executable runs, unless that component itself accompanies the executable.

If distribution of executable or object code is made by offering access to copy from a designated place, then offering equivalent access to copy the source code from the same place counts as distribution of the source code, even though third parties are not compelled to copy the source along with the object code.

4. You may not copy, modify, sublicense, or distribute the Program except as expressly provided under this License. Any attempt otherwise to copy, modify, sublicense or distribute the Program is void, and will automatically terminate your rights under this License. However, parties who have received copies, or rights, from you under this License will not have their licenses terminated so long as such parties remain in full compliance.

5. You are not required to accept this License, since you have not signed it. However, nothing else grants you permission to modify or distribute the Program or its derivative works. These actions are prohibited by law if you do not accept this License. Therefore, by modifying or distributing the Program (or any work based on the Program), you indicate your acceptance of this License to do so, and all its terms and conditions for copying, distributing or modifying the Program or works based on it.

6. Each time you redistribute the Program (or any work based on the Program), the recipient automatically receives a license from the original licensor to copy, distribute or modify the Program subject to these terms and conditions. You may not impose any further restrictions on the recipients' exercise of the rights granted herein. You are not responsible for enforcing compliance by third parties to this License.

7. If, as a consequence of a court judgment or allegation of patent infringement or for any other reason (not limited to patent issues), conditions are imposed on you (whether by court order, agreement or otherwise) that contradict the conditions of this License, they do not excuse you from the conditions of this License. If you cannot distribute so as to satisfy simultaneously your obligations under this License and any other pertinent obligations, then as a consequence you may not distribute the Program at all. For example, if a patent license would not permit royalty-free redistribution of the Program by all those who receive copies directly or indirectly through you, then the only way you could satisfy both it and this License would be to refrain entirely from distribution of the Program.

If any portion of this section is held invalid or unenforceable under any particular circumstance, the balance of the section is intended to apply and the section as a whole is intended to apply in other circumstances.

It is not the purpose of this section to induce you to infringe any patents or other property right claims or to contest validity of any such claims; this section has the sole purpose of protecting the integrity of the free software distribution system, which

is implemented by public license practices. Many people have made generous contributions to the wide range of software distributed through that system in reliance on consistent application of that system; it is up to the author/donor to decide if he or she is willing to distribute software through any other system and a licensee cannot impose that choice.

This section is intended to make thoroughly clear what is believed to be a consequence of the rest of this License.

8. If the distribution and/or use of the Program is restricted in certain countries either by patents or by copyrighted interfaces, the original copyright holder who places the Program under this License may add an explicit geographical distribution limitation excluding those countries, so that distribution is permitted only in or among countries not thus excluded. In such case, this License incorporates the limitation as if written in the body of this License.

9. The Free Software Foundation may publish revised and/or new versions of the General Public License from time to time. Such new versions will be similar in spirit to the present version, but may differ in detail to address new problems or concerns.

Each version is given a distinguishing version number. If the Program specifies a version number of this License which applies to it and "any later version", you have the option of following the terms and conditions either of that version or of any later version published by the Free Software Foundation. If the Program does not specify a version number of this License, you may choose any version ever published by the Free Software Foundation.

10. If you wish to incorporate parts of the Program into other free programs whose distribution conditions are different, write to the author to ask for permission. For software which is copyrighted by the Free Software Foundation, write to the Free Software Foundation; we sometimes make exceptions for this. Our decision will be guided by the two goals of preserving the free status of all derivatives of our free software and of promoting the sharing and reuse of software generally.

NO WARRANTY

11. BECAUSE THE PROGRAM IS LICENSED FREE OF CHARGE, THERE IS NO WARRANTY FOR THE PROGRAM, TO THE EXTENT PERMITTED BY APPLICABLE LAW. EXCEPT WHEN OTHERWISE STATED IN WRITING THE COPYRIGHT HOLDERS AND/OR OTHER PARTIES PROVIDE THE PROGRAM "AS IS" WITHOUT WARRANTY OF ANY KIND, EITHER EXPRESSED OR IMPLIED, INCLUDING, BUT NOT LIMITED TO, THE IMPLIED WARRANTIES OF MERCHANTABILITY AND FITNESS FOR A PARTICULAR PURPOSE. THE ENTIRE RISK AS TO THE QUALITY AND PERFORMANCE OF THE PROGRAM IS WITH YOU. SHOULD THE PROGRAM PROVE DEFECTIVE, YOU ASSUME THE COST OF ALL NECESSARY SERVICING, REPAIR OR CORRECTION.

12. IN NO EVENT UNLESS REQUIRED BY APPLICABLE LAW OR AGREED TO IN WRITING WILL ANY COPYRIGHT HOLDER, OR ANY OTHER PARTY WHO MAY MODIFY AND/OR REDISTRIBUTE THE PROGRAM AS PERMITTED ABOVE, BE LIABLE TO YOU FOR DAMAGES, INCLUDING ANY GENERAL, SPECIAL, INCIDENTAL OR CONSEQUENTIAL DAMAGES ARISING OUT OF THE USE OR INABILITY TO USE THE PROGRAM (INCLUDING BUT NOT LIMITED TO LOSS OF DATA OR DATA BEING RENDERED INACCURATE OR LOSSES SUSTAINED BY YOU OR THIRD PARTIES OR A FAILURE OF THE PROGRAM TO OPERATE WITH ANY OTHER PROGRAMS), EVEN IF SUCH HOLDER OR OTHER PARTY HAS BEEN ADVISED OF THE POSSIBILITY OF SUCH DAMAGES.

END OF TERMS AND CONDITIONS

How to Apply These Terms to Your New Programs

If you develop a new program, and you want it to be of the greatest possible use to the public, the best way to achieve this is to make it free software which everyone can redistribute and change under these terms.

To do so, attach the following notices to the program. It is safest to attach them to the start of each source file to most effectively convey the exclusion of warranty; and each file should have at least the "copyright" line and a pointer to where the full notice is found.

1 April 1989

Lexmark International, Inc.

This General Public License does not permit incorporating your program into proprietary programs. If your program is a subroutine library, you may consider it more useful to permit linking proprietary applications with the library. If this is what you want to do, use the GNU Library General Public License instead of this License.

GNU LESSER GENERAL PUBLIC LICENSE

Version 2.1, February 1999

Copyright (C) 1991, 1999 Free Software Foundation, Inc.

59 Temple Place, Suite 330, Boston, MA 02111-1307 USA

Everyone is permitted to copy and distribute verbatim copies of this license document, but changing it is not allowed.

[This is the first released version of the Lesser GPL. It also counts as the successor of the GNU Library Public License, version 2, hence the version number 2.1.]

Preamble

The licenses for most software are designed to take away your freedom to share and change it. By contrast, the GNU General Public Licenses are intended to guarantee your freedom to share and change free software--to make sure the software is free for all its users.

This license, the Lesser General Public License, applies to some specially designated software packages--typically libraries--of the Free Software Foundation and other authors who decide to use it. You can use it too, but we suggest you first think carefully about whether this license or the ordinary General Public License is the better strategy to use in any particular case, based on the explanations below.

When we speak of free software, we are referring to freedom of use, not price. Our General Public Licenses are designed to make sure that you have the freedom to distribute copies of free software (and charge for this service if you wish); that you receive source code or can get it if you want it; that you can change the software and use pieces of it in new free programs; and that you are informed that you can do these things.

To protect your rights, we need to make restrictions that forbid distributors to deny you these rights or to ask you to surrender these rights. These restrictions translate to certain responsibilities for you if you distribute copies of the library or if you modify it.

For example, if you distribute copies of the library, whether gratis or for a fee, you must give the recipients all the rights that we gave you. You must make sure that they, too, receive or can get the source code. If you link other code with the library, you must provide complete object files to the recipients, so that they can relink them with the library after making changes to the library and recompiling it. And you must show them these terms so they know their rights.

We protect your rights with a two-step method: (1) we copyright the library, and (2) we offer you this license, which gives you legal permission to copy, distribute and/or modify the library.

To protect each distributor, we want to make it very clear that there is no warranty for the free library. Also, if the library is modified by someone else and passed on, the recipients should know that what they have is not the original version, so that the original author's reputation will not be affected by problems that might be introduced by others.

Finally, software patents pose a constant threat to the existence of any free program. We wish to make sure that a company cannot effectively restrict the users of a free program by obtaining a restrictive license from a patent holder. Therefore, we insist that any patent license obtained for a version of the library must be consistent with the full freedom of use specified in this license.

Most GNU software, including some libraries, is covered by the ordinary GNU General Public License. This license, the GNU Lesser General Public License, applies to certain designated libraries, and is quite different from the ordinary General Public License. We use this license for certain libraries in order to permit linking those libraries into non-free programs.

When a program is linked with a library, whether statically or using a shared library, the combination of the two is legally speaking a combined work, a derivative of the original library. The ordinary General Public License therefore permits such linking only if the entire combination fits its criteria of freedom. The Lesser General Public License permits more lax criteria for linking other code with the library.

We call this license the "Lesser" General Public License because it does Less to protect the user's freedom than the ordinary General Public License. It also provides other free software developers Less of an advantage over competing non-free programs. These disadvantages are the reason we use the ordinary General Public License for many libraries. However, the Lesser license provides advantages in certain special circumstances.

For example, on rare occasions, there may be a special need to encourage the widest possible use of a certain library, so that it becomes a de-facto standard. To achieve this, non-free programs must be allowed to use the library. A more frequent case is that a free library does the same job as widely used non-free libraries. In this case, there is little to gain by limiting the free library to free software only, so we use the Lesser General Public License.

In other cases, permission to use a particular library in non-free programs enables a greater number of people to use a large body of free software. For example, permission to use the GNU C Library in non-free programs enables many more people to use the whole GNU operating system, as well as its variant, the GNU/Linux operating system.

Although the Lesser General Public License is Less protective of the users' freedom, it does ensure that the user of a program that is linked with the Library has the freedom and the wherewithal to run that program using a modified version of the Library.

The precise terms and conditions for copying, distribution and modification follow. Pay close attention to the difference between a "work based on the library" and a "work that uses the library". The former contains code derived from the library, whereas the latter must be combined with the library in order to run.

GNU LESSER GENERAL PUBLIC LICENSE

TERMS AND CONDITIONS FOR COPYING, DISTRIBUTION AND MODIFICATION

0. This License Agreement applies to any software library or other program which contains a notice placed by the copyright holder or other authorized party saying it may be distributed under the terms of this Lesser General Public License (also called "this License"). Each licensee is addressed as "you".

A "library" means a collection of software functions and/or data prepared so as to be conveniently linked with application programs (which use some of those functions and data) to form executables.

The "Library", below, refers to any such software library or work which has been distributed under these terms. A "work based on the Library" means either the Library or any derivative work under copyright law: that is to say, a work containing the Library or a portion of it, either verbatim or with modifications and/or translated straightforwardly into another language. (Hereinafter, translation is included without limitation in the term "modification".)

"Source code" for a work means the preferred form of the work for making modifications to it. For a library, complete source code means all the source code for all modules it contains, plus any associated interface definition files, plus the scripts used to control compilation and installation of the library.

Activities other than copying, distribution and modification are not covered by this License; they are outside its scope. The act of running a program using the Library is not restricted, and output from such a program is covered only if its contents constitute a work based on the Library (independent of the use of the Library in a tool for writing it). Whether that is true depends on what the Library does and what the program that uses the Library does.

1. You may copy and distribute verbatim copies of the Library's complete source code as you receive it, in any medium, provided that you conspicuously and appropriately publish on each copy an appropriate copyright notice and disclaimer of warranty; keep intact all the notices that refer to this License and to the absence of any warranty; and distribute a copy of this License along with the Library.

You may charge a fee for the physical act of transferring a copy, and you may at your option offer warranty protection in exchange for a fee.

2. You may modify your copy or copies of the Library or any portion of it, thus forming a work based on the Library, and copy and distribute such modifications or work under the terms of Section 1 above, provided that you also meet all of these conditions:

- a. The modified work must itself be a software library.
- b. You must cause the files modified to carry prominent notices stating that you changed the files and the date of any change.
- c. You must cause the whole of the work to be licensed at no charge to all third parties under the terms of this License.
- d. If a facility in the modified Library refers to a function or a table of data to be supplied by an application program that uses the facility, other than as an argument passed when the facility is invoked, then you must make a good faith effort to ensure that, in the event an application does not supply such function or table, the facility still operates, and performs whatever part of its purpose remains meaningful.

(For example, a function in a library to compute square roots has a purpose that is entirely well-defined independent of the application. Therefore, Subsection 2d requires that any application-supplied function or table used by this function must be optional: if the application does not supply it, the square root function must still compute square roots.)

These requirements apply to the modified work as a whole. If identifiable sections of that work are not derived from the Library, and can be reasonably considered independent and separate works in themselves, then this License, and its terms, do not apply to those sections when you distribute them as separate works. But when you distribute the same sections as part of a whole which is a work based on the Library, the distribution of the whole must be on the terms of this License, whose permissions for other licensees extend to the entire whole, and thus to each and every part regardless of who wrote it.

Thus, it is not the intent of this section to claim rights or contest your rights to work written entirely by you; rather, the intent is to exercise the right to control the distribution of derivative or collective works based on the Library.

In addition, mere aggregation of another work not based on the Library with the Library (or with a work based on the Library) on a volume of a storage or distribution medium does not bring the other work under the scope of this License.

3. You may opt to apply the terms of the ordinary GNU General Public License instead of this License to a given copy of the Library. To do this, you must alter all the notices that refer to this License, so that they refer to the ordinary GNU General Public License, version 2, instead of to this License. (If a newer version than version 2 of the ordinary GNU General Public License has appeared, then you can specify that version instead if you wish.) Do not make any other change in these notices.

Once this change is made in a given copy, it is irreversible for that copy, so the ordinary GNU General Public License applies to all subsequent copies and derivative works made from that copy.

This option is useful when you wish to copy part of the code of the Library into a program that is not a library.

4. You may copy and distribute the Library (or a portion or derivative of it, under Section 2) in object code or executable form

under the terms of Sections 1 and 2 above provided that you accompany it with the complete corresponding machine-readable source code, which must be distributed under the terms of Sections 1 and 2 above on a medium customarily used for software interchange.

If distribution of object code is made by offering access to copy from a designated place, then offering equivalent access to copy the source code from the same place satisfies the requirement to distribute the source code, even though third parties are not compelled to copy the source along with the object code.

5. A program that contains no derivative of any portion of the Library, but is designed to work with the Library by being compiled or linked with it, is called a "work that uses the Library". Such a work, in isolation, is not a derivative work of the Library, and therefore falls outside the scope of this License.

However, linking a "work that uses the Library" with the Library creates an executable that is a derivative of the Library (because it contains portions of the Library), rather than a "work that uses the library". The executable is therefore covered by this License. Section 6 states terms for distribution of such executables.

When a "work that uses the Library" uses material from a header file that is part of the Library, the object code for the work may be a derivative work of the Library even though the source code is not. Whether this is true is especially significant if the work can be linked without the Library, or if the work is itself a library. The threshold for this to be true is not precisely defined by law.

If such an object file uses only numerical parameters, data structure layouts and accessors, and small macros and small inline functions (ten lines or less in length), then the use of the object file is unrestricted, regardless of whether it is legally a derivative work. (Executables containing this object code plus portions of the Library will still fall under Section 6.)

Otherwise, if the work is a derivative of the Library, you may distribute the object code for the work under the terms of Section 6. Any executables containing that work also fall under Section 6, whether or not they are linked directly with the Library itself.

6. As an exception to the Sections above, you may also combine or link a "work that uses the Library" with the Library to produce a work containing portions of the Library, and distribute that work under terms of your choice, provided that the terms permit modification of the work for the customer's own use and reverse engineering for debugging such modifications.

You must give prominent notice with each copy of the work that the Library is used in it and that the Library and its use are covered by this License. You must supply a copy of this License. If the work during execution displays copyright notices, you must include the copyright notice for the Library among them, as well as a reference directing the user to the copy of this License. Also, you must do one of these things:

- a. Accompany the work with the complete corresponding machine-readable source code for the Library including whatever changes were used in the work (which must be distributed under Sections 1 and 2 above); and, if the work is an executable linked with the Library, with the complete machine-readable "work that uses the Library", as object code and/or source code, so that the user can modify the Library and then relink to produce a modified executable containing the modified Library. (It is understood that the user who changes the contents of definitions files in the Library will not necessarily be able to recompile the application to use the modified definitions.)
- b. Use a suitable shared library mechanism for linking with the Library. A suitable mechanism is one that (1) uses at run time a copy of the library already present on the user's computer system, rather than copying library functions into the executable, and (2) will operate properly with a modified version of the library, if the user installs one, as long as the modified version is interface-compatible with the version that the work was made with.
- c. Accompany the work with a written offer, valid for at least three years, to give the same user the materials specified in Subsection 6a, above, for a charge no more than the cost of performing this distribution.
- d. If distribution of the work is made by offering access to copy from a designated place, offer equivalent access to copy the above specified materials from the same place.
- e. Verify that the user has already received a copy of these materials or that you have already sent this user a copy.

For an executable, the required form of the "work that uses the Library" must include any data and utility programs needed for reproducing the executable from it. However, as a special exception, the materials to be distributed need not include anything that is normally distributed (in either source or binary form) with the major components (compiler, kernel, and so on) of the operating system on which the executable runs, unless that component itself accompanies the executable.

It may happen that this requirement contradicts the license restrictions of other proprietary libraries that do not normally accompany the operating system. Such a contradiction means you cannot use both them and the Library together in an executable that you distribute.

7. You may place library facilities that are a work based on the Library side-by-side in a single library together with other library facilities not covered by this License, and distribute such a combined library, provided that the separate distribution of the work based on the Library and of the other library facilities is otherwise permitted, and provided that you do these two things:

- a. Accompany the combined library with a copy of the same work based on the Library, uncombined with any other library facilities. This must be distributed under the terms of the Sections above.
- b. Give prominent notice with the combined library of the fact that part of it is a work based on the Library, and explaining where to find the accompanying uncombined form of the same work.
8. You may not copy, modify, sublicense, link with, or distribute the Library except as expressly provided under this License. Any attempt otherwise to copy, modify, sublicense, link with, or distribute the Library is void, and will automatically terminate your rights under this License. However, parties who have received copies, or rights, from you under this License will not have their licenses terminated so long as such parties remain in full compliance.
9. You are not required to accept this License, since you have not signed it. However, nothing else grants you permission to modify or distribute the Library or its derivative works. These actions are prohibited by law if you do not accept this License. Therefore, by modifying or distributing the Library (or any work based on the Library), you indicate your acceptance of this License to do so, and all its terms and conditions for copying, distributing or modifying the Library or works based on it.
10. Each time you redistribute the Library (or any work based on the Library), the recipient automatically receives a license from the original licensor to copy, distribute, link with or modify the Library subject to these terms and conditions. You may not impose any further restrictions on the recipients' exercise of the rights granted herein. You are not responsible for enforcing compliance by third parties with this License.
11. If, as a consequence of a court judgment or allegation of patent infringement or for any other reason (not limited to patent issues), conditions are imposed on you (whether by court order, agreement or otherwise) that contradict the conditions of this License, they do not excuse you from the conditions of this License. If you cannot distribute so as to satisfy simultaneously your obligations under this License and any other pertinent obligations, then as a consequence you may not distribute the Library at all. For example, if a patent license would not permit royalty-free redistribution of the Library by all those who receive copies directly or indirectly through you, then the only way you could satisfy both it and this License would be to refrain entirely from distribution of the Library.

If any portion of this section is held invalid or unenforceable under any particular circumstance, the balance of the section is intended to apply, and the section as a whole is intended to apply in other circumstances.

It is not the purpose of this section to induce you to infringe any patents or other property right claims or to contest validity of any such claims; this section has the sole purpose of protecting the integrity of the free software distribution system which is implemented by public license practices. Many people have made generous contributions to the wide range of software distributed through that system in reliance on consistent application of that system; it is up to the author/donor to decide if he or she is willing to distribute software through any other system and a licensee cannot impose that choice.

This section is intended to make thoroughly clear what is believed to be a consequence of the rest of this License.

12. If the distribution and/or use of the Library is restricted in certain countries either by patents or by copyrighted interfaces, the original copyright holder who places the Library under this License may add an explicit geographical distribution limitation excluding those countries, so that distribution is permitted only in or among countries not thus excluded. In such case, this License incorporates the limitation as if written in the body of this License.
13. The Free Software Foundation may publish revised and/or new versions of the Lesser General Public License from time to time. Such new versions will be similar in spirit to the present version, but may differ in detail to address new problems or concerns. Each version is given a distinguishing version number. If the Library specifies a version number of this License which applies to it and "any later version", you have the option of following the terms and conditions either of that version or of any later version published by the Free Software Foundation. If the Library does not specify a license version number, you may choose any version ever published by the Free Software Foundation.
14. If you wish to incorporate parts of the Library into other free programs whose distribution conditions are incompatible with these, write to the author to ask for permission. For software which is copyrighted by the Free Software Foundation, write to the Free Software Foundation; we sometimes make exceptions for this. Our decision will be guided by the two goals of preserving the free status of all derivatives of our free software and of promoting the sharing and reuse of software generally.

NO WARRANTY

15. BECAUSE THE LIBRARY IS LICENSED FREE OF CHARGE, THERE IS NO WARRANTY FOR THE LIBRARY, TO THE EXTENT PERMITTED BY APPLICABLE LAW. EXCEPT WHEN OTHERWISE STATED IN WRITING THE COPYRIGHT HOLDERS AND/OR OTHER PARTIES PROVIDE THE LIBRARY "AS IS" WITHOUT WARRANTY OF ANY KIND, EITHER EXPRESSED OR IMPLIED, INCLUDING, BUT NOT LIMITED TO, THE IMPLIED WARRANTIES OF MERCHANTABILITY AND FITNESS FOR A PARTICULAR PURPOSE. THE ENTIRE RISK AS TO THE QUALITY AND PERFORMANCE OF THE LIBRARY IS WITH YOU. SHOULD THE LIBRARY PROVE DEFECTIVE, YOU ASSUME THE COST OF ALL NECESSARY SERVICING, REPAIR OR CORRECTION.

16. IN NO EVENT UNLESS REQUIRED BY APPLICABLE LAW OR AGREED TO IN WRITING WILL ANY COPYRIGHT HOLDER, OR ANY OTHER PARTY WHO MAY MODIFY AND/OR REDISTRIBUTE THE LIBRARY AS PERMITTED ABOVE, BE LIABLE TO YOU FOR DAMAGES, INCLUDING ANY GENERAL, SPECIAL, INCIDENTAL OR CONSEQUENTIAL DAMAGES ARISING OUT OF THE USE OR INABILITY TO USE THE LIBRARY (INCLUDING BUT NOT LIMITED TO LOSS OF DATA OR DATA BEING RENDERED INACCURATE OR LOSSES SUSTAINED BY YOU OR THIRD PARTIES OR A FAILURE OF THE LIBRARY TO OPERATE WITH ANY OTHER

SOFTWARE), EVEN IF SUCH HOLDER OR OTHER PARTY HAS BEEN ADVISED OF THE POSSIBILITY OF SUCH DAMAGES.

END OF TERMS AND CONDITIONS

How to Apply These Terms to Your New Libraries

If you develop a new library, and you want it to be of the greatest possible use to the public, we recommend making it free software that everyone can redistribute and change. You can do so by permitting redistribution under these terms (or, alternatively, under the terms of the ordinary General Public License).

To apply these terms, attach the following notices to the library. It is safest to attach them to the start of each source file to most effectively convey the exclusion of warranty; and each file should have at least the "copyright" line and a pointer to where the full notice is found.

1 April 1990

Lexmark International, Inc.

That's all there is to it!

Faksaaminen

- [Tulostimen liittäminen ulkoisiin laitteisiin](#)
- [Faksin lähettäminen](#)
- [Faksin vastaanottaminen](#)
- [Faksiasetusten muuttaminen](#)
- [Pikavalinnan käyttäminen](#)
- [Faksien estäminen](#)
- [Faksin aktiviteettiraportin luominen](#)

Tulostimella voi lähettää ja vastaanottaa fakseja ilman, että se kytketään tietokoneeseen.

Lisäksi *Ohjaimet ja apuohjelmat* -CD-levyllä on Dell™ Faksiratkaisut -ohjelmisto, jonka olisi pitänyt asentua tulostinohjainta asennettaessa. Tällä faksiohjelmistolla voi myös lähettää ja vastaanottaa fakseja. Lisätietoja on kohdassa [Dell Faksiratkaisut -ohjelmiston käyttäminen](#).

Seuraavassa taulukossa on tietoja tulostimen laitteista (osa on valinnaisia), joilla voi tehdä faksitoimintoja.

Laite	Mahdollisuudet	Asianmukainen osa
<ul style="list-style-type: none"> • tulostin • puhelinjohto (sisältyy toimitukseen) 	<p>Voit tehdä kopioita sekä lähettää ja vastaanottaa fakseja ilman tietokonetta.</p>	Liittäminen suoraan puhelinpistorasiaan
<ul style="list-style-type: none"> • tulostin • puhelin (myydään erikseen) • kaksi puhelinjohtoa (yksi sisältyy toimitukseen) 	<ul style="list-style-type: none"> • Voit käyttää faksilinjaa normaalina puhelinlinjana. • Voit sijoittaa tulostimen puhelimen yhteyteen. • Voit tehdä kopioita sekä lähettää ja vastaanottaa fakseja ilman tietokonetta. 	Liittäminen puhelimeen
<ul style="list-style-type: none"> • tulostin • puhelin (myydään erikseen) • vastaaja (myydään erikseen) • kolme puhelinjohtoa (yksi sisältyy toimitukseen) 	<p>Voit vastaanottaa sekä tulevia vastaajaviestejä että fakseja.</p>	Liittäminen vastaajaan
<ul style="list-style-type: none"> • tulostin • puhelin (myydään erikseen) • tietokoneen modeemi (myydään erikseen) • kolme puhelinjohtoa (yksi sisältyy toimitukseen) • USB-kaapeli (myydään erikseen) 	<p>Voit lisätä puhelinyhteyksiä.</p>	Liittäminen tietokoneen modeemiin

Tulostimen liittäminen ulkoisiin laitteisiin

Liittäminen suoraan puhelinpistorasiaan

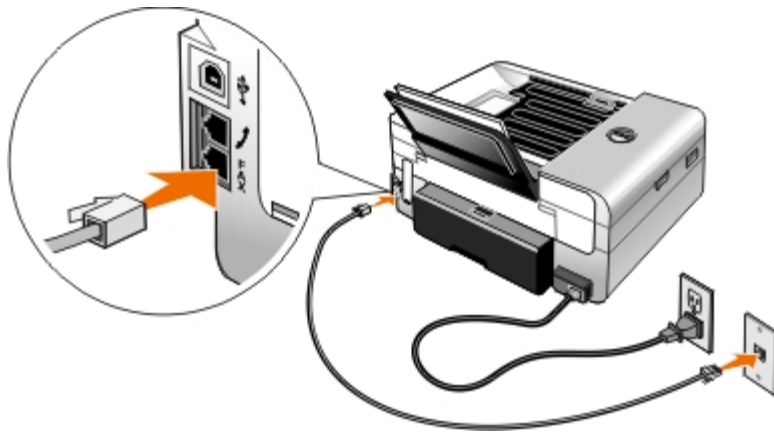

1. Liitä puhelinjohdon toinen pää tulostimen FAX-liittimeen (☎ – alaliitin).
2. Liitä puhelinjohdon toinen pää toimivaan puhelinpistorasiaan.

Liittäminen puhelimeen

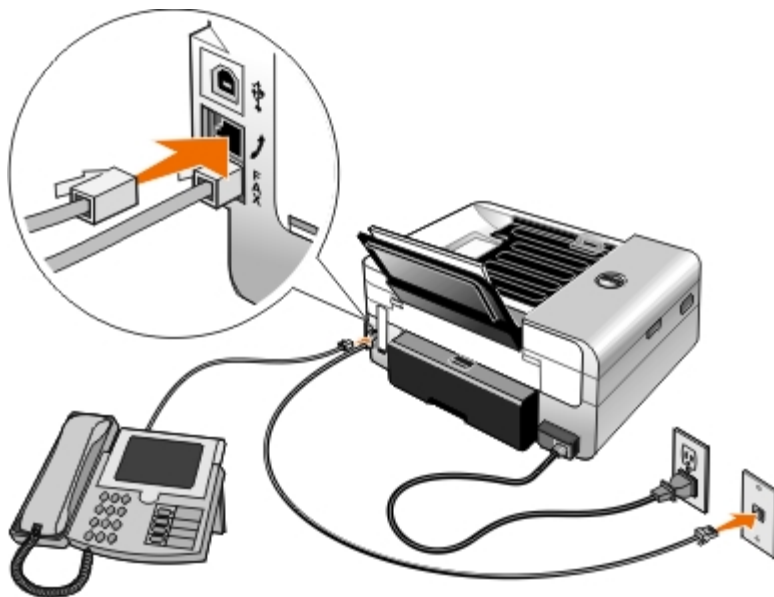

1. Kytke puhelinjohdon toinen pää tulostimen FAX-liittimeen (☎ - alaliitin) ja toinen pää toiminnassa olevaan puhelinpistorasiaan.
2. Poista sininen suojus PHONE-liittimestä (☎ – keskiliitin).
3. Kytke puhelinjohdon toinen pää puhelimeen ja toinen tulostimen PHONE-liittimeen (☎ – keskiliitin).

HUOMAUTUS: Jos puhelintietoliikenne on maassasi sarjamuotoista (kuten Saksassa, Ruotsissa, Tanskassa, Itävallassa, Belgiassa, Italiassa, Ranskassa ja Sveitsissä), poista PHONE-liittimestä (☎ – keskiliitin) sininen suojus ja asenna siihen keltainen päätevastus, jotta faksi toimii oikein. Näissä maissa tähän liittimeen ei voi kytkeä muita laitteita.

Voinko faksata tulostimella, jos käytössäni on DSL (Digital subscriber

line) -linja?

DSL-yhteydessä tiedot siirtyvät tietokoneeseen digitaalisessa muodossa puhelinlinjaa pitkin. Tulostin on suunniteltu analogista tiedonsiirtoa varten. Jos lähetät faksin käyttämällä DSL-modeemiin kytkettyä puhelinlinjaa, asenna DSL-suodatin analogisen faksimodeemin signaalin aiheuttaman häiriön estämiseksi.

HUOMAUTUS: ISDN- (Integrated Services Digital Network) ja kaapelimodeemit eivät ole faksimodeemeja, eikä tulostin tue niillä faksaamista.

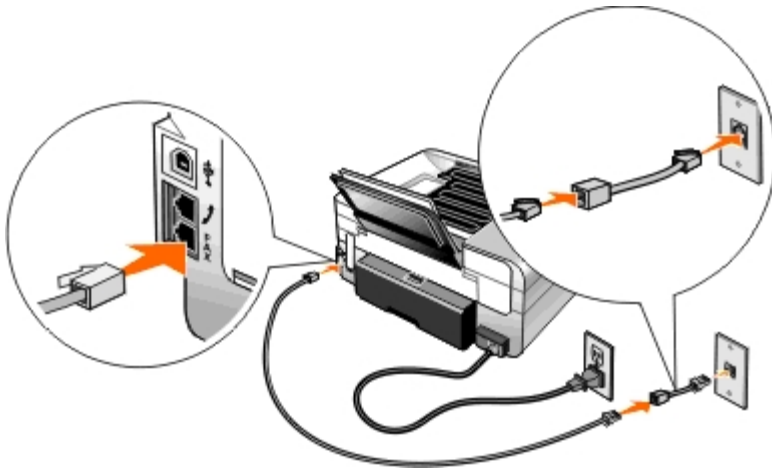

1. Kytke DSL-suodatin aktiiviseen puhelinlinjaan.
2. Kytke tulostin suoraan DSL-suodattimen lähtöliitäntään.

HUOMAUTUS: Älä asenna jakajia DSL-suodattimen ja tulostimen välille. Ota yhteyttä DSL-palveluntuottajaan, jos tarvitset lisäapua.

Liittäminen vastaajaan

1. Kytke puhelinjohdon toinen pää tulostimen FAX-liittimeen (☎ - alaliitin) ja toinen pää toiminnassa olevaan puhelinpistorasiaan.
2. Poista sininen suojus PHONE-liittimestä (☎ - keskiliitin).
3. Liitä puhelinjohto vastaajasta puhelimeen.
4. Kytke puhelinjohdon toinen pää vastaajaan ja toinen tulostimen PHONE-liittimeen (☎ - keskiliitin).

HUOMAUTUS: Jos puhelintietoliikenne on maassasi sarjamuotoista (kuten Saksassa, Ruotsissa, Tanskassa, Itävallassa, Belgiassa, Italiassa, Ranskassa ja Sveitsissä), PHONE-liittimestä (☎ - keskiliitin) on poistettava sininen suojus ja siihen on asennettava keltainen päätevastus, jotta faksi toimii oikein. Näissä maissa tähän liittimeen ei voi kytkeä muita laitteita.

5. Aseta tulostin käyttöpaneelin tai Dell Faksiasetukset -apuohjelman avulla vastaamaan faksipuheluihin viiden soiton jälkeen.

Käyttöpaneelin avulla:

- a. Siirry vasemmalla tai oikealla **nuolinäppäimellä** kohtaan **FAKSAA** ja paina **Valitse**-näppäintä kahdesti.
- b. Siirry vasemmalla tai oikealla **nuolinäppäimellä** kohtaan **Faksiasetukset** ja paina **Valitse**-näppäintä .
- c. Siirry vasemmalla tai oikealla **nuolinäppäimellä** kohtaan **Soitto ja vastaus** ja paina **Valitse**-näppäintä .



- d. Siirry vasemmalla tai oikealla **nuolinäppäimellä**  kohtaan **Vastaa faksiin** ja paina **Valitse**-näppäintä .
- e. Siirry vasemmalla tai oikealla **nuolinäppäimellä**  kohtaan **5 soiton jälkeen** ja tallenna asetus painamalla **Valitse**-näppäintä .

Dell Faksiasetukset -apuohjelman avulla:

a. *Windows Vista™:*

1. Valitse  **Ohjelmat**.
2. Valitse **Dell-tulostimet**.
3. Valitse **Dell AIO Printer 948**.

Windows® XP tai Windows 2000:

Valitse **Käynnistä® Ohjelmat** tai **Kaikki ohjelmat® Dell-tulostimet® Dell AIO Printer 948**.

b. Valitse **Dell Faksiasetukset -apuohjelma**.

Dellin ohjatun faksiasetusten määrittelyn kysely -valintaikkuna avautuu.

c. Valitse **Ei**.

Dell Faksiasetukset -apuohjelma -valintaikkuna avautuu.

d. Valitse **Soittoääni ja vastaaminen** -välilehti.

e. Valitse avattavasta **Vastaa soittoon**-valikosta **5 soiton jälkeen**.

f. Valitse **OK**.

Vahvistusvalintaikkuna avautuu.

g. Korvaa tulostimen entiset faksiasetukset valitsemalla **OK**.

h. Valitse **Sulje**.

6. Valitse vastaajassa soittojen lukumääräksi, jonka jälkeen vastaaja vastaa automaattisesti puheluun, **3 tai vähemmän**. Lisätietoja on vastaajan mukana toimitetuissa käyttöohjeissa.



HUOMAUTUS: Nämä asetukset toimivat vain, jos **Automaattivastaus**-asetus on **Käytössä** (tehdasasetus) tai **Ajastettu**. Lisätietoja on kohdassa [Faksiasetusten muuttaminen](#).

Liittäminen tietokoneen modeemiin

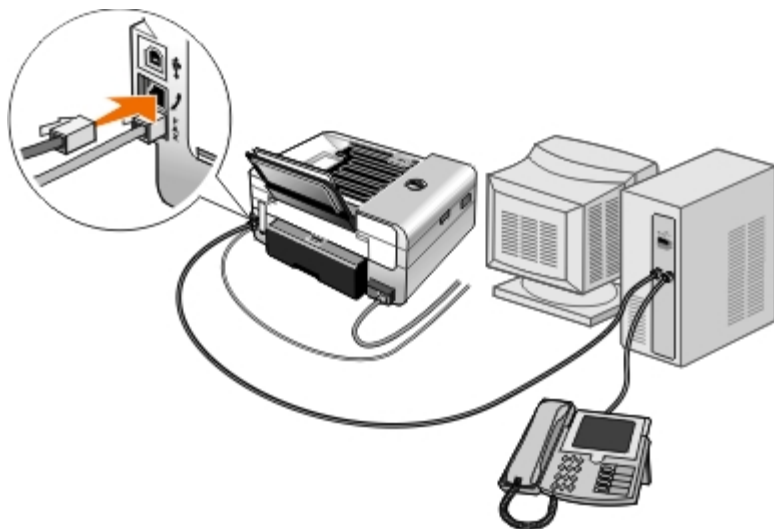



1. Kytke puhelinjohdon toinen pää tulostimen FAX-liittimeen (F - alaliitin) ja toinen pää toiminnassa olevaan puhelinpistorasiaan.
2. Poista sininen suojus PHONE-liittimestä (P - keskiliitin).
3. Kytke puhelinjohdon toinen pää tietokoneen modeemiin ja toinen tulostimen PHONE-liittimeen (P - keskiliitin).
4. Liitä puhelinjohto tietokoneen modeemista puhelimeen.

HUOMAUTUS: Jos puhelintietoliikenne on maassasi sarjamoitoista (kuten Saksassa, Ruotsissa, Tanskassa, Itävallassa, Belgiassa, Italiassa, Ranskassa ja Sveitsissä), PHONE-liittimestä (P - keskiliitin) on poistettava sininen suojus ja siihen on asennettava keltainen päätevastus, jotta faksi toimii oikein. Näissä maissa tähän liittimeen ei voi kytkeä muita laitteita.

Faksin lähettäminen

Pikafaksin lähettäminen

Käyttöpaneelin avulla

1. Tarkista, että tulostin on asennettu oikein faksien lähettämistä ja vastaanottamista varten. Lisätietoja on kohdassa [Tulostimen liittäminen ulkoisiin laitteisiin](#).
2. Aseta alkuperäinen asiakirja paikalleen. Lisätietoja on kohdassa [Alkuperäisten asiakirjojen lisääminen](#).
3. Siirry vasemmalla tai oikealla **nuolinäppäimellä** < > kohtaan **FAKSAA** ja paina **Valitse**-näppäintä .
4. Kirjoita numeronäppäimillä faksinumero tai pikavalintanumero.
5. Paina **Aloita**-näppäintä .

Tietokoneen avulla

1. Käynnistä tietokone ja tulostin ja varmista, että ne on kytketty toisiinsa.
2. Tarkista, että tulostin on asennettu oikein faksien lähettämistä ja vastaanottamista varten. Lisätietoja on kohdassa [Tulostimen liittäminen ulkoisiin laitteisiin](#).

3. Aseta alkuperäinen asiakirja paikalleen. Lisätietoja on kohdassa [Alkuperäisten asiakirjojen lisääminen](#).
4. *Windows Vista*:
 - a. Valitse  **Ohjelmat**.
 - b. Valitse **Dell-tulostimet**.
 - c. Valitse **Dell AIO Printer 948**.

Windows® XP tai Windows 2000:



Valitse **Käynnistä® Ohjelmat** tai **Kaikki ohjelmat® Dell-tulostimet® Dell AIO Printer 948**.















5. Valitse **Dell Faksiratkaisut**.
Dell Faksiratkaisut -ohjelmisto -valintaikkuna avautuu.
6. Valitse **Lähetä uusi faksi**.
7. Lähetä faksi seuraamalla tietokoneen näytön ohjeita.

Faksinumeron kirjoittaminen

Käyttöpaneelin avulla

1. Siirry päävalikossa vasemmalla tai oikealla **nuolinäppäimellä**   kohtaan **FAKSAA** ja paina **Valitse**-näppäintä .
2. Kirjoita faksinumero numeronäppäimistöllä.

 **HUOMAUTUS:** Jos kirjoitat vahingossa väärän numeron, voit poistaa sen painamalla vasenta **nuolinäppäintä** .

Tehtävä	Tapa
Lähtettäminen faksinumeroon	Kirjoita faksinumero numeronäppäimillä. Faksinumerossa voi olla enintään 64 numeroa.
Faksin lähettäminen puhelinluettelossa olevaan numeroon	<ul style="list-style-type: none"> • Kirjoita yhteystietoa vastaava pikavalintanumero. • Käytä Puhelinluettelo-valikkoa. <ol style="list-style-type: none"> a. Siirry vasemmalla tai oikealla nuolinäppäimellä   kohtaan FAKSAA ja paina Valitse-näppäintä . b. Paina Kirjoita faksinumero -näytössä Valitse-näppäintä . c. Siirry vasemmalla tai oikealla nuolinäppäimellä   kohtaan Puhelinluettelo ja paina sitten Valitse-näppäintä . d. Siirry vasemmalla tai oikealla nuolinäppäimellä   kohtaan Näytä ja paina Valitse-näppäintä . e. Siirry vasemmalla tai oikealla nuolinäppäimellä   sen nimen tai numeron kohdalle, johon haluat lähettää faksin.
Faksin lähettäminen alanumeroon	Paina tähteä (*) ja risuaitaa (#) ja kirjoita alanumero sen jälkeen numeronäppäimillä.
Faksin lähettäminen ulkolinjaan	<p>Määritä valinnan etuliite:</p> <ol style="list-style-type: none"> a. Siirry vasemmalla tai oikealla nuolinäppäimellä   kohtaan FAKSAA ja paina Valitse-näppäintä .

	<p>b. Paina Kirjoita faksinumero -näytössä Valitse-näppäintä <input checked="" type="checkbox"/>.</p> <p>c. Siirry vasemmalla tai oikealla nuolinäppäimellä <input type="button" value="←"/> <input type="button" value="→"/> kohtaan Faksiasetukset ja paina Valitse-näppäintä <input checked="" type="checkbox"/>.</p> <p>d. Siirry vasemmalla tai oikealla nuolinäppäimellä <input type="button" value="←"/> <input type="button" value="→"/> kohtaan Valitseminen ja lähettäminen ja paina sitten Valitse-näppäintä <input checked="" type="checkbox"/>.</p> <p>e. Siirry vasemmalla tai oikealla nuolinäppäimellä <input type="button" value="←"/> <input type="button" value="→"/> kohtaan Valinnan etuliite ja paina sitten Valitse-näppäintä <input checked="" type="checkbox"/>.</p> <p>f. Siirry vasemmalla tai oikealla nuolinäppäimellä <input type="button" value="←"/> <input type="button" value="→"/> kohtaan Luo ja paina Valitse-näppäintä <input checked="" type="checkbox"/>.</p> <p>HUOMAUTUS: Jos muutat valinnan etuliitettä, siirry aiemmin kirjoitettuun etuliitteeseen ja paina Valitse-näppäintä <input checked="" type="checkbox"/>. Poista tallennettu etuliite vasemmalla nuolinäppäimellä <input type="button" value="←"/>.</p> <p>g. Kirjoita valinnan etuliite numeronäppäimillä. Etuliitteessä voi olla enintään kahdeksan numeroa.</p> <p>h. Paina Valitse-näppäintä <input checked="" type="checkbox"/>.</p>
Faksialanumeron valitseminen puhelinlinjaa kuunneltaessa (Valinta luuri paikallaan)	Kirjoita ylimääräinen 0, jos alanimero on kaksi numeroa tai lisää -00, jos alanimero on yksi numero. Valitse esimerkiksi alanimero 12 kirjoittamalla 120. Jos alanimero on 2, kirjoita 200.

Tietokoneen avulla

1. Käynnistä tietokone ja tulostin ja varmista, että ne on kytketty toisiinsa.
2. Tarkista, että tulostin on asennettu oikein faksien lähettämistä ja vastaanottamista varten. Lisätietoja on kohdassa [Tulostimen liittäminen ulkoisiin laitteisiin](#).
3. Aseta alkuperäinen asiakirja paikalleen. Lisätietoja on kohdassa [Alkuperäisten asiakirjojen lisääminen](#).
4. *Windows Vista:*
 - a. Valitse  **Ohjelmat**.
 - b. Valitse **Dell-tulostimet**.
 - c. Valitse **Dell AIO Printer 948**.

Windows® XP tai Windows 2000:

Valitse **Käynnistä® Ohjelmat** tai **Kaikki ohjelmat® Dell-tulostimet® Dell AIO Printer 948**.
5. Valitse **Dell Faksiratkaisut**.
Dell Faksiratkaisut -ohjelmisto -valintaikkuna avautuu.
6. Valitse **Lähetä uusi faksi**.
Lähetä faksi -valintaikkuna avautuu.
7. Kirjoita vastaanottajan yhteystiedot Nimi-, Yritys- ja Faksinumero-kenttään tai lisää vastaanottajaluetteloon aiemmin syötettyjä yhteystietoja valitsemalla **Valitse vastaanottaja puhelinluettelosta**.
8. Jos haluat lisätä puhelinluetteloon uuden yhteystiedon, valitse **Lisää tämä vastaanottaja puhelinluetteloon**.
9. Jos haluat lähettää faksin useille vastaanottajille, valitse **Lisää toinen vastaanottaja**.

- a. Kirjoita vastaanottajan yhteystiedot Nimi-, Yritys- ja Faksinumero-kenttään tai lisää vastaanottajaluetteloon aiemmin syötettyjä yhteystietoja valitsemalla **Valitse vastaanottaja puhelinluettelosta**.
- b. Jos haluat lisätä puhelinluetteloon uuden yhteystiedon, valitse **Lisää tämä vastaanottaja puhelinluetteloon**.
- c. Jos kirjoitat yhteystiedot manuaalisesti, voit lisätä yhteystiedot Vastaanottajat-luetteloon valitsemalla **Lisää**.
- d. Voit muokata vastaanottajan tietoja valitsemalla ensin vastaanottajan ja sitten **Muokkaa**.
- e. Voit poistaa yhteystiedon Vastaanottajat-luettelosta valitsemalla ensin vastaanottajan ja sitten **Poista**.
- f. Toista vaiheita [vaihe a](#) - [vaihe e](#), kunnes Vastaanottajat-luettelo on valmis.

10. Valitse **Seuraava**.

11. Lähetä faksi seuraamalla tietokoneen näytön ohjeita.

Edistyneiden faksien lähettäminen

Käyttöpaneelin avulla

Jos tulostinta käytetään itsenäisenä faksilaitteena, lähteviä fakseja voi mukauttaa erinäisistä Faksaa-alivalikoista. Faksaa-valikossa voit tehdä seuraavia toimintoja:

- Faksin lähettäminen ajoitettuna.
- Faksien lähettäminen pikavalintaluettelon avulla.
- Faksien lähettäminen yksittäisille vastaanottajille tai ryhmille puhelinluettelo hallitsemalla.
- Faksihistorian luominen ja tulostaminen.
- Faksiraportin luominen ja tulostaminen.

Lisätietoja on kohdassa [Faksitila](#).

Tietokoneen avulla

Voit hyödyntää edistyneitä faksitoimintoja Dell Faksiratkaisut -ohjelmiston avulla. Perusfaksaamisen lisäksi Dell Faksiratkaisut -ohjelmistolla voi tehdä seuraavia toimintoja:

- Faksin lähettäminen ajoitettuna.
- Sähköisten tiedostojen ja paperiasiakirjojen lähettäminen samassa faksissa.
- Faksien lähettäminen pikavalintaluettelon avulla.
- Faksien lähettäminen vaivattomasti yksittäisille vastaanottajille tai ryhmille puhelinluettelo hallitsemalla.
- Erilaisten kansilehtien mukauttaminen ja tallentaminen.
- Faksihistorian luominen ja tulostaminen.
- Faksiraportin luominen ja tulostaminen.

Lisätietoja on kohdassa [Dell Faksiratkaisut -ohjelmiston käyttäminen](#).

1. *Windows Vistassa:*

- a. Valitse  **Ohjelmat**.
- b. Valitse **Dell-tulostimet**.
- c. Valitse **Dell AIO Printer 948**.

Windows XP ja Windows 2000:

Valitse **Käynnistä® Ohjelmat** tai **Kaikki ohjelmat® Dell-tulostimet® Dell AIO Printer 948**.







2. Valitse **Dell Faksiratkaisut**.

Dell Faksiratkaisut -ohjelmisto -valintaikkuna avautuu.

3. Voit tehdä tehtävät napsauttamalla asianmukaisia linkkejä **Dell Faksiratkaisut -ohjelmiston** valintaikkunassa.
4. Seuraa tietokoneen näytön ohjeita.

Faksin lähettäminen automaattivastausjärjestelmän läpi

Joillakin yhtiöillä on automaattivastausjärjestelmä, jossa on vastattava sarjaan kysymyksiä. Soittaja ohjataan niiden avulla osastolle, jonne hän haluaa soittaa. Vastattuasi kysymyksiin painamalla vastaavaa näppäintä saat lopulta yhteyden oikeaan osastoon. Voit lähettää faksin yhtiöön, jossa vastataan puheluihin automaattivastausjärjestelmän avulla, määrittämällä tulostimen asetukset Valinta luuri paikallaan -soittoa varten.

1. Tarkista, että tulostin on asennettu oikein faksien lähettämistä ja vastaanottamista varten. Lisätietoja on kohdassa [Tulostimen liittäminen ulkoisiin laitteisiin](#).
 2. Aseta alkuperäinen asiakirja skannaustasolle skannattava puoli alaspäin. Lisätietoja on kohdassa [Alkuperäisten asiakirjojen lisääminen](#).
 3. Siirry käyttöpaneelissa vasemmalla tai oikealla **nuolinäppäimellä**  kohtaan **FAKSAA** ja paina **Valitse**-näppäintä .
 4. Siirry vasemmalla tai oikealla **nuolinäppäimellä**  kohtaan **Valinta luuri paikallaan** ja paina sitten **Valitse**-näppäintä .
 5. Ota Valinta luuri paikallaan -toiminto käyttöön painamalla uudelleen **Valitse**-näppäintä .
 6. Kirjoita yhtiön puhelinnumero numeronäppäimillä.
 7. Siirry automaattivastausjärjestelmän läpi numeronäppäimistön avulla.
 8. Kun kuulet faksiäänän, aloita faksin lähettäminen painamalla **Aloita**-näppäintä .
- Voit peruuttaa faksityön painamalla tulostimen **Peruuta**-näppäintä .

Faksin vastaanottaminen

Faksin vastaanottaminen automaattisesti

Tulostin vastaanottaa ja tulostaa saapuvat faksit automaattisesti ilman käyttäjätoimia.

Tarkistettavat asiat:

- Tulostimeen on kytketty virta ja se on asennettu oikein faksien lähettämistä ja vastaanottamista varten. Lisätietoja on kohdassa [Tulostimen liittäminen ulkoisiin laitteisiin](#).
- **Automaattivastaus**-asetus on **Käytössä** (tehdasasetus) tai **Ajastettu**.

Automaattivastaus-asetus tarkistetaan seuraavasti:

1. Siirry päävalikossa vasemmalla tai oikealla **nuolinäppäimellä**  kohtaan **FAKSAA** ja paina **Valitse**-näppäintä  kahdesti.
2. Siirry vasemmalla tai oikealla **nuolinäppäimellä**  kohtaan **Faksiasetukset** ja paina **Valitse**-näppäintä .
3. Siirry vasemmalla tai oikealla **nuolinäppäimellä**  kohtaan **Soitto ja vastaus** ja paina sitten **Valitse**-näppäintä .
4. Siirry vasemmalla tai oikealla **nuolinäppäimellä**  kohtaan **Automaattivastaus** ja paina sitten **Valitse**-näppäintä .
5. *Jos haluat, että tulostin vastaa puhelimeen aina automaattisesti ja vastaanottaa faksin, siirry vasemmalla tai oikealla **nuolinäppäimellä**  kohtaan **Käytössä**.*

*Jos haluat määrittää aikajakson, jona tulostin vastaa puhelimeen, kun se soi, siirry vasemmalla tai oikealla **nuolinäppäimellä**  kohtaan **Ajastettu** ja määritä sitten numeronäppäimillä kelloajat, jolloin haluat ottaa **Automaattivastaus**-toiminnon käyttöön ja poistaa sen käytöstä.*

 **HUOMAUTUS:** Jos tulostin on kytketty vastaajaan ja **Automaattivastaus**-toiminto on käytössä, vastaaja vastaa puheluun. Jos tulostin tunnistaa puhelun faksiksi, vastaaja suljetaan ja tulostin vastaanottaa faksin. Jos tulostin ei tunnista puhelua faksiksi, vastaaja vastaa puheluun.

Faksin vastaanottaminen manuaalisesti

Jos faksien vastaanottamista halutaan hallita, Automaattivastaus-toiminnon voi poistaa käytöstä. Tästä on hyötyä, jos et halua vastaanottaa kutsumattomia fakseja, jos vastaanostat fakseja harvoin tai jos faksin käyttäminen on kallista tulostimen käyttöalueella.

1. Tarkista, että tulostimeen on kytketty virta ja että se on asennettu oikein faksien lähettämistä ja vastaanottamista varten. Lisätietoja on kohdassa [Tulostimen liittäminen ulkoisiin laitteisiin](#).
2. Poista **Automaattivastaus** käytöstä.
 - a. Siirry päävalikossa vasemmalla tai oikealla **nuolinäppäimellä**  kohtaan **FAKSAA** ja paina **Valitse**-näppäintä  kahdesti.
 - b. Siirry vasemmalla tai oikealla **nuolinäppäimellä**  kohtaan **Faksiasetukset** ja paina **Valitse**-näppäintä .
 - c. Siirry vasemmalla tai oikealla **nuolinäppäimellä**  kohtaan **Soitto ja vastaus** ja paina sitten **Valitse**-näppäintä .
 - d. Siirry vasemmalla tai oikealla **nuolinäppäimellä**  kohtaan **Automaattivastaus** ja paina sitten **Valitse**-näppäintä .
 - e. Siirry vasemmalla tai oikealla **nuolinäppäimellä**  kohtaan **Ei käytössä** ja paina **Valitse**-näppäintä .
3. Kun faksi on tulossa, ota se vastaan painamalla **Aloita**-näppäintä  tai näppäilemällä numeronäppäimillä **DELL#**

(3355#).

Pitkän faksin tulostaminen

Käyttöpaneelin avulla

1. Siirry päävalikossa vasemmalla tai oikealla **nuolinäppäimellä** <> kohtaan **FAKSAA** ja paina **Valitse**-näppäintä .
2. Siirry vasemmalla tai oikealla **nuolinäppäimellä** <> kohtaan **Faksiasetukset** ja paina **Valitse**-näppäintä .
3. Siirry vasemmalla tai oikealla **nuolinäppäimellä** <> kohtaan **Faksitulostus** ja paina **Valitse**-näppäintä .
4. Siirry vasemmalla tai oikealla **nuolinäppäimellä** <> kohtaan **Sovita faksi sivulle** ja paina **Valitse**-näppäintä .
5. Valitse jokin vaihtoehto vasemmalla tai oikealla **nuolinäppäimellä** <>.
6. Tallenna asetukset painamalla **Valitse**-näppäintä .

Tietokoneen avulla

1. Käynnistä tietokone ja tulostin ja varmista, että ne on kytketty toisiinsa.
2. Tarkista, että tulostin on asennettu oikein faksien lähettämistä ja vastaanottamista varten. Lisätietoja on kohdassa [Tulostimen liittäminen ulkoisiin laitteisiin](#).
3. *Windows Vistassa:*
 - a. Valitse  **Ohjelmat**.
 - b. Valitse **Dell-tulostimet**.
 - c. Valitse **Dell AIO Printer 948**.
- Windows XP tai Windows 2000:*

Valitse **Käynnistä® Ohjelmat** tai **Kaikki ohjelmat® Dell-tulostimet® Dell AIO Printer 948**.
4. Valitse **Dell Faksiasetukset -apuohjelma**.

Dellin ohjatun faksiasetusten määrittelyn kysely -valintaikkuna avautuu.
5. Valitse **Ei**.

Dell Faksiasetukset -apuohjelma -valintaikkuna avautuu.
6. Valitse **Faksitulostus/raportit** -välilehti.
7. Valitse vaihtoehto **Jos faksi on liian suuri** -kentästä.
8. Valitse **OK**.

Vahvistusvalintaikkuna avautuu.
9. Korvaa tulostimen entiset faksiasetukset valitsemalla **OK**.
10. Valitse **Sulje**.

Faksin tulostaminen arkin kummallekin puolelle

Käyttöpaneelin avulla

1. Siirry päävalikossa vasemmalla tai oikealla **nuolinäppäimellä**  kohtaan **FAKSAA** ja paina **Valitse**-näppäintä .
2. Paina **Kirjoita faksinumero** -näytössä **Valitse**-näppäintä .
3. Siirry vasemmalla tai oikealla **nuolinäppäimellä**  kohtaan **Faksiasetukset** ja paina **Valitse**-näppäintä .
4. Siirry vasemmalla tai oikealla **nuolinäppäimellä**  kohtaan **Faksitulostus** ja paina **Valitse**-näppäintä .
5. Siirry vasemmalla tai oikealla **nuolinäppäimellä**  kohtaan **Kaksipuolinen faksitulostus** ja paina sitten **Valitse**-näppäintä .
6. Siirry vasemmalla tai oikealla **nuolinäppäimellä**  kohtaan **Kaksipuolinen tulostus** ja paina **Valitse**-näppäintä .

Tietokoneen avulla

1. Käynnistä tietokone ja tulostin ja varmista, että ne on kytketty toisiinsa.
2. Tarkista, että tulostin on asennettu oikein faksien lähettämistä ja vastaanottamista varten. Lisätietoja on kohdassa [Tulostimen liittäminen ulkoisiin laitteisiin](#).
3. *Windows Vistassa:*
 - a. Valitse  **Ohjelmat**.
 - b. Valitse **Dell-tulostimet**.
 - c. Valitse **Dell AIO Printer 948**.
- Windows XP tai Windows 2000:*
Valitse **Käynnistä® Ohjelmat** tai **Kaikki ohjelmat® Dell-tulostimet® Dell AIO Printer 948**.
4. Valitse **Dell Faksiasetukset -apuohjelma**.
Dellin ohjatun faksiasetusten määrittelyn kysely -valintaikkuna avautuu.
5. Valitse **Ei**.
Dell Faksiasetukset -apuohjelma -valintaikkuna avautuu.
6. Valitse **Faksitulostus/raportit** -välilehti.
7. Valitse **Kaksipuolinen tulostus** -kentässä **Tulosta kaksipuolisesti**.
8. Valitse **OK**.
Vahvistusvalintaikkuna avautuu.
9. Korvaa tulostimen entiset faksiasetukset valitsemalla **OK**.

10. Valitse **Sulje**.

Faksiasetusten muuttaminen

Käyttöpaneelin avulla

Jos tulostinta käytetään itsenäisenä faksilaitteena, faksiasetuksia voi muuttaa **Faksiasetukset**-valikosta. **Faksiasetukset**-valikossa tehdyt muutokset ovat pysyviä ja ne koskevat kaikkia faksitöitä. Lisätietoja on kohdassa [Faksiasetukset-valikko](#).

Tietokoneen avulla

Voit määrittää tulostimen faksiasetukset tietokoneelta käsin avaamalla **Faksiasetukset-apuohjelman**.

1. *Windows Vista:*

- Valitse  **Ohjelmat**.
- Valitse **Dell-tulostimet**.
- Valitse **Dell AIO Printer 948**.

Windows XP ja Windows 2000:

Valitse **Käynnistä® Ohjelmat** tai **Kaikki ohjelmat® Dell-tulostimet® Dell AIO Printer 948**.

2. Valitse **Dell Faksiasetukset -apuohjelma**.

Dellin ohjatun Faksiasetukset-apuohjelman kysely -valintaikkuna avautuu.

3. Jos haluat määrittää tulostimen faksista varten ohjatun Faksiasetukset -apuohjelma -toiminnon avulla, valitse **Kyllä. Dellin ohjatun Faksiasetukset-apuohjelman Tervetuloa** -valintaikkuna avautuu.

Jos haluat säätää faksiasetuksia manuaalisesti, valitse **Ei. Dell Faksiasetukset -apuohjelma** -valintaikkuna avautuu.

Välilehti	Toiminnot:
Valitseminen ja lähettäminen	<ul style="list-style-type: none"> • valintatavan määrittäminen • valinnan etuliitteen kirjoittaminen • valinnan äänenvoimakkuuden valitseminen • oman nimen ja faksinumeron kirjoittaminen • uusien valintayritysten määrä ja väli, jos faksin lähettäminen ei onnistu ensiyrittämällä • sen valitseminen, skannataanko koko asiakirja ennen numeron valintaa • enimmäislähetysnopeuden ja lähetettävien faksien tulostuslaadun valitseminen • faksin muuntaminen automaattisesti yhteensopivaksi vastaanottavan faksilaitteen kanssa lähetysasetuksista riippumatta.
Soitto ja vastaus	<ul style="list-style-type: none"> • soittojen lukumäärän valitseminen, ennen kuin laite vastaanottaa saapuvan faksin <p>HUOMAUTUS: Vastaajan soittojen lukumäärän on aina oltava pienempi kuin tulostimessa määritetty soittojen lukumäärä.</p> <ul style="list-style-type: none"> • tunnusäänen valitseminen, jos puhelinlinjassa on otettu käyttöön soiton tunnusäänipalvelu • valinnan äänenvoimakkuuden valitseminen • virheenkorjauksen valitseminen • soittajan numero -palvelun tunnuskuvioiden valitseminen (1, jos maan puhelimissa käytetään FSK-

	<p>kuviota tai 2, jos maan puhelimissa käytetään DTMF-kuviota). Soittajan numero -palvelun tunnuskuviota määrättyä käyttöönoton aikana valitun maan tai alueen perusteella. Jos maassa käytetyissä puhelimissa käytetään kahta tunnustuskuviota, selvitä teleoperaattoriltasi, mitä tunnustuskuviota sen palvelussa käytetään.</p> <ul style="list-style-type: none"> • manuaalisen vastauskoodin määrittäminen. Oletuskoodi on DELL# (3355#). • sen valitseminen, vastataanko saapuviin fakseihin automaattisesti tai tietynä aikana • sen aikavälin määrittäminen, jolloin saapuviin fakseihin vastataan automaattisesti • sen valitseminen, välitetäänkö faksi vai tulostetaanko se ennen välittämistä • sen faksinumeron määrittäminen, johon faksit välitetään • Estettyjen faksien hallinta.
Faksitulostus/raportit	<ul style="list-style-type: none"> • sen valitseminen, sovittaako tulostin ylisuurat faksit automaattisesti yhdelle sivulle sopiviksi vai säilytetäänkö ylisuurten faksien mittasuhteet ja tulostetaanko ne kahdelle sivulle • alatunnisteen (päivämäärä, aika ja sivunumero) valitseminen kullekin sivulle • jos tulostimeen on asennettu valinnainen toinen paperialusta, sen valitseminen, minkä alustan paperia tulostin käyttää. Valitse Automaattinen, jos haluat, että tulostin valitsee saapuvan faksin kokoa vastaavan paperin. • jos tulostimeen on asennettu valinnainen arkinkääntäjä, sen valitseminen, tulostetaanko arkin kummallekin puolelle • Sen valitseminen, milloin faksin aktiviteettiraportin tulostetaan. • sen valitseminen, miten usein faksivahvistus tulostetaan.
Pikavalinta	Pika- tai ryhmävalintaluetteloiden luominen tai muokkaaminen tai kohteiden lisääminen niihin.
Kansilehti	<ul style="list-style-type: none"> • sen valitseminen, liitetäänkö lähetettäviin fakseihin kansilehti • kansilehden tietojen muokkaaminen tai päivittäminen • lähtevän faksin prioriteetin valitseminen • lyhyen viestin lisääminen.

Pikavalinnan käyttäminen

Voit helpottaa faksaamista määrittämällä pikavalintanumeron 89 yksittäiselle yhteystiedolle ja 10 ryhmälle, joista jokaisessa voi olla enintään 30 puhelinnumeroa.

Pika- tai ryhmävalintaluettelon luominen

Käyttöpaneelin avulla

Merkinnän lisääminen pikavalintaluetteloon

1. Siirry päävalikossa vasemmalla tai oikealla **nuolinäppäimellä** < > kohtaan **FAKSAA** ja paina **Valitse**-näppäintä .
2. Paina **Kirjoita faksinumero** -näytössä **Valitse**-näppäintä .
3. Siirry vasemmalla tai oikealla **nuolinäppäimellä** < > kohtaan **Puhelinluettelo** ja paina sitten **Valitse**-näppäintä .
4. Siirry vasemmalla tai oikealla **nuolinäppäimellä** < > kohtaan **Lisää** ja paina **Valitse**-näppäintä .
5. Kirjoita faksinumero ja nimi numeronäppäimillä ja paina sitten **Valitse**-näppäintä .



HUOMAUTUS: Tähän yhteystietoon liitetään automaattisesti pienin vapaa pikavalintanumero. Pikavalintanumeroa ei voi vaihtaa.

Merkinnän lisääminen ryhmävalintaluetteloon

1. Siirry päävalikossa vasemmalla tai oikealla **nuolinäppäimellä** < > kohtaan **FAKSAA** ja paina **Valitse**-näppäintä .
2. Paina **Kirjoita faksinumero** -näytössä **Valitse**-näppäintä .
3. Siirry vasemmalla tai oikealla **nuolinäppäimellä** < > kohtaan **Puhelinluettelo** ja paina sitten **Valitse**-näppäintä .
4. Siirry vasemmalla tai oikealla **nuolinäppäimellä** < > kohtaan **Lisää** ja paina **Valitse**-näppäintä .
5. Siirry vasemmalla **nuolinäppäimellä** < kohtaan **Ryhmäfaksi** ja paina **Valitse**-näppäintä .
6. Lisää ryhmään faksinumero numeronäppäimillä ja paina sitten **Valitse**-näppäintä .
7. Lisää uusi numero siirtymällä **Kirjoita toinen nro?** -näytössä vasemmalla tai oikealla **nuolinäppäimellä** < > kohtaan **Kyllä** ja painamalla **Valitse**-näppäintä .
8. Kun olet lisännyt viimeisen numeron ryhmävalintaluetteloon, siirry vasemmalla tai oikealla **nuolinäppäimellä** < > kohtaan **Ei** ja paina **Valitse**-näppäintä .
9. Kirjoita ryhmän nimi numeronäppäimillä ja paina sitten **Valitse**-näppäintä .

Tietokoneen avulla

1. Käynnistä tietokone ja tulostin ja varmista, että ne on kytketty toisiinsa.
2. Tarkista, että tulostin on asennettu oikein faksien lähettämistä ja vastaanottamista varten. Lisätietoja on kohdassa [Tulostimen liittäminen ulkoisiin laitteisiin](#).
3. *Windows Vistassa:*
 - a. Valitse  **Ohjelmat**.
 - b. Valitse **Dell-tulostimet**.
 - c. Valitse **Dell AIO Printer 948**.
- Windows XP tai Windows 2000:*
Valitse **Käynnistä® Ohjelmat** tai **Kaikki ohjelmat® Dell-tulostimet® Dell AIO Printer 948**.
4. Valitse **Dell Faksiasetukset -apuohjelma**.
Dellin ohjatun faksiasetusten määrittelyn kysely -valintaikkuna avautuu.
5. Valitse **Ei**.
Dell Faksiasetukset -apuohjelma -valintaikkuna avautuu.
6. Valitse **Pikavalinta** -välilehti.
7. Voit lisätä uuden tiedon pikavalintaluetteloon valitsemalla vapaan numeron 1–89 ja kirjoittamalla uuden yhteystiedon faksinumeron ja nimen.

Voit lisätä uuden tiedon pikavalintaluetteloon valitsemalla vapaan numeron 90–99. Pääpikavalintaluettelon alapuolelle tulee näkyviin pienempi ryhmäluettelo. Kirjoita uuden ryhmätiedon faksinumerot ja nimet.

8. Voit lisätä yhteystietoja puhelinluettelosta valitsemalla **Valitse puhelinluettelosta**.

Valitse puhelinluettelosta -valintaikkuna avautuu.

- Valitse yhteystieto puhelinluettelosta.
- Jos haluat lisätä yhteystiedon luetteloon, valitse jokin Pika- tai Ryhmävalinta-asetukset-osan vapaa numero.
Jos haluat korvata aiemmin määritetyn tiedon luettelossa, valitse tieto, jonka haluat muuttaa.
- Valitse **Lisää luetteloon tai muuta sitä**.
- Kun olet lisännyt puhelinluettelotiedot pika- tai ryhmävalintaluetteloon, palaa Pikavalinta-välilehteen valitsemalla **OK**.





9. Valitse **OK**.

Vahvistusvalintaikkuna tulee näkyviin.

10. Korvaa tulostimen entiset asetukset valitsemalla **OK**.

11. Valitse **Sulje**.

Pika- tai ryhmävalintaluettelon käyttäminen







- Siirry päävalikossa vasemmalla tai oikealla **nuolinäppäimellä**   kohtaan **FAKSAA** ja paina **Valitse**-näppäintä .
- Kirjoita **Kirjoita faksinumero** -näytössä numeronäppäimillä kaksinumeroinen pikavalinta- tai ryhmävalintanumero.
- Voit kirjoittaa seuraavan pikavalinta- tai ryhmävalintanumeron painamalla -näppäintä. Seuraa näytön ohjeita.
- Aloita faksin lähettäminen painamalla **Aloita**-näppäintä .

 **HUOMAUTUS:** Kun kirjoitat vain kaksi numeroa ja tulostimeen on määritetty kyseistä numeroa vastaava merkintä, tulostin olettaa että kyseessä on pikavalintanumero. Jos kirjoitettu numero ei vastaa mitään Puhelinluettelon merkintää, tulostin olettaa, että syötit alanumeron.

Faksien estäminen

Estettyjen faksien luettelon luominen

Käyttöpaneelin avulla

- Siirry päävalikossa vasemmalla tai oikealla **nuolinäppäimellä**   kohtaan **FAKSAA** ja paina **Valitse**-näppäintä .
- Paina **Kirjoita faksinumero** -näytössä **Valitse**-näppäintä .
- Siirry Faksaa-valikossa vasemmalla tai oikealla **nuolinäppäimellä**   kohtaan **Faksiasetukset** ja paina **Valitse**-näppäintä .

4. Siirry vasemmalla tai oikealla **nuolinäppäimellä** <> kohtaan **Faksin esto** ja paina **Valitse**-näppäintä .
5. Siirry vasemmalla tai oikealla **nuolinäppäimellä** <> kohtaan **Lisää** ja paina **Valitse**-näppäintä .
6. Kirjoita faksinumero numeronäppäimillä ja paina sitten **Valitse**-näppäintä .
7. Kirjoita nimi numeronäppäimillä ja paina sitten **Valitse**-näppäintä .

 **HUOMAUTUS:** Tähän yhteystietoon liitetään automaattisesti pienin vapaa faksiestonumero. Faksiestonumeroa ei voi vaihtaa.

8. Kun ohjelma pyytää seuraavaa numeroa, siirry vasemmalla tai oikealla **nuolinäppäimellä** <> asetuksiin ja paina **Valitse**-näppäintä .

Tietokoneen avulla

1. Käynnistä tietokone ja tulostin ja varmista, että ne on kytketty toisiinsa.
2. Tarkista, että tulostin on asennettu oikein faksien lähettämistä ja vastaanottamista varten. Lisätietoja on kohdassa [Tulostimen liittäminen ulkoisiin laitteisiin](#).
3. *Windows Vistassa:*
 - a. Valitse  **Ohjelmat**.
 - b. Valitse **Dell-tulostimet**.
 - c. Valitse **Dell AIO Printer 948**.

Windows XP tai Windows 2000:

Valitse **Käynnistä® Ohjelmat** tai **Kaikki ohjelmat® Dell-tulostimet® Dell AIO Printer 948**.

4. Valitse **Dell Faksiasetukset -apuohjelma**.
Dellin ohjatun faksiasetusten määrittelyn kysely -valintaikkuna avautuu.
5. Valitse **Ei**.
Dell Faksiasetukset -apuohjelma -valintaikkuna avautuu.
6. Valitse **Soittoääni ja vastaanaminen** -välilehti.
7. Valitse **Estettyjen faksien hallinta**.
Estettyjen faksien hallinta -valintaikkuna avautuu.
8. Kirjoita estettävät faksinumerot luetteloon.
9. Palaa **Soittoääni ja vastaanaminen** -välilehteen valitsemalla **OK**.
10. Valitse **OK**.
Vahvistusvalintaikkuna avautuu.
11. Korvaa tulostimen entiset faksiasetukset valitsemalla **OK**.
12. Valitse **Sulje**.

Faksieston ottaminen käyttöön

Käyttöpaneelin avulla

1. Siirry päävalikossa vasemmalla tai oikealla **nuolinäppäimellä** <> kohtaan **FAKSAA** ja paina **Valitse**-näppäintä .
2. Paina **Kirjoita faksinumero** -näytössä **Valitse**-näppäintä .
3. Siirry Faksaa-valikossa vasemmalla tai oikealla **nuolinäppäimellä** <> kohtaan **Faksiasetukset** ja paina **Valitse**-näppäintä .
4. Siirry vasemmalla tai oikealla **nuolinäppäimellä** <> kohtaan **Faksin esto** ja paina **Valitse**-näppäintä .
5. Valitse vasemmalla tai oikealla **nuolinäppäimellä** <> vaihtoehto **Käyttöön/pois** ja paina **Valitse**-näppäintä .
6. Valitse vasemmalla tai oikealla **nuolinäppäimellä** <> vaihtoehto **Käytössä** ja paina **Valitse**-näppäintä .

Jos tulostin havaitsee faksilähettyksen jostakin estoluettelon numerosta, yhteys katkaistaan.

Tietokoneen avulla

1. Käynnistä tietokone ja tulostin ja varmista, että ne on kytketty toisiinsa.
2. Tarkista, että tulostin on asennettu oikein faksien lähettämistä ja vastaanottamista varten. Lisätietoja on kohdassa [Tulostimen liittäminen ulkoisiin laitteisiin](#).
3. *Windows Vistassa:*
 - a. Valitse  **Ohjelmat**.
 - b. Valitse **Dell-tulostimet**.
 - c. Valitse **Dell AIO Printer 948**.

Windows XP tai Windows 2000:

Valitse **Käynnistä® Ohjelmat** tai **Kaikki ohjelmat® Dell-tulostimet® Dell AIO Printer 948**.

4. Valitse **Dell Faksiasetukset -apuohjelma**.
Dellin ohjatun faksiasetusten määrittelyn kysely -valintaikkuna avautuu.
5. Valitse **Ei**.
Dell Faksiasetukset -apuohjelma -valintaikkuna avautuu.
6. Valitse **Soittoääni ja vastaaminen** -välilehti.
7. Valitse **Estettyjen faksien hallinta**.
Estettyjen faksien hallinta -valintaikkuna avautuu.
8. Valitse **Ota faksiesto käyttöön**.
9. Palaa **Soittoääni ja vastaaminen** -välilehteen valitsemalla **OK**.

10. Valitse **OK**.

Vahvistusvalintaikkuna avautuu.

11. Korvaa tulostimen entiset faksiasetukset valitsemalla **OK**.

12. Valitse **Sulje**.

Tunnuksettomien faksien estäminen

Käyttöpaneelin avulla

1. Siirry päävalikossa vasemmalla tai oikealla **nuolinäppäimellä**  kohtaan **FAKSAA** ja paina **Valitse**-näppäintä .
2. Paina **Kirjoita faksinumero** -näytössä **Valitse**-näppäintä .
3. Siirry vasemmalla tai oikealla **nuolinäppäimellä**  kohtaan **Faksiasetukset** ja paina **Valitse**-näppäintä .
4. Siirry vasemmalla tai oikealla **nuolinäppäimellä**  kohtaan **Faksin esto** ja paina **Valitse**-näppäintä .
5. Siirry vasemmalla tai oikealla **nuolinäppäimellä**  kohtaan **Estä tunnukseton** ja paina **Valitse**-näppäintä .
6. Siirry vasemmalla tai oikealla **nuolinäppäimellä**  kohtaan **Käytössä** ja paina **Valitse**-näppäintä .

Jos tulostin havaitsee faksilähetyksen tunnuksettomasta laitteesta, yhteys katkaistaan.

Tietokoneen avulla

1. Käynnistä tietokone ja tulostin ja varmista, että ne on kytketty toisiinsa.
2. Tarkista, että tulostin on asennettu oikein faksien lähettämistä ja vastaanottamista varten. Lisätietoja on kohdassa [Tulostimen liittäminen ulkoisiin laitteisiin](#).
3. *Windows Vistassa:*
 - a. Valitse  **Ohjelmat**.
 - b. Valitse **Dell-tulostimet**.
 - c. Valitse **Dell AIO Printer 948**.

Windows XP tai Windows 2000:

Valitse **Käynnistä® Ohjelmat** tai **Kaikki ohjelmat® Dell-tulostimet® Dell AIO Printer 948**.

4. Valitse **Dell Faksiasetukset -apuohjelma**.

Dellin ohjatun faksiasetusten määrittelyn kysely -valintaikkuna avautuu.

5. Valitse **Ei**.

Dell Faksiasetukset -apuohjelma -valintaikkuna avautuu.

6. Valitse **Soittoääni ja vastaaneminen** -välilehti.

7. Valitse **Estettyjen faksien hallinta**.

Estettyjen faksien hallinta -valintaikkuna avautuu.

8. Valitse **Estä aina faksit, joiden lähettäjällä ei ole kelvollista soittajan numeroa**.
9. Palaa Soittoääni ja vastaaminen -välilehteen valitsemalla **OK**.
10. Valitse **OK**.
Vahvistusvalintaikkuna avautuu.
11. Korvaa tulostimen entiset faksiasetukset valitsemalla **OK**.
12. Valitse **Sulje**.

Faksin aktiviteettiraportin luominen

Käyttöpaneelin avulla

1. Siirry päävalikossa vasemmalla tai oikealla **nuolinäppäimellä** < > kohtaan **FAKSAA** ja paina **Valitse**-näppäintä .
2. Paina **Kirjoita faksinumero** -näytössä **Valitse**-näppäintä .
3. Siirry päävalikossa vasemmalla tai oikealla **nuolinäppäimellä** < > kohtaan **Faksiasetukset** ja paina **Valitse**-näppäintä .
4. Siirry päävalikossa vasemmalla tai oikealla **nuolinäppäimellä** < > kohtaan **Raportit** ja paina **Valitse**-näppäintä .
5. **Historia ja raportit** -valikossa voit katsoa faksin aktiviteettiraporttia tai tulostaa sen.

Tietokoneen avulla

1. *Windows Vistassa:*
 - a. Valitse  **Ohjelmat**.
 - b. Valitse **Dell-tulostimet**.
 - c. Valitse **Dell AIO Printer 948**.

Windows XP ja Windows 2000:

Valitse **Käynnistä® Ohjelmat** tai **Kaikki ohjelmat® Dell-tulostimet® Dell AIO Printer 948**.

2. Valitse **Dell Faksiratkaisut**.
Dell Faksiratkaisut -ohjelmisto -valintaikkuna avautuu.
3. Valitse **Tulosta aktiviteettiraportti**.
4. Valitse avattavasta **Näytä**-valikosta, mistä fakseista haluat raportin.
5. Valitse raportin päivämääräalue.

6. Tulosta faksiraportti valitsemalla valintaikkunan vasemmassa ylänurkassa oleva **Tulosta**-kuvake.